

**КГУ Комплекс "Начальная школа-детский сад № 31"  
отдела образования города Туркестан управления  
образования Туркестанской области расположенной  
по адресу: Туркестанская область, г. Туркестан, улица  
И. Юлдашева, строение 26**

## **ПРОЕКТНАЯ ДОКУМЕНТАЦИЯ**

«Пояснительная записка»

## СОДЕРЖАНИЕ

1	Генеральный план	3
	Отопления и вентиляция	3
	Вентиляция и кондиционирование воздуха	4
	Водопровод и канализация	4
	Водопровод хозяйственно-питьевой	5
	Водопровод противопожарный	5
	<i>Насосная станция</i>	5
	Горячее водоснабжение	5
	Канализация	6
2	Инженерно-геологические условия объекта	7
3	Природные условия	10
4	Гидрологические условия	12
5	Общая пояснительная записка	13
	Местонахождение	114
	Общая сведения	14
	Дополнительные документы	15

## **1. КРАТКАЯ ХАРАКТЕРИСТИКА РАЙОНА ОБЪЕКТА**

КГУ Комплекс "Начальная школа-детский сад № 31" отдела образования города Туркестан управления образования Туркестанской области расположен в северо-западной части города Туркестан.

В садике воспитываются 375 детей, 500 детей учатся в начальной школе Численность учителей – 130 человек.

Кадастровый номер-19307006493

Текущий адрес-обл. Туркестанская, г. Туркестан, ул. И.Юлдашев, ст-е 26

Категория земель-Земли населенных пунктов (городов, поселков и сельских населенных пунктов)

Вид права-постоянное землепользование

Целевое назначение-для строительства детского сада и школа

Площадь всего по документам-11837.70 м<sup>2</sup> (1.1838 га)

Географические координаты: Широта: 43°17'26.34"С долгота: 68°12'45.87"В

### **1.1 ИНЖЕНЕРНО-ГЕОЛОГИЧЕСКАЯ ХАРАКТЕРИСТИКА УЧАСТКА**

Согласно СП РК 2.03-30-2017 по карте общего сейсмического зонирования территории Казахстана (ОСЗ-2475) для периода повторяемости 475 лет, участок находится в зоне 6 баллов по шкале MSK-64. Согласно СП РК 2.03-30-2017 Таблица 6.1. тип грунтовых условий по сейсмичности – II.

## **2. Генеральный план**

### **2.1 ВВЕДЕНИЕ**

Раздел генеральный план проект разработан на основании:

- задания на проектирование, выданного Заказчиком;

Проект выполнен в соответствии с требованиями действующих нормативно-технических документов Республики Казахстан, обеспечивающих безопасную эксплуатацию запроектированного объекта:

- МСТ ГОСТ 21.508-93 «Правила выполнения рабочей документации генеральных планов предприятий, сооружений и жилищно-гражданских объектов»;
- МСТ ГОСТ 21.204-93 «СПДС. Условные графические обозначения изображения элементов генеральных планов и сооружений транспорта»;
- ГОСТ 21.511 «СПДС. Автомобильные дороги. Земляное полотно и дорожная одежда»;
- ГОСТ 25100-95 «Грунты. Классификация»;
- СП РК 2.04-01-2017 «Строительная климатология»;
- СП РК 3.03-101-2013 «Автомобильные дороги»;
- СП РК 3.03-104-2014 «Проектирование дорожных одежд нежесткого типа»;
- СТ РК 1549-2006 «Смеси щебеночно-гравийно-песчаные и щебень для покрытий оснований автомобильных дорог и аэродромов»;
- СТ 1284-2004 «Щебень и гравий из плотных и горных пород для строительных работ»;

Взаимное расположение и посадка зданий и сооружений решены согласно санитарно-эпидемиологическим требованиям, с учетом рельефа местности, розы ветров, инсоляции и соблюдением требований по размещению зданий и сооружений.

Отведенная площадка имеет трапециевидную форму.

Автомобильный въезд на территорию со стороны существующей дороги.

Въезд на территорию санатории осуществляется с южной стороны. Запроектированы один въезд - основной КПП.

На территории имеются 1 автостоянки для посетителей общим числом 2 м/место.

На территории комплекса предусмотрена посадка деревьев виноградов. Из цветущих кустарников - сирень и розы. Вдоль тротуаров предусмотрена «живая изгородь» из вяза мелколистного высотой 1 метр. Процент озеленения территории -13%.

## **2.2. ИНЖЕНЕРНОЕ ОБЕСПЕЧЕНИЕ ЗАПРОЕКТИРОВАННЫХ ОБЪЕКТОВ**

### **2.3. Система электроснабжения**

Установленная мощность объект составляет 25,2 кВт, расчетная мощность-15,5квт.

Электропитание электроприемников осуществляется напряжением переменного тока □380/220В.

Представленные данные по проектируемым нагрузкам являются основанием для принятия принципиальных проектных решений по системе электроснабжения.

В отношении надежности электроснабжения электроприемники технологических оборудований проектируемого объекта относятся ко III категории, а шкаф питания КИПиА ШКк I категории, в соответствии с классификацией ПУЭ.

Электроснабжение объекта выполняется от проектируемого щита ЩС от которого выполняется распределение энергии всем потребителям школы.

Проектом предусматривается установка проектируемого силового щита РЩ для распределения ЭЭ в операторной, устанавливаемый в здании операторной.

#### **2.3.1. Автоматическая пожарная и газовая сигнализация**

Для обнаружения источника возможного пожара на объекте запроектирована автоматическая система обнаружения пожара на базе ППКОП ВЭРС-ПК2.

На передней панели ППКОП ВЭРС-ПК2 расположены: клавиатура, буквенно-цифровой ЖК индикатор, светодиодные индикаторы для отображения основных режимов работы и функциональные клавиши. Доступ ко всем функциям программирования и установки системы защищен паролем.

Принцип действия системы:

- сбор информации от пожарных извещателей;
- контроль работоспособности извещателей;
- выдача управляющих сигналов на оповещение;
- передача информации о состоянии системы оператору

Для обнаружения пожара в помещениях используются дымовые извещатели типа ДИП-34А.

Для обнаружения пожара на открытых площадках применяются извещатели пламени типаСпектрон-220Н(Ех).

В случае обнаружения персоналом опасной ситуации, такой как пожар, предусматривается включение тревоги с помощью ручных пожарных извещателей ИПР-535 "Гарант".

#### **2.3.2. Водоснабжение, водоотведение, канализация**

Проектом предусмотрены следующие сети:

- Водопровод питьевой воды В1 на хоз- бытовые нужды.
- Водопровод горячей воды Т3 (от водонагревателя).
- Бытовая канализация К1 для отвода стоков в наружные сети бытовой канализации.
- Водоснабжение. Хозяйственно-питьевое, и производственной нужды водоснабжение предусматривается – от центрального водопровода города Туркестан. Договор № 040240006776/260002/00 от 07.02.2025 г.
- Водоотведение. Канализация – централизованные сети канализации от города Туркестан. Договор № 040240006776/260002/00 от 07.02.2025 г.

#### **2.4.Отопления и вентиляция**

Рабочий проект отопления и вентиляции выполнен на основании: технического задания: СН РК 4.02-01-2011 «Отопление, вентиляция и кондиционирование», СН РК 2.02-01-2014 «Пожарная безопасность зданий и сооружений» стандартов и требований фирм – изготовителей примененного оборудования и материалов.

Расчетные параметры наружного воздуха для проектирования отопления и вентиляции

- температура зимняя  $t_n = -20^{\circ}\text{C}$ ,
- температура летняя  $t_n = +36^{\circ}\text{C}$ .

Источник теплоснабжения является котельная. Система теплоснабжения принята закрытая. Теплоноситель для системы отопления и теплоснабжения вода с параметрами 90-70 °С.

##### *Отопление и теплохолодоснабжение*

Система отопления технических и вспомогательных помещений однотрубная горизонтальная, в зоне фасовки и коридоре двухтрубная горизонтальная с параметрами 90-70 °С. В качестве нагревательных приборов приняты биметаллические радиаторы BREEZE plus.

У нагревательных приборов предусмотрены терморегуляторы Danfoss. Воздух из систем отопления удаляется через автоматические и ручные клапаны, расположенные в верхних точках нагревательных приборов. Стояки систем отопления и теплохолодоснабжения здания и магистральные трубопроводы выполнены из стальных оцинкованных водогазопроводных труб по ГОСТ 3262-75\* и стальных труб по ГОСТ 3272-91\*.

Трубопроводы системы теплохолодоснабжения, отопления изолируются.

#### **2.5.Вентиляция и кондиционирование воздуха.**

Системы вентиляции и кондиционирования выполнены самостоятельно.

Система общий обменная с переменной рециркуляцией. В остальных помещениях предусматривается механическая и естественная вытяжная вентиляция.

Объемы наружного воздуха, подаваемое в помещения, определены в соответствии с нормативами требованиями. Раздача воздуха осуществляется регулируемые потолочными диффузорами и решетками, вытяжка нерегулируемыми диффузорами и решетками. Транзитные воздуховоды покрываются огнезащитным покрытием «Феникс», толщиной 1,3 мм. Воздуховоды, подающие наружный воздух к кондиционерами изолируются матами теплоизоляционными - Kflex, толщиной б=30мм.

##### *Противодымная вентиляция*

#### **2.6.Водопровод и канализация**

Чертежи марки «ВК» выполнены на основании:

- здания на проектирование;
- здание смежных отделов;
- СНиП РК 4.01-41-2006 «Внутренний водопровод и канализация зданий»;
- СП 40-103-98, СП 40-102-2000, МСП 4.01-102-98 «Проектирование и монтаж систем водоснабжения и канализации из полимерных материалов».

Проект предусматривает проектирование систем хозяйственно-питьевого водопровода; бытовой и дренажной канализационных сетей.

В здание запроектировано два ввода водопровода для пропуска хоз-питьевого и противопожарного расхода.

На ввода для учета общего расхода воды, установлен водомерный узел. Давление в сети наружного хозяйственно-питьевого трубопровода – 0,29 мПа.

Водоснабжение. Хозяйственно-питьевое, и производственной нужды водоснабжение предусматривается – от центрального водопровода города Туркестан. Договор № 040240006776/260002/00 от 07.02.2025 г.

Водоотведение. Канализация – централизованные сети канализации от города Туркестан. Договор № 040240006776/260002/00 от 07.02.2025 г.

Сети хозяйственно-питьевого водопровода выполняется: магистральный трубопровод и стояки из стальных водогазопроводных труб по ГОСТ 3262-75\*, подводки к сан.тех приборам – из полиэтиленовых труб СТ РК ИСО 4427-2004. Трубопровод хозяйственно-питьевого водоснабжения – изолируются гибкой трубчатой изоляцией «MISOT FLEX ST-RL/SA» толщиной 9 мм.

### **2.7.Водопровод противопожарный**

В соответствии с требованиями СНиП РК 4.01-41-2006\* «Внутренний водопровод и канализация зданий», в задании предусмотрен противопожарный трубопровод (В2).

Расход воды на внутреннее пожаротушение составляет 2 струя с расходом воды  $q=5.0$  л/с. Трубопровод к пожарным кранам выполняется из стальных водогазопроводных оцинкованных труб по ГОСТ 3262-75\*.

Пожарные краны устанавливаются на высоте  $h=1,35$  м над полом размещаются в шкафчиках, имеющих отверстие для проветривания, приспособленных для их опломбирования и визуального осмотра без вскрытия. У каждого пожарного крана предусмотрена кнопка «Пуск».

В каждом шкафу предусмотрен 2 огнетушителя объемом 10 л.

#### **Насосная станция**

Для обеспечения необходимого напора в сети холодного и горячего водоснабжения жилого дома предусмотрена насосно-повысительная установка: Установка повышения давления GRUNDFOS HYDRO MULTI-E 3 CME10-02 (2 раб. 1 рез.)  $Q=5,5$  л/с;  $H=27,0$  м;  $P_n=2 \times 2,2$  кВт работающая в повторно-кратковременного режиме совместно с 1-м мембранами бкаом GT-D-450 ON10 G1 ¼ V.

Насосная станция расположена в помещении теплового пункта на отметки 0,000 в осях 5-6; Л-М. Насосные установки установлено на фундаментном основании, вибровставках, для поглощения шума, внутреннее помещение (стены и потолок) насосной зашить звукопоглощающим материалом (см. часть АС).

#### **Горячее водоснабжение**

Система горячего водоснабжения (ТЗ) принята децентрализованная, т.е.с приготовлением горячей воды происходит локально. Циркуляция горячей воды не предусмотрена. Система горячей водоснабжения запроектирована для подачи воды к санитарно-техническим приборам.

Сети горячего водопровода выполняется: из стальных водогазопроводных труб по ГОСТ 3262-75\*; подводки к сан. тех. приборам из напорных полипропиленовых труб по СТ РК ГОСТ 52134-2010. Трубопроводы систем горячего водоснабжения (ТЗ) магистральный трубопровод и стояки изолируются гибкой трубчатой изоляцией «MISOT FLEX ST-RL/SA» толщиной 13 мм. В верхней точке системы ТЗ установлены воздухосборники.

#### **Канализация**

Водоснабжение. Хозяйственно-питьевое, и производственной нужды водоснабжение предусматривается – от центрального водопровода города Туркестан. Договор № 040240006776/260002/00 от 07.02.2025 г.

Водоотведение. Канализация – централизованные сети канализации от города Туркестан. Договор № 040240006776/260002/00 от 07.02.2025 г.

### 3 Инженерно-геологические условия объекта

В геологическом строении участка большую роль играют верхнечетвертичные, пролювиально-аллювиальные отложения (аQIII), представленные с поверхности до глубины 20 - 40 м, лессовидными суглинками, подстилаемые гравийно-галечниками с суглинистым заполнителем.

Мощность гравийно-галечников 10 - 25 м. Четвертичные отложения залегают на плиоцен ниже четвертичных отложениях, представленных глинами и суглинками с прослоями галечников, реже песчаников и конгломератов, вскрываются на глубине 65 - 90 м.

Грунты слагающие территории площадки представлены, в основном лессовидными суглинками. В геологическом строении на участке объекта участвуют четвертичные отложения.

С поверхности земли до глубины 3,0 м, залегают лессовидные суглинки. Подземные воды распространены в районе повсеместно и приурочены к толще гравийно-галечников.

Горизонт безнапорный, иногда имеет небольшой местный напор.

Глубина залегания грунтовых вод от 20,0 м до 30-40 м на более высоких террасах. Минерализация воды пестрая, от пресных до солоноватых. В связи глубоким залеганием и не участием их в формировании показателей физико-механических свойств грунтов, степень агрессивности на бетоны различных цементов применяемых в производстве не приводится.

По степени засоления грунты незасоленные, с сульфатным и сульфатно-хлоридным типами засоления. Величина сухого остатка водной вытяжки грунта колеблется от 0,058 до 0,146%. Степень агрессивности грунтов зоны аэрации объекта, по нормативному содержанию сульфатов в пересчете на ионы  $SO_4$  - грунты площадки на бетон марки W4 по водонепроницаемости на портландцементе по ГОСТ 10178 (СН и П РК 2.01-19-2004) - неагрессивные, шлако портландцементе - слабоагрессивные - неагрессивные, а на сульфато стойких цементах по ГОСТ 22266 - неагрессивные. Нормативное содержание  $SO_4$  составляет 163 мг/кг.

По нормативному содержанию хлоридов в перерасчете на ионы Cl грунты площадки для бетонов на портландцементе, шлако портландцементе по ГОСТ 10178 и сульфато стойких цементах по ГОСТ 22266 - неагрессивные. Нормативное содержание 78,6 мг/кг.

По инженерно-геологическим условиям в пределах площадки выделен один инженерногеологический элемент (ИГЭ):

- ИГЭ-1 - суглинок светло-коричневой, макропористый, твердой и туго пластичной консистенции, просадочный, распространен повсеместно вскрытая мощность 3.0 м;

С поверхности земли, до глубины 0,1 - 0,2 м, на всей территории залегает почвенно растительный слой.

### 4. Рельеф и почвообразующие породы

В пределах площадки по номенклатурному виду и просадочным свойствам, до глубины 20,0 м, выделено два инженерно-геологических элемента (ИГЭ):

первый ИГЭ - супесь светло-коричневая, макропористая, твердой консистенции, просадочная, по величине просадки, прочностным и деформационным характеристикам разделена на два горизонта:  $1^a$  и  $1^b$ . Просадка супеси от собственного веса при замачивании горизонта ИГЭ- $1^a$  = 28,78 см, горизонта ИГЭ- $1^b$  = 0,00 см. При полной мощности просадочной толщи 17,0-17,3 м просадка составляет 28,78 см. Тип грунтовых условий площадки по просадочности - второй;

второй ИГЭ - суглинок коричневый твердой консистенции, непросадочный, вскрытой мощностью 2,5-2,8 м.

С поверхности земли повсеместно распространён почвенно-растительный слой из супеси макропористой, серовато-коричневой, с корнями травянистой растительности, 0,2 м.

Грунты инженерно-геологических элементов характеризуются следующими расчетными значениями показателей физических, прочностных и деформационных свойств:

#### а) показатели физических свойств грунтов:

Таблица №2

Наименование показателей, единицы измерения	Расчетные значения		
	ИГЭ-1 <sup>а</sup>	ИГЭ-1 <sup>б</sup>	ИГЭ-2
Плотность твердых частиц, г/см <sup>3</sup>	2,69	2,69	2,71
Плотность, г/см <sup>3</sup>	1,50	1,57	1,77
Плотность в сухом состоянии, г/см <sup>3</sup>	1,41	1,47	1,65
Влажность природная, %	4,6-10,6	6,2-6,7	7,1-8,1
Пористость, %	47,6	45,2	39,1
Коэффициент пористости	0,911	0,825	0,644
Влажность на границе текучести, %	25,0	25,0	26,9
Влажность на границе раскатывания, %	18,7	20,0	18,9
Степень влажности	0,13-0,36	0,20-0,23	0,31-0,33
Число пластичности, %	6,3	5,0	8,0
Показатель текучести	<0	<0	<0
Коэффициент фильтрации, м/сут	0,26	-	0,11

**б) показатели прочностных и деформационных свойств грунтов:**

Таблица №3

№ ИГЭ	Наименование Грунта	При водонасыщенном состоянии				E <sub>пр</sub> , МПа	E <sub>ус</sub> , МПа
		γ <sub>г/п</sub> , кН/м <sup>3</sup>	φ <sub>г/п</sub> , град.	c <sub>г/п</sub> , кПа	E, МПа		
1	2	3	4	5	6	7	8
1 <sup>а</sup>	Супесь сильнопросадочная	<u>18,0</u> 18,4	<u>20,7</u> 21,1	<u>4</u> 4	2,44	21,94	4,00
1 <sup>б</sup>	Супесь слабопросадочная	<u>18,4</u> 18,8	-	-	10,22	31,75	-
2	Суглинок непросадочный	<u>19,6</u> 20,0	-	-	14,24	-	-

где: № ИГЭ - номер инженерно-геологического элемента;

E - модуль деформации при водонасыщенном состоянии;

E<sub>пр</sub> - модуль деформации при природной влажности.

E<sub>ус</sub> - модуль деформации при установившейся влажности.

**в) показатели просадочных свойств грунтов:**

Относительная просадочность грунтов при нормальном напряжении (σ, кПа) и начальное просадочное давление (P<sub>sl</sub>) нижеследующие:

Таблица №4

Нормальное напряжение, σ кПа	100	200	300	400	P <sub>sl</sub> , кПа
Относительная просадочность ИГЭ-1 <sup>а</sup>	0,018	0,049	0,075	0,058	120
ИГЭ-1 <sup>б</sup>	0,002	0,004	0,008	0,014	333

Засоленность и агрессивность грунтов.

По результатам химического анализа «водной вытяжки» грунтов, по содержанию легко- и среднерастворимых солей, согласно ГОСТ 25100-2011 (Б.25, Б.26), грунты площадки, до глубины 5,0 м, незасолены. Величина сухого остатка составляет 0,043-0,068 %. Зона влажности СНиП РК 2.04-101-2013 – сухая. (Приложение 7).

Степень агрессивного воздействия грунта на бетонные и железобетонные конструкции по содержанию сульфатов в пересчете на ионы SO<sub>4</sub><sup>-</sup> для бетона марки W<sub>4</sub> по водонепроницаемости

на портландцементе по ГОСТ 10178-85 и для бетона на сульфатостойком портландцементе по ГОСТ 22266-13 - неагрессивная (содержание  $SO_4^- = 298,0$  мг/кг, см приложение-7).

Степень агрессивного воздействия грунта на бетонные и железобетонные конструкции по содержанию хлоридов в пересчете на ионы  $Cl^-$  для бетонов на портландцементе, шлакопортландцементе по ГОСТ 10178-85 и сульфатостойких цементах по ГОСТ 22266-13 – неагрессивная (содержание  $Cl^- = 115,0$  мг/кг, см. приложение 7).

Сейсмическая опасность зон строительства, грунтовые условия и сейсмическая опасность площадок строительства.

Согласно СП РК 2.03-30-2017 таб.6,1, 6,2 и 7,7; приложение Б и Е (г. Шымкент).

Таблица №5

Интенсивность в баллах по шкале MSK-64(К)		Пиковые ускорения грунта( в долях g) для скальных грунтов	
по картам сейсмического зонирования на период 50 лет			
ОСЗ-2 <sub>475</sub>	ОСЗ-2 <sub>2475</sub>	ОСЗ 1 <sub>475</sub> ( $a_{gR(475)}$ )	ОСЗ 1 <sub>2475</sub> ( $a_{gR(2475)}$ )
7	8	0,085	0,14

Примечание: Согласно таблицы 6.2 СП РК 2.03-30-2017, сейсмическая опасность площадки строительства при III типе грунтовых условий по сейсмическим свойствам в баллах по картам ОСЗ-2<sub>475</sub> повышается на 1 балл. Уточнённая сейсмичность площадки в баллах по картам ОСЗ-2<sub>475</sub> - 8 баллов.

Расчётное горизонтальное ускорение  $a_{gv}$ (в долях g) для нашей площадки в соответствии приложения «Е» СП РК 2.03-30-2017 равно 0,227 а значение расчётного вертикального ускорения  $a_{gv}$ , согласно п.7.7 СПРК 2.03-30-2017 будет равно 0,182

## 5 Природные условия

Климатический подрайон IV-Г.

Температура наружного воздуха в °С:

абсолютная максимальная + 44,2;

абсолютная минимальная -30,3; табл.3.1, гр.1

наиболее холодных суток обеспеченностью 0,98 минус 25,2;табл.3.1,гр.2

обеспеченностью 0,92 минус16,9; табл.3.1,гр.3

наиболее холодной пятидневки обеспеченностью 0,98 минус17,76;табл.3.1, гр.4

обеспеченностью 0,92 минус14,3. табл.3.1, гр.5

Температура воздуха в °С:

обеспеченностью 0,94 минус 4,5; табл.3.1,гр.6

среднегодовая +12,6;

Среднегодовая амплитуда температуры воздуха - 12,3.

Средняя температура воздуха в январе (в С°) минус 1,5.

Средняя температура воздуха в июле(в С°) + 26,4.

Количество осадков за ноябрь-март, мм - 377. табл.3.1, гр18

Количество осадков за апрель-октябрь, мм - 210.табл.3.1, гр.19

Преобладающее направление ветра за декабрь-февраль - В (восточное).табл.3.1,гр.20

Преобладающее направление ветра за июнь-август - В (восточное). Табл.3.1,

Максимальная из средних скоростей ветра за январь, м/сек – 6,0.табл.3.1,гр.22

Минимальная из средних скоростей ветра за июль, м/сек - 1,3.

Наибольшая скорость ветра, м/сек - 24,0

Нормативная глубина промерзания, м: для суглинка- 0,29, для супеси - 0,35.

Глубина проникновения 0°С в грунт, м:

для суглинка - 0,39, для супеси - 0,45.

Высота снежного покрова, см:  
средняя из наибольших декадных за зиму - 22,4;  
максимальная из наибольших декадных - 62,0;  
максимально суточная за зиму на  
последний день декады - 59.

Продолжительность залегания устойчивого снежного покрова, дни - 66,0.

Дата начала и окончания отопительного сезона (период с температурой воздуха не выше 8<sup>0</sup>С) -

06.11 – 22.03; табл.3.1, гр.13,14

Район по весу снегового покрова – I.  $S_g = 0,8$  кПа (80 кгс/м<sup>3</sup>); табл. 4\*.  
СНиП 2.01.07-85\*

Район по давлению ветра – IV.  $W_0 = 0,77$  кПа (77кгс/м<sup>3</sup>).  
СП РК 2.04.01-2017

Район по толщине стенки гололеда – III.  $V = 10$  мм; табл.11.СниП 2.01.07-85\*

В геолого-литологическом отношении, площадка до глубины 20,0 м, сложена аллювиально-пролювиальными отложениями средне-,верхнечетвертичного возраста (арQп-ш), представленными глинистыми грунтами (Приложение-11).

Мероприятия по регулированию выбросов при неблагоприятных метеорологических условиях разрабатываются в случае, если по данным местных органов РГП «Казгидромет» в населенном пункте или местности прогнозируются случаи особо неблагоприятных метеорологических условий.

В условиях сухого резко континентального климата одним из основных факторов климатообразования является радиационный режим, формирующий температурный режим территории. Климат является резко-континентальным. Но южное расположение даёт очень тёплую по сравнению с рядом других городов, зиму и сухое и жаркое лето. Для описания природно-климатических условий Туркестанской области были использованы данные наблюдений ближайших метеорологических станция МС Турар Рыскулова, СниП РК 2.04-01-2010. Для оценки климатических условий и воздействия на прилегающую территорию были рассмотрены наиболее актуальные параметры таких метеозлементов, как температура и влажность воздуха, ветровой режим, осадки, снежный покров, испарение, опасные явления погоды (грозы, туманы, метели, пыльные бури). Климат на данной территории континентальный, в предгорной полосе мягче.

Таким образом, результаты расчетов свидетельствуют о соблюдении гигиенических стандартов качества атмосферного воздуха по всем веществам, выбрасываемым источниками на период эксплуатации. Разработка воздухоохраных мероприятий не требуется.

## 6 Гидрологические условия.

### Общее описание

Проектируемая трасса автодороги не пересекает водотоки и проходит за пределами водоохраных зон и полос поверхностных водных источников. Гидрографическая сеть в районе работ представлена мелкими ирригационными каналами, глубиной 1,5-2,0 м

До ближайших поверхностных вод расстояние 2,0 км.

Для пропуска ливневых и талых вод через земляное полотно предусмотрено строительство искусственных сооружений из стальных и железобетонных труб. Искусственные сооружения выполнены на основании типового проекта «Звенья круглых и прямоугольных труб под автомобильную дорогу», ТОО «Каздорпроект», Алматы 2008 год.

Водопрпускные трубы разработаны капитального типа под расчетные нагрузки А14 и НК-180 в соответствии с требованиями СТ РК 1380-2005 и СН РК 3.03-12-2013. На ПК347+00, ПК347+41, ПК366+20 и ПК402+55 предусмотрено устройство водопрпускных сооружений из

сборных железобетонных труб диаметром 1,5 м. Сооружения предусмотрены с входным и выходным оголовками из сборного железобетона. Укладка труб предусмотрена на сборные железобетонные лекальные блоки, по слою гравийно-песчаной подготовки. Откосы насыпи и выемки укрепляются монолитным железобетоном по слою гравийно-песчаной подготовки. Применяемые трубы должны соответствовать требованиям ГОСТ 24547-81. Изготовитель и поставщик железобетонных изделий определяется Заказчиком

#### ОБЩИЕ СВЕДЕНИЯ О ПРОЕКТИРУЕМОМ ОБЪЕКТЕ

Полное наименование предприятия	Коммунальное государственное учреждение Комплекс "Начальная школа-детский сад № 31" отдела образования города Туркестан управления образования Туркестанской области
БИН	040240006776
Фактический адрес школы	Туркестанская область, г. Туркестан, улица И.Юлдашев, ст-е 26

Основной деятельностью КГУ Комплекс "Начальная школа-детский сад № 31" отдела образования города Туркестан управления образования Туркестанской области является обеспечение начальным образованием населения города Туркестан.

КГУ Комплекс "Начальная школа-детский сад № 31" отдела образования города Туркестан управления образования Туркестанской области расположен в северо-западной части города Туркестан.

В садике воспитываются 375 детей, 500 детей учатся в начальной школе  
Численность учителей – 130 человек.

Кадастровый номер-19307006493

Текущий адрес-обл. Туркестанская, г. Туркестан, ул. И.Юлдашев, ст-е 26

Категория земель-Земли населенных пунктов (городов, поселков и сельских населенных пунктов)

Вид права-постоянное землепользование

Целевое назначение-для строительства детского сада и школы

Площадь всего по документам-11837.70 м<sup>2</sup> (1.1838 га)

Географические координаты: Широта: 43°17'26.34"С долгота: 68°12'45.87"В

Участок объекта граничит:

- с северной стороны – улица И.Юлдашев;
- с восточной стороны – коммерческая помещения;
- с южной стороны – детский сад;
- с западной стороны – школа.

Ближайший жилой дом расположен в северной части на расстоянии более 80 метров от источников выбросов.

На территории объекта расположены: стоянка для автотранспортов родителей, 1-этажная здания садика и 3-этажная здания школы, склад для нужные вещи.

Проект разработан на основании:

- акт на земельный участок (далее АКТ) (кадастровый номер 19-307-006-493) земельный площадь участка 1,18377 га, целевое назначение земельного участка является «под существующее здание школы»;

- тех паспорт №04-20626 от 14.01.2020 г.

- договор на предоставление услуг водоснабжения 040240006776/260002/00 от 07.02.2025 г;

- договор на предоставление услуг вывоз ТБО №12 от 22.04.2025 г.

- договор реализации природного газа №57-Д/3314-2026 ТРК от 05.01.2026 г.
- договор электроснабжение №130060 от 01.01.2026 г.
- Разрешение на эмиссии в окружающую среду для объектов IV категории № KZ33VDD00063610 от 06.12.2016 г.

«ҚАЗАҚСТАН РЕСПУБЛИКАСЫ  
ЭКОЛОГИЯ ЖӘНЕ ТАБИҒИ РЕСУРСТАР  
МИНИСТРЛІГІ ЭКОЛОГИЯЛЫҚ РЕТТЕУ  
ЖӘНЕ БАҚЫЛАУ КОМИТЕТІ «ТҮРКІСТАН  
ОБЛЫСЫ БОЙЫНША ЭКОЛОГИЯ  
ДЕПАРТАМЕНТІ»  
РЕСПУБЛИКАЛЫҚ МЕМЛЕКЕТТІК  
МЕКЕМЕСІ



РЕСПУБЛИКАНСКОЕ ГОСУДАРСТВЕННОЕ  
УЧРЕЖДЕНИЕ  
«ДЕПАРТАМЕНТ ЭКОЛОГИИ ПО  
ТУРКЕСТАНСКОЙ ОБЛАСТИ КОМИТЕТА  
ЭКОЛОГИЧЕСКОГО РЕГУЛИРОВАНИЯ И  
КОНТРОЛЯ МИНИСТЕРСТВА ЭКОЛОГИИ И  
ПРИРОДНЫХ РЕСУРСОВ РЕСПУБЛИКИ  
КАЗАХСТАН»

Қазақстан Республикасы, Түркістан облысы,  
Түркістан қаласы, Жаңа қала шағын ауданы, 32 көшесі,  
ғимарат 16 (Министрліктердің облыстық аумақтық  
органдары үйі).  
Телефон - 8(72533) 59-6-06  
Электрондық мекен жайы: Turkistan-ecodep@ecogeo.gov.kz

Республика Казахстан, Туркестанская область,  
город Туркестан, микрорайон Жаңа Қала, улица 32,  
здание 16 (Дом областных территориальных органов  
министерств).  
Телефон - 8(72533) 59-6-06  
Электронный адрес: Turkistan-ecodep@ecogeo.gov.kz

№ 03-01/1695 от 04.07.2025

№

**Түркістан облысының білім  
басқармасының Түркістан  
қаласының білім бөлімінің  
№31 Бастауыш мектеп-**

**балабақша**

**кешені КММ-не**

Түркістан облысы бойынша экология департаменті (бұдан әрі - Департамент), қоршаған ортаға кері әсерін тигізетін объектінің санатын анықтау туралы төмендегідей шешімнің шығарылғанын хабарлайды.

Қазақстан Республикасы Экологиялық кодексінің 418-бабы 3-тармағына сәйкес (бұдан әрі-Кодекс), объектілердің операторлары 2021 жылғы 1 тамыздан кешіктірмей қоршаған ортаны қорғау саласындағы уәкілетті органға Кодекстің ережелеріне сәйкес тиісті объектілерді I, II, III және IV санаттарға жатқызу мақсатында өтініш беруге міндетті.

Кодекстің 418-б. 11-т. 6-б. сәйкес қолданыстағы объектілер деп Кодекс қолданысқа енгізілгенге дейін (2021 жылғы 1 шілдеге дейін) пайдалануға берілген объектілер түсініледі.

Сонымен қатар, санатты айқындау бойынша портал жұмыс істеп тұрған кәсіпорындар үшін әзірленді, алайда бүгінгі күні портал сервері толып кетті, сондай-ақ болашақта пайдалануға қолжетімсіз болады.

ҚР Экология, геология және табиғи ресурстар министрінің 2021 жылғы 13 шілдедегі № 246 бұйрығымен бекітілген «Қоршаған ортаға жағымсыз әсер ететін объектінің санатын айқындау жөніндегі нұсқаулықтың» 2-тарауының 12-тармағының 5) объектіні пайдалану кезінде жылына 10 тоннадан 500 тоннаға дейін ластаушы заттар шығарындыларының болуы немесе 7) объектіде қалдықтардың жинақталуы: қауіпті емес қалдықтар үшін – жылына 10-нан 100 000 тоннаға дейін, қауіпті қалдықтар үшін – жылына 1-ден 5 000 тоннаға дейін, болуы III санатқа жататыны көрсетілген.

Түркістан қаласының білім бөлімінің №31 Бастауыш мектеп-балабақша кешені КММ 14.11.2016 жылғы №KZ33VDD00063610 санды қоршаған ортаға эмиссияларға рұқсатта эмиссиялық шығарындылары жылына 11,14336 тонна бекітілген. Қатты тұрмыстық қалдықтар көлемі 16,5 тонна/жылына жинақталады.

Жоғарыдағылар негізінде, Түркістан қаласының білім бөлімінің №31 Бастауыш мектеп-балабақша кешені КММ-не қоршаған ортаға теріс әсер ететін объектінің III санаты берілді.

Департамент басшысының м.а.

А.Конырбаев

Орын: Д.Бимухамбетов  
Тел: 8-707-444-89-39

Подписано

“ОҢТҮСТІК ҚАЗАҚСТАН ОБЛЫСЫНЫҢ  
ТАБИҒИ РЕСУРСТАР ЖӘНЕ  
ТАБИҒАТ ПАЙДАЛАНУДЫ  
РЕТТЕУ БАСҚАРМАСЫ”  
МЕМЛЕКЕТТІК МЕКЕМЕСІ



ГОСУДАРСТВЕННОЕ УЧРЕЖДЕНИЕ  
“УПРАВЛЕНИЕ ПРИРОДНЫХ  
РЕСУРСОВ И РЕГУЛИРОВАНИЯ  
ПРИРОДОПОЛЬЗОВАНИЯ  
ЮЖНО-КАЗАХСТАНСКОЙ ОБЛАСТИ”

## ҚОРЫТЫНДЫ

## ЗАКЛЮЧЕНИЕ

№ \_\_\_\_\_

Шымкент қаласы

город Шымкент

**Түркістан қаласының білім  
бөлімінің «№31 бастауыш  
мектеп-балабақша» кешені  
КММ**

**ОҚО, Түркістан қаласы, Юлдашев көшесі, №26 мекенжайында орналасқан  
Түркістан қаласының білім бөлімінің «№31 бастауыш мектеп-балабақша» кешені  
коммуналдық мемлекеттік мекемесі үшін әзірленген атмосфералық ауаға ластаушы  
заттардың жол беруге болатын шекті шығарындылары нормативтерінің жобасына  
мемлекеттік экологиялық сараптаманың қорытындысы**

Нормативтер жобасы «КазГрандЭкоПроект» ЖШС-мен (Шымкент қаласы, Ө.Молдағұлова көшесі, 15-32а) әзірленді.

Жоба материалдарының тапсырысшысы: «Түркістан қаласының білім бөлімінің «№31 бастауыш мектеп-балабақша» кешені КММ (161200, ОҚО, Түркістан қаласы, Юлдашев көшесі, №26).

Мемлекеттік экологиялық сараптама қарауына төмендегі материалдар ұсынылды:

- ластаушы заттардың жол беруге болатын шекті шығарындылары нормативтерінің жобасы;

- 19.10.2012ж. №001254 мемлекеттік экологиялық сараптаманың қорытындысы;

- 26.11.2012ж. №0002565 қоршаған ортаға эмиссияларға рұқсат;

- ОҚО тұтынушылардың құқықтарын қорғау департаментінің 08.11.2016ж. №Х.13.Х.КЗ15VBS00048073 санитариялық-эпидемиологиялық қорытындысы.

Объект IV санатқа жатады (санитарлық жіктеудің 5-ші сыныбы).

Материал қарастырылуға 14.11.2016ж. түсті, кіріс № 07/2383.

### Жалпы мәліметтер

Нормативтер жобасы ОҚО, Түркістан қаласы, Юлдашев көшесі, №26 мекенжайында орналасқан Түркістан қаласының білім бөлімінің «№31 бастауыш мектеп-балабақша» кешені үшін әзірленген. Мектеп-балабақшада мектепке дейінгі және мектеп жасындағы балаларға білім беру жүзеге асырылады. Жер учаскесінің ауданы 1,18377га құрайды, аумағы 20 метрдей қашықтықтағы тұрғын үйлермен шектеседі. Учаске аумағында 2 оқу корпусы, қазандық, көмір және күл қоймалары орналасқан. Атмосфералық ауаға ластаушы заттардың жол беруге болатын шекті шығарындылары нормативтерінің жобасы табиғат пайдалану шарттары, атап айтқанда жылыту алаңы ұлғаюына байланысты әзірленген.

Бастауыш мектеп ғимараты күз-қыс мезгілдерінде автономды қазандық арқылы жылытылады. Қазандық ғимараты қатты отынмен жұмыс істейтін «КТ-200» маркалы 2



қазандықпен жабдықталған. Көмірдің жалпы жылдық шығыны 300 тоннаны құрайды, 1 қазандық үшін максималды шығыны – 37,4кг/сағ. Көмір және күл арнайы қоймаларда сақталады. Шығарындылар биіктігі 15,0м және диаметрі 0,5м түтін құбыры арқылы шығарылады. Қазандықтар жылдың суық мезгілдерінде тәулік бойына үзіліссіз 180 күн (4320 сағ./жыл) жұмыс істейді. Асханада ыстық тағамдар әзірлеу үшін электрлік плиталар пайдаланылады.

Нормативтер жобасы ОҚО тұтынушылардың құқықтарын қорғау департаментінің 08.11.2016ж. №Х.13.Х.КZ15VBS00048073 санитариялық-эпидемиологиялық қорытындысымен келісілген. Қорытындыға сәйкес алаңшаның санитарлық-қорғаныш аймағы 50м болып белгіленген, объект 5 сынып қауіптілігіне жатады.

### Қоршаған ортаға әсерін бағалау

Атмосфералық ауаға ластаушы заттар шығаратын негізгі ластау көзіне жылыту қазандықтары (2 дана), көмір және күл қоймалары жатады. Ластаушы заттардың шығарындылары төмендегі кестеде көрсетілген.

Ластаушы заттар атауы	Шығарындылар	
	г/с	т/жыл
Азот диоксиді	0,0584	0,844
Азот оксиді	0,00949	0,137
Күкірт диоксиді	0,1872	2,7
Көміртегі оксиді	0,2194	3,164
Бейорганикалық тозаң: 70-20% кремнийі бар	0,3015597	4,29836
Барлығы:	0,7760497	11,14336

«Кәсіпорындардың шығарындыларындағы зиянды заттардың атмосфералық ауадағы шоғырлануын есептеу әдістемесінің» 5.21 тармағына сәйкес қажеттілігі анықталып, жүргізіліген сейілу есебіне сәйкес тұрғын үйлер аумағында ластаушы заттардың шоғырлануы елді мекендердің ауасы үшін жол беруге болатын шекті шоғырлану мәндерінен аспайды. Осы жобадағы ластаушы заттардың шығарындылары жол беруге болатын шекті шығарындылар нормативтері ретінде ұсынылады.

### Тұжырым

ОҚО, Түркістан қаласы, Юлдашев көшесі, №26 мекенжайында орналасқан Түркістан қаласының білім бөлімінің «№31 бастауыш мектеп-балабақша» кешені коммуналдық мемлекеттік мекемесі үшін әзірленген атмосфералық ауаға ластаушы заттардың жол беруге болатын шекті шығарындылары нормативтерінің жобасы **келісіледі**.

Сарапшылық бөлімшесінің басшысы

Г.Ермекбаева

ЭРБ-нің бас маманы  
А.Смағұл

Бөлімнің басшысы

Ермекбаева Гульнара



Бөлімнің басшысы

Ермекбаева Гульнара

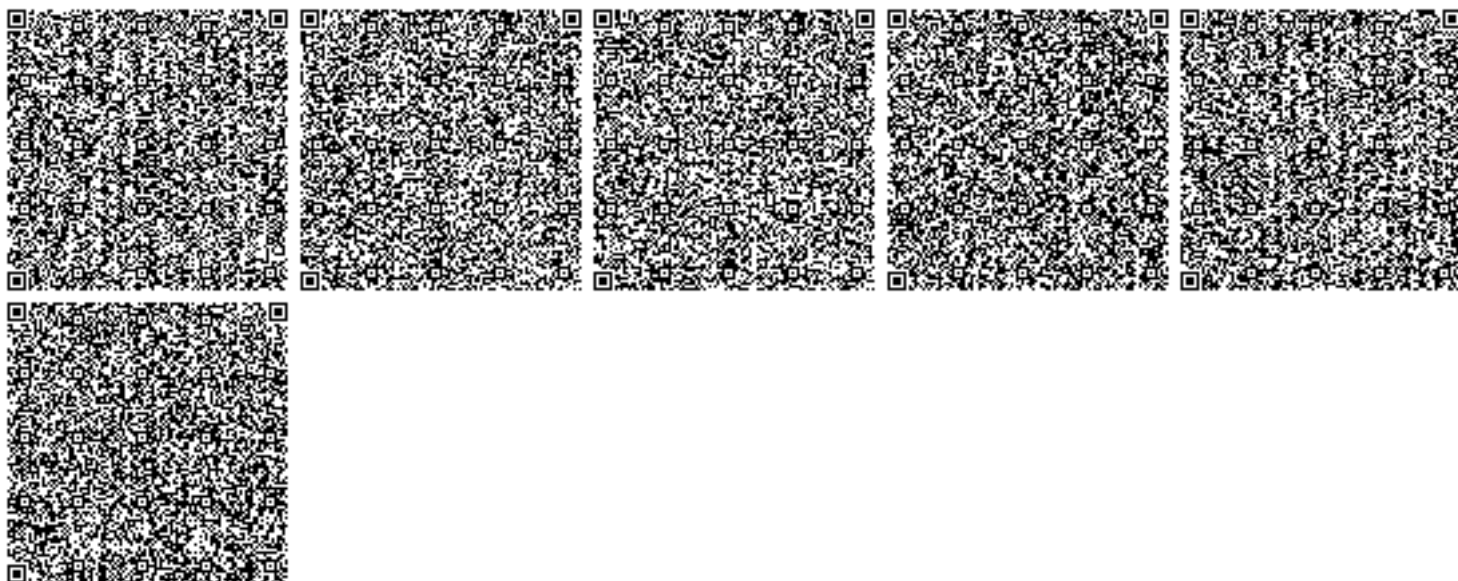



**Акимат Южно-Казахстанской области**

Акимат Южно-Казахстанской области Управление природных ресурсов и регулирования природопользования Южно-Казахстанской области

**РАЗРЕШЕНИЕ**

**на эмиссии в окружающую среду для объектов IV категории**

Наименование природопользователя:

Коммунальное государственное учреждение Комплекс "Начальная школа- детский сад № 31" отдела образования города Туркестан 161200, Республика Казахстан, Южно-Казахстанская область, Туркестан Г.А., г.Туркестан, УЛИЦА ЮЛДАШЕВА, дом № 26., -.

(индекс, почтовый адрес)

Индивидуальный идентификационный номер/бизнес-идентификационный номер: 040240006776

Наименование производственного объекта: котельная

Местонахождение производственного объекта:

Южно-Казахстанская область, Туркестан Г.А., г.Туркестан ул. Юлдашева, д.26

Соблюдать следующие условия природопользования:

1. Не превышать лимиты эмиссий (выбросы, сбросы, отходы, сера), установленные в настоящем Разрешении на эмиссии в окружающую среду для объектов IV категории (далее - Разрешение для объектов IV категории) на основании нормативов эмиссий в окружающую среду, установленные и обоснованные расчетным или инструментальным путем и(или) положительными заключениями государственной экологической экспертизы нормативов эмиссий по ингредиентам (веществам) на проекты нормативов эмиссий в окружающую среду, материалы оценки воздействия в окружающую среду, проекты реконструкции или вновь строящихся объектов предприятий согласно приложению 1 к настоящему Разрешению для объектов IV категории.
2. Условия природопользования согласно приложению 2 к настоящему Разрешению для объектов IV категории.

Примечание:

\* Лимиты эмиссий, установленные в настоящем Разрешении для объектов IV категории, по валовым объемам эмиссий и ингредиентам (веществам) действуют на период настоящего Разрешения для объектов IV категории и рассчитываются по формуле, указанной в пункте 22 Правил заполнения форм документов для выдачи разрешений на эмиссии в окружающую среду.

Разрешение для объектов IV категории действительно до изменения применяемых технологий и условий природопользования, указанных в настоящем Разрешении для объектов IV категории.

Приложения 1 и 2 являются неотъемлемой частью настоящего Разрешения для объектов IV категории.

Заместитель руководителя

Саметова Гульнара

(подпись)

Фамилия, имя, отчество (отчество при наличии)

**Место выдачи:** г.Шымкент

**Дата выдачи:** 06.12.2016 г.



**Заключение государственной экологической экспертизы нормативов эмиссий по  
ингредиентам (веществам) на проекты нормативов эмиссий в окружающую среду,  
разделы ОВОС, проектов реконструкции или вновь строящихся объектов  
предприятий**

№	Наименование заключение государственной экологической экспертизы	Номер и дата выдачи заключения государственной экологической экспертизы
Выбросы		
1	Заключение государственной экологической экспертизы на проект нормативов ПДВ	KZ18VDC00055425 25.11.2016г.
Сбросы		
Размещение Отходов		
Размещение Серы		



## Лимиты эмиссий в окружающую среду

Наименование загрязняющих веществ	Лимиты эмиссий в окружающую среду	
	г/сек	т/год
1	2	3
<b>Лимиты выбросов загрязняющих веществ</b>		
Всего, из них по площадкам:	0,7760497	11,14336
КГУ Комплекс «Начальная школа-детский сад №31»	0,7760497	11,14336
в т.ч. по ингредиентам:		
Углерод оксид	0,2194	3,164
Пыль неорганическая, содержащая двуокись кремния в %:70-20 (шамот, цемент, пыль, цементного производства - глина, глинистый сланец доменный шлак, песок, клинкер, зола кремнезем, зола углей казахстанских месторождений)	0,3015597	4,29836
Сера диоксид	0,1872	2,7
Азота (IV) диоксид	0,0584	0,844
Азот (II) оксид	0,00949	0,137
<b>Лимиты сбросов загрязняющих веществ</b>		
<b>Лимиты на размещение отходов производства и потребления</b>		
<b>Лимиты на размещение серы</b>		



### Условия природопользования

1. Соблюдать нормативы эмиссий, установленные настоящим разрешением.
2. Разрешение является основанием для внесения платежей за эмиссии в окружающую среду. Суммы платы исчисляются самостоятельно, исходя из фактических объемов эмиссий в окружающую среду и установленных ставок.
3. Объемы эмиссий в окружающую среду, произведенные сверх установленных лимитов, оплачиваются в 10-кратном размере.
4. Настоящим разрешением не регулируются объемы образования отходов производства и потребления, подлежащие вывозу или реализации согласно заключенным договорам (не относится к специальному природопользованию).
5. Согласно п.5 ст.73 Экологического кодекса РК ежеквартально представлять отчет о выполнении условий природопользования в орган выдавший экологическое разрешение.
6. Ранее выданное разрешение на эмиссии в окружающую среду за №0002565 от 26.11.2012 года аннулируется со дня выдачи нового разрешения (п.4 ст.77 Экологического кодекса РК).

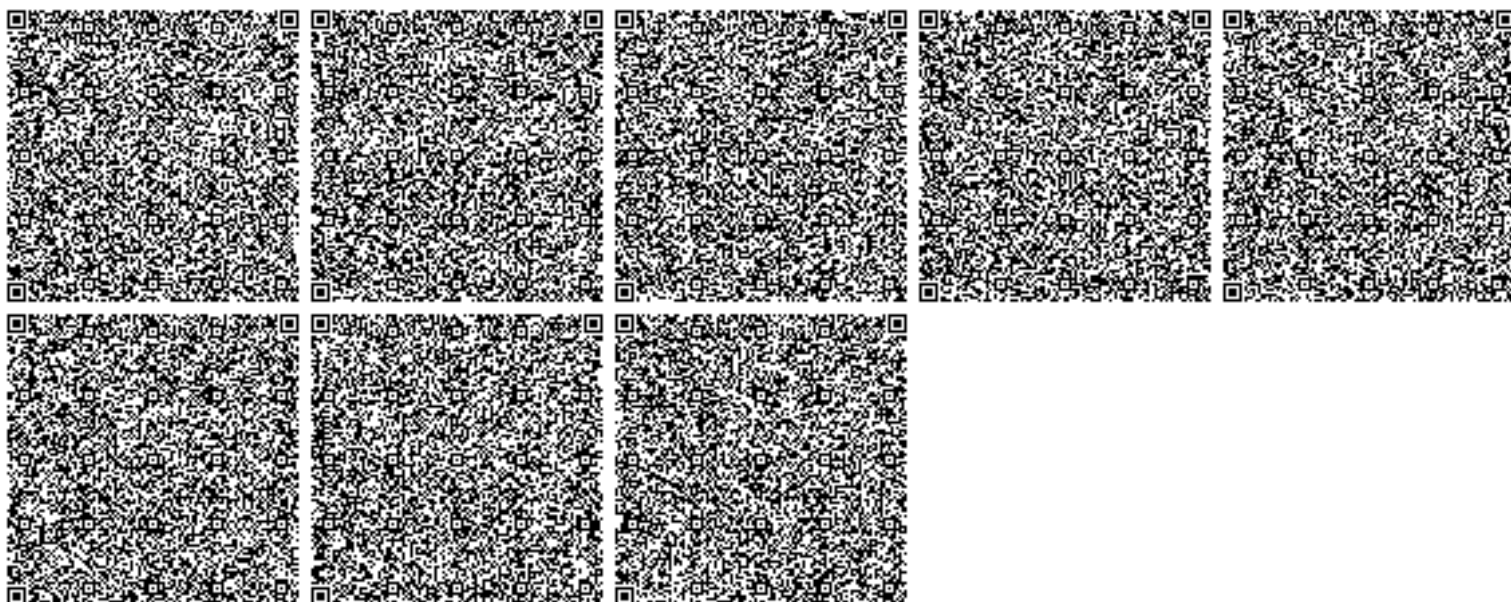

Қазақстан Республикасы Денсаулық сақтау министрлігі Министерство здравоохранения Республики Казахстан	Қазақстан Республикасы Ұлттық экономика министрінің 2015 жылғы 30 мамырдағы № 415 бұйрығымен бекітілген № 017 /е нысанды медициналық құжаттама
Санитариялық-эпидемиологиялық қызметтің мемлекеттік органының атауы Наименование государственного органа санитарно- эпидемиологической службы Қазақстан Республикасы Денсаулық сақтау министрлігінің Қоғамдық денсаулық сақтау комитеті Оңтүстік Қазақстан облысы Қоғамдық денсаулық сақтау департаментінің Түркістан қалалық қоғамдық денсаулық сақтау басқармасы Туркестанское городское Управление охраны общественного здоровья Департамента охраны общественного здоровья Южно-Казахстанской области Комитета охраны общественного здоровья Министерства здравоохранения Республики Казахстан	Медицинская документация Форма № 017/у Утверждена приказом Министра национальной экономики Республики Казахстан от 30 мая 2015 года № 415

**Санитариялық-эпидемиологиялық қорытынды**  
**Санитарно-эпидемиологическое заключение**

№ X.15.X.KZ91VBS00109173

Дата: 16.05.2018 ж. (г.)

1. Санитариялық-эпидемиологиялық сараптау (Санитарно-эпидемиологическая экспертиза)

**КГУ КОМПЛЕКС "НАЧАЛЬНАЯ ШКОЛА -ДЕТСКИЙ САД №31" отдела образования города ТУРКЕСТАН**  
(пайдалануға берілетін немесе қайта жанартылған нысандардың, жобалық құжаттардың, тиістілік ортасы факторларының, шаруашылық және басқа жұмыстардың, өнімнің, қызметтердің, көліктердің және т.б. атауы) (полное наименование объекта, отвод земельного участка под строительство, проектной документации, реконструкции или вводимого в эксплуатацию, факторов среды обитания, хозяйственной и иной деятельности, работ, продукции, услуг, транспорт и т.д.)

Жүргізілді (Проведена) **Заявление от 25.04.2018 16:54:38 № KZ86RBP00118727**

өтініш, ұйғарым, қаулы бойынша, жоспарлы және басқа да түрде (күні, нөмірі)  
по обращению, предписанию, постановлению, плановая и другие (дата, номер)

2. Тапсырыс (өтініш) беруші (Заказчик)(заявитель) **Коммунальное государственное учреждение Комплекс "Начальная школа- детский сад № 31" отдела образования города Туркестан, ЮКО ТУРКЕСТАН 2ТУРКЕСТАН ЮЛДАШЕВА 2ТУРКЕСТАН ЮЛДАШЕВА 2ТУРКЕСТАН ЮЛДАШЕВА, ЮЛДАШЕВА ЗДАНИЯ**

**26**  
Шаруашылық жүргізуші субъектінің толық атауы, мекен-жайы, телефоны, жетекшісінің тегі, аты, әкесінің аты, қолы.  
(полное наименование хозяйствующего субъекта (принадлежность), адрес/месторасположение объекта, телефон, Фамилия, имя, отчество руководителя)

3. Санитариялық-эпидемиологиялық сараптау жүргізілетін нысанның қолданылу аумағы (Область применения объекта санитарно-эпидемиологической экспертизы)

**ЗДАНИЯ**

сала, қайраткерлік ортасы, орналасқан орны, мекен-жайы (вид деятельность)

4. Жобалар, материалдар дайындалды (Проекты, материалы разработаны (подготовлены)

5. Ұсынылған құжаттар (Представленные документы) **заявление**

6. Өнімнің үлгілері ұсынылды (Представлены образцы продукции)

7. Басқа ұйымдардың сараптау қорытындысы (егер болса) (Экспертное заключение других организации если имеются)  
Қорытынды берген ұйымның атауы (наименование организации выдавшей заключение)

8. Сараптама жүргізілетін нысанның толық санитариялық-гигиеналық сипаттамасы мен оған берілетін баға (қызметке, үрдіске, жағдайға, технологияға, өндіріске, өнімге) (Полная санитарно-гигиеническая характеристика и оценка объекта экспертизы (услуг, процессов, условий, технологий, производств, продукции)



Түркістан қаласының білім бөлімінің «№31 бастауыш мектеп балабақша кешені» Түркістан қаласы Юлдашев көшесі №26 үйде 2 бөлек орналасқан 1 қабатты және 3 қабатты ғимараттарда орналасқан. 1 қабатты ғимарат 1927 жылда салынған жоба бойынша 150 балаға арналған .Ал 3 қабатты ғимараты 1991жылда эксплуатацияға берілген жоба бойынша 380 балаға арналған. 1 қабатты ғимаратта және 3 қабатты ғимараттың 1 -және 2- қабаттар нда балабақша топ ұяшықтары орналастырылған.2 қабатты ғимараттың 2- және 3- қабаттырында оқу сыныптары орналасқан.Оқу сыныптары саны 16. Оқу сыныптарында қажетті жабдықтармен және жиһаздармен жабдықталған. Әр оқу сыныптарында санитарлық тораптар қаралған. Ғимараттарға соңғы 2015жылда күрделі жөндеу жүргізілген. Нысан аумағы ақаусыз қоршаумен қоршалған. ауласы көгалдандырылған , қолайландырылған және абаттандырылған. Нысан аумағында сыртқы жасанды жарықтанумен қамтамасыз етілген. Сыртқы жарықтану лампаларының саны-10 нүктеде. Объект аумағында функционалды олармен байланысы болмаған

құрылыстар анықталмады. Аумаққа кіру және шығу жолдары, сонымен қатар жаяу жолдары барлығы қатты жабынмен жабылған. Қоқыс алаңы арналған. Алаңы бетондалған. 1 дана жапқышы бар контейнері қойылған. Тексеру кезінде турмыстық қалдықтардан тазартылған. Қоқыс алаңының айналасы айналасы 3 жағынан қоршалған . Аулада топтарға ойын алаңдары және едендері ағашпен қапталған көленке қалқалары сонымен қатар балалардың жас және бой ерекшеліктеріне қарай ойын жабдықтарымен жабдықталған. Құмсалғыштары арналған . Балабақша топ ұяшықтарында бөлмелер жиыйнтығы киім ауыстыру бөлмелері, ойын бөлмелері, жатын бөлмелері, буфет және дәретхана бөлмелері арналған. Киім ауыстыру бөлмесінде балаларға және персоналға арналған шкафтармен, ойын бөлмесінде тамақтануға арналған столдармен және орындықтармен, ойыншықтарға және оқу құралдарына арналған сөрелермен , жатын бөлмелерінде кроваттармен және пижамалар сақтауға бөлек шкафтармен дәретхана бөлмесінде балаларға арналған унитаздармен, қолжууға арналған құрылғылары бар раковиналармен жеке ұяшығы бар сүлгілерге арналған қабырғаға ілінетін аспалы ілгіштермен шаруашылық шкафтарымен, иілгіш шлангілері бар поддондармен, сонымен қатар 5 топ ұяшықтарында орналасқан 2- кіші топтарында тубектерді залалсыздандыруға арналған таңбаланған сыйымдылықпен қамтамасыз етілген. Жатын және ойын бөлмелерінде балалардың жас және бой ерекшеліктеріне қарай таңбаланған жиһаздармен жабдықтармен жабдықталған. Барлық топ ұяшықтарындағана аристон қондырғылары бар. Әр балаға арналған сүлгілерді ілуге арнайы ұяшықтар арналып қабырғаға ілінген. Тубектерді сақтауға арнайы таңбаланған уяшықтар қойылған, таңбаланған. Тубектерді залалсыздандыруға арналған таңбаланған сыйымдылығы бар.

Әр топ ұяшықтарында ойыншықтарды жууға және өңдеуге арналған ыдыстары бар. Балабақшада ауыз су жүйесі орталықтандырылған қалалық жүйесі арқылы қамтамасыз етіледі. Ыстық сумен аристон қондырғысы арқылы қамтамасыз етіледі. Іркінді лас су жүйесі орталықтандырылған қалалық жүйесі арқылы қамтамасыз етіледі. Жылыту жүйесі жергілікті жылыту қазандығы арқылы , 2 дана жылыту қазандығы қатты отын көмімен жылытылады. Қазандық бөлек ғимаратта орналасақан көмір сақтауға бөлек қоймасы бар. Желдету жүйесі табиғи және жасанды желдеткіштер арқылы жүргізіледі. Ас блогіндежәне жылыту қазандығында жасанды желдету жүйелері қарастырылған. Ыстық және ылғал көзі болып табылатын электр пештің үстінде ауа тарту шатыры орналастырылған. Жарықтандырылуы табиғи және жасанды жәй қызбалы шамдармен және люменисцентті шамдармен жарықтандырылады. Әрбір бөлмеде бір үлгідегі шамдар қолданады. Ауыз су режимі бойынша асханада титанда су қайнатылады. Аулада санитариялық – аулалық қондырғылары бар 6 нүктеде арналған.іркінді лас су жүйесіне косылған. Нысанда істен шыққан және іріктелген люменисцентті лампаларды сақтауға бөлек бөлме қаралған және шаруашылық менгшерушісіне бұйрықпен жүктелген. Дезинфекциялау дезинсекциялау және дератизациялау іс шараларын жүргізу мәселесі бойынша «Нұр-Әсем-Вет» мекемесімен келісім шартқа отырған. Кір жуу бөлмесі 3 бөлмеден тұрады. Кір жуу бөлмесінде ағымдылық ережелері сақталады. Қабылдау, сұрптау, жуу, кептіру, үтіктеу, сақтау және жіберу орындары бөлек қаралған . Жұқпалы, паразиттік аурулар тіркелген кезде төсек жабдықтарын дезинфекциялауға арналған таңбаланған сыйымдылығы арналған Төсек орын жабдықтарын және төсек жаймаларын сақтауға бөлек бөлмесі арналған, сөрелермен қамтамасыз етілген.

Асхана 2 қабатты ғимараттың 1 қабатында орналасқан, бөлек кіру есігі бар. Тамақтандыру кестесі бар.Қол жууға раковиналармен қамтамасыз етілген. Орындықтары және тамақтану столдары орналастырылған. Ас дайындау блогіне бөлек есік арқылы кіріледі. Ас дайындау бөлмесі, ыстық цех, ас ыдыстарын жуу бөлмесі, қойма бөлмесі, тоңазытқыш камерасы бөлмесі персонал бөлмелері жабдықталған . Арнайы ыдыстары таңбаланған. Тез бұзылатын азық-түлікті сақтауға тоңазытқыштар арналған. Мед. пункт 3 бөлмеден тұрады,қабылдау,оқшаулау және егу-ем шаралар жүргізу бөлмесі бар.Бөлмелердің қабырғалары майлы бояқпен боялған,еденіне кафель төселген.Терезе,есігі пластик материалдан дайындалған.Жарықтандыру табиғи және жасанды, Бөлмелерге орталықтандырылған су



9. Құрылыс салуға бөлінген жер учаскесінің, қайта жаңартылатын нысанның сипаттамасы (өлшемдері, ауданы, топырағының түрі, учаскенің бұрын пайдаланылуы, жерасты суларының тұру биіктігі, батпақтану, желдің басымды бағыттары, санитариялық-қорғау аумағының өлшемдері, сумен, канализациямен, жылумен қамтамасыз ету мүмкіндігі және қоршаған орта мен халық денсаулығына тигізер әсері, дүние тараптары бойынша бағыты) (Характеристика земельного участка под строительство, объекта реконструкции; размеры, площади, вид грунта, использование участка в прошлом, высота стояния грунтовых вод, наличие заболоченности, господствующие направления ветров, размеры санитарно-защитной зоны, возможность водоснабжения, канализования, теплоснабжения и влияния на окружающую среду и здоровью населения, ориентация по сторонам света;)

10. Зертханалық және зертханалық-аспаптық зерттеулер мен сынақтардың хаттамалары, сонымен қатар бас жоспардың, сызбалардың, суреттердің көшірмелері (Протоколы лабораторных и лабораторно-инструментальных исследований и испытаний, а также выкопировки из генеральных планов, чертежей, фото)

зертханалық тексерулер жүргізілген

### Санитариялық-эпидемиологиялық қорытынды Санитарно-эпидемиологическое заключение

**КГУ КОМПЛЕКС "НАЧАЛЬНАЯ ШКОЛА -ДЕТСКИЙ САД №31" отдела образования города ТУРКЕСТАН** (нысанның, шаруашылық жүргізуші субъектінің (керек-жарак) пайдалануға берілетін немесе қайта жаңартылған нысандардың, жобалық құжаттардың, тіршілік ортасы факторларының, шаруашылық және басқа жұмыстардың, өнімнің, қызметтердің, автокөліктердің және т.б. толық атауы)

(полное наименование объекта санитарно-эпидемиологической экспертизы, в соответствии с пунктом 8 статьи 62 Кодекса Республики Казахстан от 18 сентября 2009 года «О здоровье народа и системе здравоохранения»).

(санитариялық-эпидемиологиялық сараптама негізінде) (на основании санитарно-эпидемиологической экспертизы) **ғимаратын ҚР ДСМ 17.08.2017 жылғы №615 бұйрығымен бекітілген «Мектепке дейінгі ұйымдарға және сабилер үйлеріне қойылатын санитариялық-эпидемиологиялық талаптар» санитариялық қағидасына**

Санитариялық ережелер мен гигиеналық нормативтерге (санитарным правилам и гигиеническим нормативам) сай немесе сай еместігін көрсетіңіз (соответствует или не соответствует)

**сай (соответствует)**

(нужное подчеркнуть) (указать)

Ұсыныстар (Предложения):

«Халық денсаулығы және денсаулық сақтау жүйесі туралы» Қазақстан Республикасы Кодекстың негізінде осы санитариялық-эпидемиологиялық ұйғарымның міндетті түрде күші бар. На основании Кодекса Республики Казахстан 18 сентября 2009 года «О здоровье народа и системе здравоохранения» № 193-IV ЗРК настоящее санитарно-эпидемиологическое заключение имеет обязательную силу.

Қазақстан Республикасы Денсаулық сақтау министрлігінің Қоғамдық денсаулық сақтау комитеті  
Оңтүстік Қазақстан облысы Қоғамдық денсаулық сақтау департаментінің Түркістан қалалық қоғамдық денсаулық сақтау басқармасы

Мемлекеттік санитариялық Бас дәрігері, қолы (орынбасар)

Туркестанское городское Управление охраны общественного здоровья Департамента охраны общественного здоровья Южно-Казахстанской области Комитета охраны общественного здоровья Министерства здравоохранения Республики Казахстан

(Главный государственный санитарный врач (заместитель))

**Бейсенбаев Мурат Сембекович**

тегі, аты, әкесінің аты, қолы (фамилия, имя, отчество, подпись)

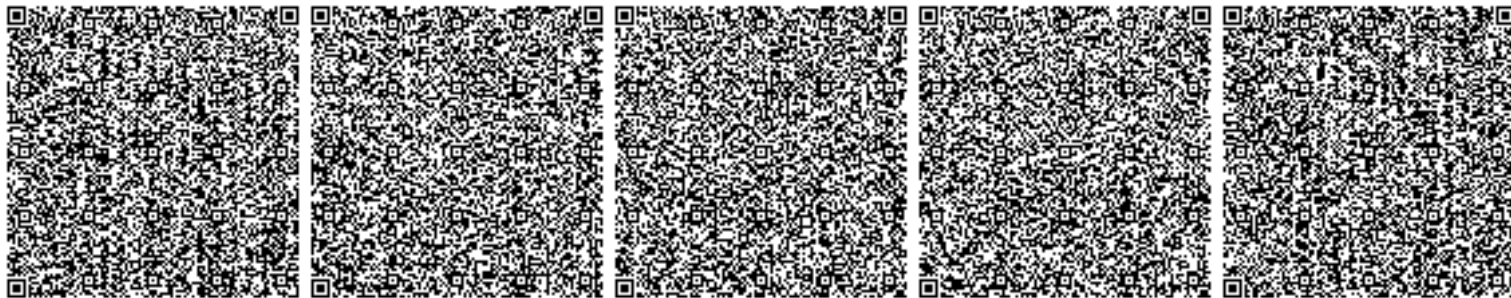

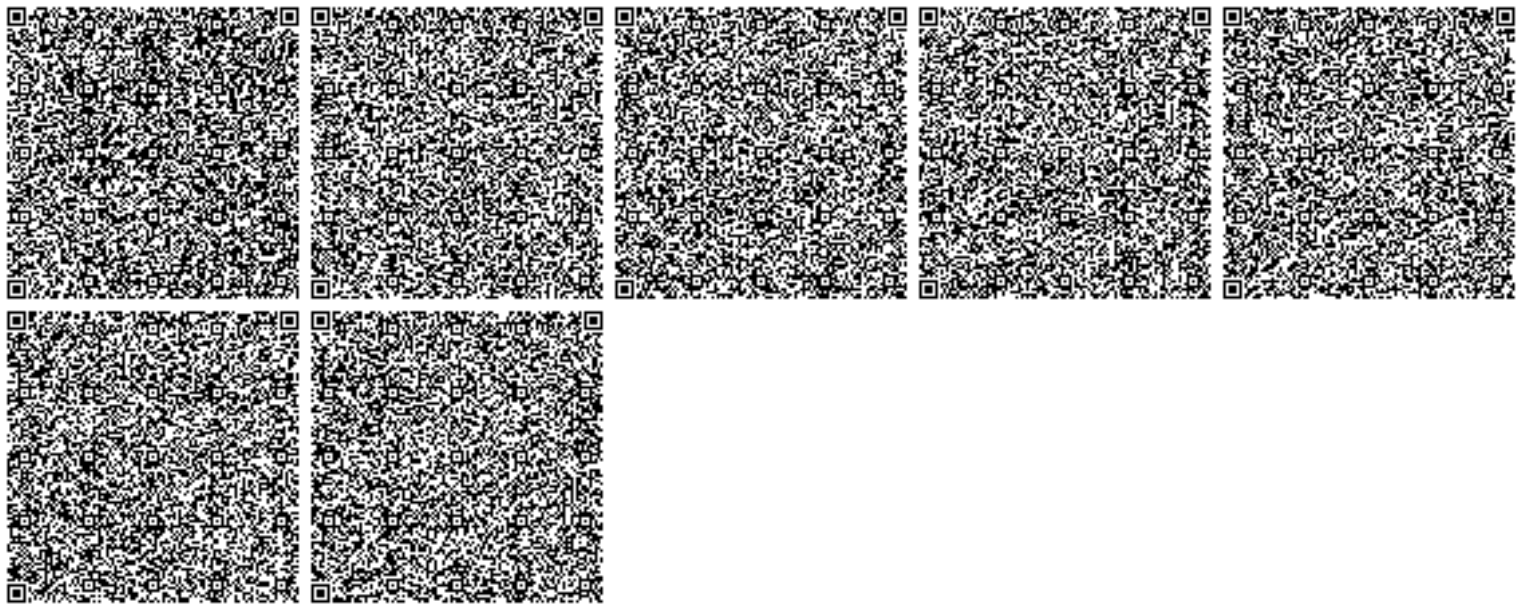

**Анықтама**

Түркістан қаласы білім бөлімінің №31 бастауыш мектеп-балабақша кешені КММ-сінде

866 бала

130 қызметкер жұмыс жасайды

**Анықтама талап етілген орынға беріледі.**

**№31 бастауыш мектеп-балабақша кешені  
КММ-сінің директоры**

**Шауенова А.А.**

**№31 бастауыш мектеп-  
Балабақша кешені КММ-сі**



**Анықтама**

Түркістан қаласы білім бөлімінің №31 бастауыш мектеп-балабақша кешені КММ-сінде

866 бала

130 қызметкер жұмыс жасайды

**Анықтама талап етілген орынға беріледі.**

**№31 бастауыш мектеп-балабақша кешені  
КММ-сінің директоры**



**Шауенова А.А.**

Түркістан к.

2026 ж. «05» 01

г.Туркестан

«05» 01 2026 г.

«QazaqGaz Aймақ» акционерлік қоғамы, бұдан әрі «Жеткізуші» деп аталып, оның атынан 2025 ж. «23» желтоқсандағы № 124 сенімхат негізінде әрекет ететін «QazaqGaz Aймақ» АҚ Түркістан өндірістік филиалының директоры А.К. Абилдиев бір тараптан және Түркістан қ. ақпалы әкіметі Жеткізуші  
бөлімшесі Ізі Қостықов Директор -  
Балабаева Кемелі Келді., бұдан әрі «Тұтынушы» деп аталатын, оның атынан негізінде әрекет ететін, Жары  
директор А.А. Шауенова екінші тараптан, бірлесіп «Тараптар» деп аталып, төмендегілер туралы осы Шартты (бұдан әрі - Шарт) жасасты:

### ШАРТТА ПАЙДАЛАНЫЛАТЫН НЕГІЗГІ ҰҒЫМДАР

Шартта келесі негізгі ұғымдар қолданылады:

- 1) **тауарлық газ (бұдан әрі – Газ)** - құрамында метаны басым көмірсутегілердің газ тәріздес күйде болатын, шикі газды өңдеу өнімі болып табылатын және құрамдастарының сапалық және сандық құрамы бойынша техникалық регламенттер мен ұлттық стандарттардың талаптарына сай келетін көпқұрамдас қоспасы;
- 2) **есепке алу аспаптары** – мынадай функцияларды: газды өлшеуді, жинауды, сақтауды, оның шығысы, көлемі, температурасы, қысымы және аспаптардың жұмыс уақыты туралы ақпарат көрсетуді орындайтын өлшеу құралдары мен басқа да техникалық құралдар;
- 3) **газ беру пункті** – Газды есепке алу аспаптарының көрсеткіштері бойынша Тұтынушыға немесе оның өкілетті өкіліне Газды беру жүзеге асырылатын, Шарттың №1 Қосымшасында көрсетілетін Газ тасымалданатын пункт;
- 4) **есеп айырысу кезеңі** - жеткізіліп берілген газдың көлемі анықталатын, Жеткізуші мен Тұтынушы арасында жеткізіліп берілген газ үшін өзара есеп айырысу жүргізілетін кезең. Есеп айырысу кезеңі бір күнтізбелік айды құрайды;
- 5) **газды жеткізудің (тұтынудың) орташа тәуліктік нормасы** - Жеткізуші мен Тұтынушы арасындағы Шартта белгіленген бір айдағы газ көлемін тиісті айдың күнтізбелік күндерінің санына бөлу жолымен айқындалатын газ көлемі;
- 6) **газды жеткізудің (тұтынудың) орташа сағаттық нормасы** - Шартпен белгіленген, Газ жеткізудің орташа тәуліктік нормасын 24 сағатқа бөлу арқылы анықталатын Газдың көлемі.
- 7) **тұтынушы** – коммуналдық-тұрмыстық тұтынушы;
- 8) **жеткізу** – газды бөлшек саудада өткізу жөніндегі қызмет;
- 9) **жеткізуші** – тауарлық газды бөлшек саудада өткізуді жүзеге асыратын тұлға;
- 10) **өкіл** – Жеткізушінің және/немесе биллинг компаниясының өкілі/қызметкері;
- 11) **биллинг компаниясы** – Жеткізушіге Газдың тұтынушылармен абоненттік жұмыстарды жүргізу бойынша қызметтерді көрсететін компания;
- 12) **газ тарату ұйымы** - Газды газ тарату жүйесі арқылы тасымалдауды, газ тарату жүйесін техникалық

Акционерное общество «QazaqGaz Aймақ», именуемое в дальнейшем «Поставщик» в лице директора Туркестанского производственного филиала АО «QazaqGaz Aймақ» Абилдиева А.К., действующего на основании доверенности № 124 от «23» декабря 2025 г., с одной стороны, и Акционерное общество государственной формы собственности «Казатранс»  
филиал «Казатранс» именуемое в дальнейшем «Потребитель», в лице директора А.А. Шауенова действующего на основании Система с другой стороны, совместно, именуемые «Стороны», заключили настоящий Договор (далее - Договор) о нижеследующем:

### ОСНОВНЫЕ ПОНЯТИЯ, ИСПОЛЬЗУЕМЫЕ В ДОГОВОРЕ

В Договоре используются следующие основные понятия:

- 1) **товарный газ (далее – Газ)** – многокомпонентная смесь углеводородов с преобладающим содержанием метана, находящаяся в газообразном состоянии являющаяся продуктом переработки сырого газа и отвечающая по качественному и количественному содержанию компонентов требованиям технических регламентов и национальных стандартов;
- 2) **приборы учета** – средства измерений и другие технические средства, которые выполняют следующие функции: измерение, накопление, хранение, отображение информации о расходе, объеме, температуре, давлении газа и времени работы приборов;
- 3) **пункт передачи газа** – пункт поставки Газа, который указывается в Приложении №1 к Договору, где происходит передача Газа Потребителю или его уполномоченному представителю по показаниям прибора учета Газа;
- 4) **расчетный период** – период, за который определяется объем поставленного газа, производятся взаиморасчеты между Поставщиком и Потребителем за поставленный газ. Расчетный период составляет один календарный месяц;
- 5) **среднесуточная норма поставки (потребления) газа** - объем газа, определяемый путем деления месячного объема газа, установленного Договором между Поставщиком и Потребителем, на количество календарных дней соответствующего месяца;
- 6) **среднечасовая норма поставки (потребления) газа** - объем газа, определяемый путем деления среднесуточной нормы поставки газа на 24 часа, установленного договором;
- 7) **потребитель** – коммунально-бытовой потребитель;
- 8) **поставка** - деятельность по розничной реализации газа;
- 9) **поставщик** - лицо, осуществляющее розничную реализацию газа;
- 10) **представитель** – представитель/работник Поставщика и/или биллинговой компании;
- 11) **биллинговая компания** – компания, оказывающая услуги Поставщику по учету потребления Газа, сбору платежей и ведению абонентской работы с потребителями;
- 12) **газораспределительная организация** – юридическое лицо, осуществляющее транспортировку Газа по газораспределительной системе, техническую эксплуатацию

пайдалануды, сондай-ақ газды көтерме және бөлшек саудада өткізуді жүзеге асыратын заңды тұлға;

13) **газ тұтыну жүйесі** – газ тарату жүйесінен тауарлық газды немесе топтық резервуарлық қондырғыдан сұйытылған мұнай газын қабылдауға, сондай-ақ оларды отын және (немесе) шикізат ретінде пайдалануға арналған газ құбырлары (желілік бөлік) мен газ жабдығы кешені;

14) **уәкілетті орган** – табиғи монополиялар және қоғамдық маңызы бар нарық салаларында басшылықты жүзеге асыратын мемлекеттік орган.

15) **өндіруші** – тауарлық газды өндіруді жүзеге асыратын заңды тұлға;

16) **газ тұтыну (газ) жабдығының қуаттылығы** – тәулігіне 24 сағат жұмыс істеу есебінен газ жабдығының максималды жиынтық қуаты;

17) **диспетчерлік кесте** – жеткізушімен тасымалдаушыға берілген өтінімге сәйкес газ жеткізудің сағаттық кестесі;

18) **газ тұтыну брони** – отынның резервтік түрлерін барынша пайдаланған жағдайда, Қазақстан Республикасының заңдарына және өзге де нормативтік құқықтық актілеріне сәйкес тұтынушыларға ең төмен көлемде газ жеткізу тоқтатылмайтын олардың технологиялық жабдығының үздіксіз және авариясыз жұмысы үшін қажетті ең төмен газ тұтыну көлемі;

19) **ысырмалы кран** – газ тұтыну жабдығының алдындағы газ құбырындағы бекіту құрылғысы;

20) **пайдалану жауапкершілігінің шекарасы** – газ тарату желілері мен газ тұтыну жүйелерінің мүлдіктік тиесілігінің ара-жігін бөлу нүктесі, ол сондай-ақ пайдалану жауапкершілігінің аражігін айқындайды, әдетте қосылу нүктесімен сәйкес келеді.

## 1. ЖАЛПЫ ЕРЕЖЕЛЕР

1.1. Шарт 2012 жылғы 9 қаңтардағы № 532-IV «Газ және газбен жабдықтау туралы» Қазақстан Республикасының Заңы және Қазақстан Республикасы Энергетика министрінің 2014 жылғы 3 қарашадағы № 96 бұйрығымен бекітілген Тауарлық және сұйытылған мұнай газын бөлшек саудада өткізу және пайдалану қағидалары және Қазақстан Республикасының басқа әрекеттегі нормативтік құқықтық актілері негізінде жасалды.

1.2. Газ Шарт бойынша Қазақстан Республикасының әрекеттегі заңнамасы шеңберінде ақылы тауар болып танылады.

## 2. ШАРТ МӘНІ

2.1. Жеткізуші Газды Тұтынушыға жеткізуге және беруге міндеттенеді, ал Тұтынушы Газ беру пунктінде Газдың келісілген көлемін қабылдауға, оны Шарт талаптарына сәйкес төлеуге міндеттенеді.

2.2. Газды тиісінше жеткізу үшін мынадай құжаттардың болуы Шартты жасасудың талаптары болып табылады:

1) Тұтынушы тарапынан – газбен жабдықтау жобасының, газ тұтыну жабдығына паспорттың, газ тұтыну жүйесін пайдалануға қабылдау актісінің, газ құбырын салу паспорттың, желдету арналары мен түтін мұржаларын зерттеп-қарау актісінің, газбен жабдықтау жүйелері объектілерін қауіпсіз пайдалануға жауапты адамды тағайындау туралы бұйрықтың, сондай-ақ газ тұтыну жүйелеріне техникалық қызмет көрсетуге жасалған шарттың болуы;

Тұтынушы оның газ тұтыну объектілері Қазақстан Республикасы Ұлттық экономика министрінің 2015 жылғы 28 ақпандағы № 165 бұйрығымен бекітілген (Нормативтік құқықтық актілерді мемлекеттік тіркеу тізілімінде № 10666 болып тіркелген) Ғимараттар мен құрылыстарды

газораспределительной системы, а также оптовую и розничную реализацию Газа;

13) **газопотребляющая система** – комплекс газопроводов (линейной части) и газового оборудования, предназначенный для приема товарного газа из газораспределительной системы или сжиженного нефтяного газа из групповой резервуарной установки, а также их использования в качестве топлива и (или) сырья;

14) **уполномоченный орган** – государственный орган, осуществляющий руководство в сферах естественных монополий и общественнозначимого рынка;

15) **производитель** – юридическое лицо, осуществляющее производство товарного газа;

16) **мощность газопотребляющего (газового) оборудования** – максимальная суммарная мощность газового оборудования из расчета их работы 24 часа в сутки;

17) **диспетчерский график** – почасовой график поставки газа в соответствии с заявкой, поданной поставщиком транспортировщику;

18) **броня газопотребления** – минимальный объем потребления газа, необходимый для бесперебойной и безаварийной, при условии максимального использования резервных видов топлива, работы технологического оборудования потребителей, поставки газа которым в соответствии с законами и иными нормативными правовыми актами Республики Казахстан не прекращаются ниже минимального объема;

19) **кран на опуске** – запорное устройство на газопроводе перед газопотребляющим оборудованием;

20) **граница эксплуатационной ответственности** – это точка разграничения имущественной принадлежности газораспределительных сетей и газопотребляющих систем, определяющая также разграничение эксплуатационной ответственности, обычно совпадающая с точкой подключения.

## 1. ОБЩИЕ ПОЛОЖЕНИЯ

1.1. Договор разработан на основе закона Республики Казахстан «О газе и газоснабжении» от 9 января 2012 года №532-IV, Правил розничной реализации и пользования товарным и сжиженным нефтяным газом, утвержденных приказом Министра энергетики Республики Казахстан от 3 ноября 2014 года №96, и иных действующих нормативных правовых актов Республики Казахстан.

1.2. Газ по Договору в рамках действующего законодательства Республики Казахстан признается возмездным товаром.

## 2. ПРЕДМЕТ ДОГОВОРА

2.1. Поставщик обязуется поставить и передать Потребителю Газ, а Потребитель обязуется принять согласованное количество Газа на пункте передачи, оплатить его в соответствии с условиями Договора.

2.2. Условиями заключения Договора являются наличие следующих документов для надлежащих поставок Газа:

1) со стороны Потребителя – наличие проекта газоснабжения, паспорта на газопотребляющее оборудование, акта приемки газопотребляющей системы в эксплуатацию, строительного паспорта газопровода, акта обследования вентиляционных каналов и дымоходов, приказа о назначении лица, ответственного за безопасную эксплуатацию объектов систем газоснабжения, а также заключенного договора технического обслуживания газопотребляющих систем.

Потребитель предоставляет документы, подтверждающие готовность к подаче Газа, при отнесении их объектов газопотребления к технически и (или) технологически сложным объектам, определенных Правилами определения общего порядка отнесения зданий и сооружений

техникалық және (немесе) технологиялық жағынан күрделі объектілерге жатқызуын жалпы тәртібін айқындау қағидаларымен айқындалған техникалық және (немесе) технологиялық жағынан күрделі объектілерге жатқызылған кезде Газ беруге әзірлігін растайтын құжаттар ұсынады.

2) Жеткізуші тарапынан – Газдың тиісті көлемі туралы растайтын құжаттың болуы.

2.3. Газды жеткізу көлемі, Газ бағасы, Газды беру пункті және Газды жеткізудің айлық кестесі Шарттың ажырамас бөлігі болып табылатын №1 Қосымшада көрсетіледі.

2.4. Келесі Қосымшалар Шарттың ажырамас бөлігі болып табылады:

№1 Қосымша - Газдың келісілген көлемдері, бағасы және Газ беру пункті туралы мәліметтер;

№2 Қосымша – Газды жеткізу актісінің нысаны;

№3 Қосымша – Есепке алу аспаптарының техникалық ерекшеліктері.

### 3. ГАЗДЫ ЖЕТКІЗУ ТӘРТІБІ

3.1. Тұтынушы бірінші газ жүйелерінің объектілерін, аспаптарын және жабдықтарын пайдалану кезінде қауіпсіздік шараларын сақтаған жағдайда, газ құбырлары, жабдықтары, құрылғылары және есепке алу аспаптары тиісті техникалық (түзу) жағдайда, сондай-ақ Қазақстан Республикасының заңнама талаптарына, стандарттарына және нормативтеріне сәйкес болған жағдайда, Тұтынушыны газбен қамтамасыз ету жүргізіледі.

3.2. Егер Қазақстан Республикасымен бекітілген халықаралық келісімдермен басқа талаптар бекітілмесе, Жеткізушімен Тұтынушыға жеткізілетін газдың сапасы физика-химиялық көрсеткіштері бойынша Қазақстан Республикасында қабылданған стандарттарға және нормативтерге сәйкес болуы тиіс.

3.3. Даулы жағдайда, Газдың сапасы екі жақтың бірлесіп газды талдауға алуы және тиісті акт құрып, оны тәуелсіз зертханада талдаудан өткізуі арқылы анықталады. Бұл ретте Газды талдауға байланысты барлық шығындарды Тұтынушы көтереді.

3.4. Газды жеткізу №1 Қосымшада көрсетілген, Тараптармен келісілген кесте бойынша жүзге асырылады.

3.5. Газды жеткізудің көлемдері және мүмкіндігі магистральдық газ құбырларының және газ тарату жүйелерінің өткізу қабілеті есебімен анықталады.

3.6. Жеткізуші біржақты тәртіптен тұтынушыға Газ беруді бұзушылықтарды жойғанға дейін мынадай жағдайларда:

1) Тұтынушы газбен жабдықтау жүйелері объектілерінің қауіпсіздік талаптарын бұзғанда;

2) Газды заңсыз тұтынуға әкеп соққан газбен жабдықтау жүйесіне өз бетінше және/немесе заңсыз қосылғанда;

3) газбен жабдықтау жүйесі объектілері техникалық істен шыққанда;

4) Қазақстан Республикасы Энергетика министрінің 2014 жылғы 3 қарашадағы № 96 бұйрығымен бекітілген Тауарлық және сұйытылған мұнай газын бөлшек саудада өткізу және пайдалану қағидаларының 3-тармағында көзделген Газды бөлек есепке алуды жүргізу жөніндегі шарттың талаптары бұзылған жағдайларда тоқтата тұрады.

3.7. Жеткізуші жоспарлы жөндеу жұмыстарын жүргізу және жана тұтынушыларды қосу үшін Газ беруді тоқтата тұру туралы тұтынушыны ағытуға дейін кемінде қырық сегіз сағаттан кешіктірмей ескертеді.

3.8. Жеткізуші тұтынушыға алдын ала хабарланған сәттен бастап күнтізбелік бес күннен ерте емес жағдайларда Газ беруді мына жағдайларда:

1) Жеткізуші өкілдерін газ құбырларына, газ жабдықтары мен есепке алу аспаптарына жібермегенде;

к технически и (или) технологически сложным объектам, утвержденными приказом Министра национальной экономики Республики Казахстан от 28 февраля 2015 года № 165 (зарегистрирован в Реестре государственной регистрации нормативных правовых актов за №10666).

2) со стороны поставщика - наличие подтверждающего документа о соответствующем объеме Газа.

2.3. Объем поставки Газа, цена Газа, пункт передачи Газа и помесячный график поставки Газа указываются в Приложении №1, которое является неотъемлемой частью Договора.

2.4. Неотъемлемой частью Договора являются следующие Приложения к нему:

Приложение №1 – Сведения о договорных объемах, цене и пункте передачи Газа;

Приложение №2 – Форма Акта на поставку Газа;

Приложение №3 – Технические характеристики приборов учета.

### 3. ПОРЯДОК ПОСТАВКИ ГАЗА

3.1. Обеспечение Потребителя Газом производится при соблюдении Потребителем мер безопасности при эксплуатации объектов единой газовой сети, приборов и оборудования, при надлежащем техническом состоянии (исправности), а также соответствии газопроводов, оборудования, сооружений и приборов учета требованиям законодательства Республики Казахстан, стандартам и нормативам.

3.2. Качество Газа, поставляемого Поставщиком Потребителю, по физико-химическим показателям должно соответствовать стандартам и нормативам, принятым в Республике Казахстан, если иное не установлено международными соглашениями, ратифицированными Республикой Казахстан.

3.3. В спорных случаях качество Газа определяется путем совместного отбора проб Газа и его анализа в независимой лаборатории с последующим составлением соответствующего акта. При этом все расходы, связанные с проведением анализа Газа, несет Потребитель.

3.4. Поставка Газа осуществляется по согласованному Сторонами графику, указанному в Приложении №1.

3.5. Объемы и возможность поставки Газа определяются с учетом пропускной способности газопроводов: магистрального и газораспределительных сетей.

3.6. Поставщик в одностороннем порядке приостанавливает подачу Газа Потребителю до устранения нарушений в случаях:

1) нарушения Потребителем требований безопасности объектов систем газоснабжения;

2) самовольного и/или нелегального подключения к системе газоснабжения, повлекшего незаконное потребление Газа;

3) технической неисправности объектов систем газоснабжения;

4) нарушений условий договора по ведению раздельного учета Газа, предусмотренного пунктом 3 Правил розничной реализации и пользования товарным и сжиженным нефтяным газом, утвержденных приказом Министра энергетики Республики Казахстан от 3 ноября 2014 года №96.

3.7. О приостановлении подачи Газа для проведения плановых ремонтных работ и подключения новых потребителей, Поставщик предупреждает Потребителя не позднее, чем за сорок восемь часов до отключения.

3.8. Поставщик не ранее, чем через пять календарных дней с момента предварительного уведомления Потребителя приостанавливает подачу Газа в случаях:

1) недопущения представителей Поставщика к газопроводам, газовому оборудованию и приборам учета;

2) газ тарату ұйымының техникалық шарттарын алмай газ желілерін қайта жабдықтағанда;

3) Шартта белгіленген тәртіппен және жағдайларда жеткізілген Газ көлемі үшін дебиторлық берешек болса тоқтата тұрады;

Газ беруді тоқтату (шектеу) туралы хабарлама Тұтынушыға электрондық поштамен, пошта жөнелтілімімен, қысқа мәтіндік хабарламамен, мультимедиялық хабарламамен, қолданыстағы мессенджерлермен не хабархаттың немесе шақырудың тіркеліп-бекітілуін қамтамасыз ететін өзге де байланыс құралдары пайдаланылып жіберіледі.

3.9. Тұтынушы Шарттың 3.6., 3.8. және 5.8.-тармақтарында берілген, газдың берілуін тоқтататын себептерді жойғаннан кейін, сондай-ақ Тұтынушы Шартқа сәйкес берешектерді, тұрақсыздық айыбы төлемдерін, газбен жабдықтау жүйелерінен ажырату және қосу қызметтерін төлегеннен кейін газдың берілуі жаңартылады.

Жеткізуші газды қосу жоспарланған күн туралы Тұтынушыға газды жеткізуді қайтадан бастау туралы шешім қабылданған күні хабарлайды. Тұтынушыны ажырату себептері жойылғаннан кейінгі Газды жеткізуді қайтадан бастаудың шекті мерзімі Газды жеткізуді қайтадан бастау туралы шешім қабылданған күннен бастап 5 (бес) жұмыс күннен аспауы тиіс.

Шартта көзделген негіздер бойынша Газдың жеткізілуі қысқартылған немесе тоқтатылған кезде, сондай-ақ жер қойнауын пайдаланушылар мен Газ өндірушілер тарапынан тауарлық газды беруді шектеген жағдайда, Жеткізуші Газ жеткізуді тоқтатуға немесе қысқартуға, ажыратуға байланысты Тұтынушының шығындарына және залалдарына ешқандай жауапты болмайды.

3.10. Авариялық жағдайлардың және өзге еңсерілмейтін күш жағдайларының салдарынан газдың жеткізілуі шектелген жағдайда, Жеткізуші газбен жабдықтаудан тұтынушыларды ажырату кезектілігін белгілеуге шейін, тұтынушыларға Газды жеткізуді шектеу кестесін бекітуге құқылы.

Бекітілген кестелер Тұтынушыға Жеткізушінің диспетчерлік қызметі арқылы 8 (\_\_\_\_) \_\_\_\_\_ телефонмен хабарланады.

3.11. Тараптар Газды жеткізуге және қабылдауға тікелей қатысы бар, газбен жабдықтау жүйесінде туындауы мүмкін немесе туындаған авариялық және апат алдындағы жағдайларға байланысты оқиғалар туралы бір-біріне дереу хабарлайды.

3.12. Күзгі-қысқы кезеңде Жеткізуші резерв (авария) ретінде отынның басқа да түрлері белгіленген Тұтынушының Газ шығынын газ тұтыну броніне дейін қысқартуды көздеуге құқылы.

#### 4. ГАЗДЫ ЕСЕПКЕ АЛУ ТӘРТІБІ

4.1. Газ көлемінің есебінсіз оны жеткізуге және алуға рұқсат етілмейді. Тұтынушымен пайдаланылатын Газдың көлемін есепке алу:

1) Қазақстан Республикасы Мемлекеттік стандартының уәкілетті органында тиісті аттестацияланған, Тараптармен коммерциялық деп танылған, №3 Қосымшада көрсетілген, Газды қабылдау (беру) пункттерінде орнатылған есепке алу аспаптары бойынша;

2) есепке алу аспаптары болмаған жағдайда, олар бұзылған немесе газ жабдығының параметрлеріне сәйкес болмаған, сондай-ақ байқауаралық интервалдың мерзімі өткен кезде – газ тұтыну жабдығының қуаттылығы бойынша жүргізіледі.

4.2. Есепке алу аспаптарының көрсеткіштері олар техникалық түзу болғанда, барлық өлшеу құралдарының лейблi, пломбалары, тексеру туралы сертификаты, паспорттары болса және Қазақстан Республикасында

2) переоборудования газовых сетей без получения технических условий газораспределительной организации;

3) наличия дебиторской задолженности за поставленный объем Газа в порядке и на условиях, установленных Договором.

Уведомление о прекращении (ограничение) подачи газа направляется Потребителю электронной почтой, почтовым отправлением, коротким текстовым сообщением, мультимедийным сообщением, действующими мессенджерами либо с использованием иных средств связи, обеспечивающих фиксацию извещения или вызова.

3.9. Возобновление поставки Газа производится после устранения Потребителем причин приостановления подачи Газа, перечисленных в пунктах 3.6., 3.8. и 5.8. Договора, а также погашения Потребителем задолженности, оплаты неустойки, оплаты услуг по отключению и подключению к системе газоснабжения в соответствии с Договором.

О плановой дате подключения Поставщик сообщает Потребителю в день принятия решения о возобновлении поставки Газа. Предельные сроки возобновления поставки Газа после устранения причин отключения Потребителя не должны превышать 5 (пяти) рабочих дней со дня принятия решения о возобновлении поставки Газа.

Поставщик не будет нести никакой ответственности за последствия и убытки Потребителя, связанные с прерыванием, сокращением или прекращением поставки Газа, по основаниям, предусмотренным Договором, а также в случае ограничения поставки Газа со стороны недропользователей и производителей Газа.

3.10. В случае ограничений поставок Газа, вызванных аварийными ситуациями и другими обстоятельствами непреодолимой силы, Поставщик вправе утвердить график ограничений поставок Газа потребителям, вплоть до установления очередности отключения потребителей от газоснабжения.

Утвержденные графики доводятся до Потребителя через диспетчерскую службу Поставщика по телефону: 8(\_\_\_\_) \_\_\_\_\_.

3.11. Стороны немедленно извещают друг друга в случаях, связанных с предаварийными и аварийными ситуациями, которые могут возникнуть или возникли на газотранспортной системе, имеющих прямое отношение к поставке и приемке Газа.

3.12. В осенне-зимний период Поставщик вправе предусмотреть сокращение расхода Газа до уровня брони газопотребления Потребителя, у которого в качестве резерва (аварии) установлены другие виды топлива.

#### 4. ПОРЯДОК УЧЕТА ГАЗА

4.1. Поставка и отбор Газа без учета его объема не допускаются. Учет объема Газа, используемого Потребителем, производится:

1) по приборам учета, указанным в Приложении №3, признанным Сторонами как коммерческий, аттестованный надлежащим образом в уполномоченном органе Госстандарта Республики Казахстан;

2) по мощности газопотребляющего оборудования, при отсутствии приборов учета, их неисправности либо несоответствии параметрам газового оборудования, а также истечения срока межповерочного интервала.

4.2. Показания приборов учета признаются действительными при их технической исправности, наличии лейбл, пломб, сертификата о поверке, паспортов на все средства измерений и правильности проведения всех процедур в соответствии с

қабылданған стандарттардың және нормативтердің талаптарына сәйкес барлық рәсімдер дұрыс жүргізілген жағдайда, жарамды деп танылады.

Егер Тараптардың бірінде Газды есепке алу аспабының көрсеткішінің дұрыстығына күмән болған жағдайда, есепке алу аспабын кезектен тыс тексеруден өткізуге байланысты барлық шығындарды бастама жасаған Тарап өзіне алады.

4.3. Жеткізілген газдың көлемі есепке алу аспаптары бойынша есепке алынған жағдайында, Тараптар:

1) есепке алу аспаптарының кез келген торабын және элементін, Газ есебіне қатысы бар бекіткіш арматурасын олардың қалыпты жұмысын бұзбау үшін оларды пломбалауға құқылы. Пломба салу барлық қажетті мәліметтер көрсетілген Актімен ресімделеді. Пломба салу туралы Актілер Тараптарға беріледі.

2) есепке алу аспаптарының көрсеткіштері жазбасы 8.146-75 Мемлекеттік стандартқа сай келуі тиіс болатын картограммада тіркелетін болса, онда Жеткізуші Тұтынушымен қолданылатын картограммаларға өзінің қолы мен мөрін басуға құқылы, ал Тұтынушы Жеткізушінің қолы қойылған картограммаларды ғана пайдалануға міндетті.

4.4. Тараптар:

- Тараптардың келісімі бойынша жоспарлы;
- есепке алу аспаптарының иесіне ескертпей, жоспардан тыс Газды есепке алу аспаптарын өзара тексеруге құқылы.

Жоспарлы және жоспардан тыс тексерулер жүргізу тексерушілердің газ тұтыну жүйелерінің объектілеріне және ондағы есепке алу аспаптарына, Газдың көлемдерін беруге және есепке алуға байланысты басқа жабдықтарға және құжаттамаларға тәулік бойы кедергісіз қол жеткізуін қамтиды.

Тараптардың бірінші басшылары немесе Тараптардың өкілетті тұлғасы жоспардан тыс тексеру жүргізуге құқығы бар тұлғаларды тағайындайды және тауарлық газды пайдалану тәртібінің бұзылуы анықталған жағдайда фото-бейне жасауға құқығы бар. Кенеттен тексеру жүргізуге өкілеттігі бар тұлғалардың тізімінің көшірмесі Тұтынушыға беріледі.

Ескі тізім жойылғаннан кейін тізім жаңартылады.

Газды есепке алу аспаптары орнатылған күзетулі аймақ пен ғимаратқа өту жеке куәліктің көрсетілуімен жүзеге асырылады. Күзетші және өкілетті өкіл есепке алу аспаптарына тексерушінің тәулік бойы кедергісіз өтуін қамтамасыз етуге және өз аумағында ертіп жүруге, сонымен қатар, тиісті актілерге қол қоюға міндетті.

4.5. Газды жеткізу айында нақты жеткізілген Газдың көлемі Газды жеткізу актімен (бұдан әрі- Акт) расталады.

Тараптар есепті кезеңнен кейінгі айдың 1 күніне дейін Шарттың №2 Қосымшасына сәйкес осы Актіні құрады және Акт ресімделген күннен бастап бір күннің ішінде газ жеткізу айының соңғы күні қойылатын Актіге қол қоюға міндетті.

4.6. Тұтынушы жеткізілген Газдың көлемдерін анықтаумен келіспеген жағдайда, бір күндік мерзімде Жеткізушіге жазбаша түрде Актіге қол қоюдан дәлелді бас тартуды жолдайды. Тұтынушы дәлелді бас тартуда міндетті түрде Газдың даусыз көлемін, сондай-ақ Газдың даулы көлемі бойынша негіздемелерді көрсетеді.

4.7. Тұтынушы көрсетілген мерзімде дәлелді бас тартуды бермесе не осындай бас тартуды Газдың даусыз көлемін, сондай-ақ Газдың даулы көлемі бойынша негіздемелерді көрсетпей берсе, Жеткізуші Шартқа №1 Қосымшада көрсетілген көлемдерден өз бетінше көлемдерді бөледі, көлемдер Тараптармен қабылданды деп саналады және олар толық көлемдегі Актіге қол қоюға міндетті.

требованиями стандартов и нормативов, принятыми в Республике Казахстан.

В случаях, если у одной из Сторон возникли сомнения в правильности показания прибора учета Газа, то все расходы, связанные с внеочередной поверкой прибора учета иницилирующая Сторона берет на себя.

4.3. В случае учета объема поставленного Газа по приборам учета, Стороны имеют право:

1) опломбировать любые узлы и элементы приборов учета, запорную арматуру, имеющую отношение к учёту Газа таким образом, чтобы не нарушить его нормальную работу. Наложение пломбы оформляется Актом с указанием всех необходимых сведений. Акты о наложении пломбы вручаются Сторонам.

2) в случаях, если показания приборов учета регистрируются на картограммах, записи которых должны соответствовать ГОСТу 8.146-75. Поставщик имеет право подписать и поставить свои печати на картограммы, используемые Потребителем, а Потребитель обязан использовать только картограммы, подписанные Поставщиком.

4.4. Стороны имеют право проводить взаимные проверки приборов учета Газа:

- плановые, по согласованию Сторон;
- внеплановые, без предупреждения владельца приборов учета.

Проведение плановых или внеплановых проверок включают в себя круглосуточный беспрепятственный доступ проверяющих к объектам газопотребляющей системы и имеющимся там приборам учета, документации и другому оборудованию, связанных с подачей и учетом объемов Газа.

Лица, имеющие право внеплановых проверки, назначаются первыми руководителями или уполномоченным лицом Сторон и имеют право проводить фото-видео фиксацию в случае обнаружения нарушений порядка пользования товарным газом. Копия списка лиц, имеющих полномочия для внезапной проверки, предъявляются Потребителю.

Обновление списка производится после аннулирования старого.

Проход на охраняемую территорию и в помещение, где находятся приборы учета Газа, осуществляется по предъявлению удостоверения личности. Охрана и уполномоченный представитель обязаны обеспечить круглосуточный беспрепятственный доступ к приборам учета и сопровождать проверяющего по своей территории, а также расписываться в соответствующих актах.

4.5. Объем Газа, фактически поставленного в месяце поставки, подтверждается Актом поставки Газа (далее – Акт).

Стороны до 1 числа месяца, следующего за расчетным периодом, в соответствии с Приложением №2 к Договору, оформляют указанный Акт, и в течение одного дня со дня оформления Акта обязаны подписать указанный Акт, датируемый последним числом месяца поставки газа.

4.6. Потребитель, в случае несогласия с определением объема поставленного Газа, в однодневный срок, направляет Поставщику в письменной форме мотивированный отказ от подписания Акта. В мотивированном отказе, Потребителем, в обязательном порядке, указывается неоспариваемый объем Газа, а также обоснования по оспариваемому объему Газа.

4.7. В случае непредоставления Потребителем в указанный срок мотивированного отказа, либо предоставление такого отказа без указания неоспариваемого объема Газа, и обоснований по оспариваемому объему Газа, Поставщик разделяет объемы самостоятельно исходя из объема, указанного в Приложении № 1 к Договору и объемы считаются принятыми Сторонами, и Стороны обязаны подписать Акт в полном объеме.

4.8. Газды жеткізу акті Шарттың ажырамас бөлігі және Тараптар арасындағы өзара есептесулер үшін негіз болып табылады.

4.9. Уәкілетті органмен белгіленген Газды есепке алу аспаптарын аралық тексеруден өткізу интервалының аяқталуына байланысты не Жеткізушінің берген ұйғарымы (хабарламасы) негізінде және Газды есепке алу аспаптарын тексеруді жүргізу үшін Газ беудің тоқтатылуына байланысты Жеткізушінің есепке алу аспабы жоспарлы тексерілген жағдайда, Жеткізуші Тұтынушыда өндірістің тоқтауына байланысты Тұтынушының шығындарына (алынбаған пайдаға) жауапты болмайды.

4.10. Жеткізушінің өкілдерімен Тұтынушының пломбаны үзуі, Тұтынушының Газды рұқсатсыз алу (ұрлау) мүмкіндігіне жол беретін пломбаны жұлып алуға, пломбаны не есепке алу аспабына ықпал еткені, техникалық шарттарды алмай – газбен жабдықтау жүйесіне өздігінен қосылуы, қосымша газ жабдығын немесе қуатын ұлғайта отырып жабдықты монтаждауы, сондай-ақ газ тарату ұйымының келісімінсіз – есепке алу аспаптарын монтаждауы, бөлшектеуі, пайдалануға жарамды есепке алу аспабын ауыстыруы айқындалған жағдайда, Жеткізуші соңғы тексеру өткізілген күннен бастап анықталған күнге дейінгі, бірақ екі айдан аспайтын кезеңге газ тұтыну жабдығының алдындағы ысырмалы кранға дейінгі газ құбырының өткізгіштік қабілеті бойынша Газ шығынына қайта есеп жүргізеді.

Есепке алу аспаптарына дейін және Газды ұрлау фактілері және Газды ұрлаудың басқа түрлері анықталған жағдайда, Өнім беруші мұндай факт туралы аумақтық ішкі істер органдарын дереу хабардар етеді және бұзушылық фактісін одан әрі құжаттай отырып, оқиға болған жерді бірлесіп тексереді.

Газбен жабдықтауға қосылу схемасын тексеру Жеткізушінің өкілдерімен құрылған, газбен жабдықтауға қосылу схемасын тексеру актісімен расталады.

4.11. Шарттың 4.10-тармағында айтылған бұзушылықтар Тараптардың өкілдерімен қол қойылатын, айқындалған бұзушылықтар актісімен ресімделеді. Тұтынушы жасалған актіге қол қоядан бас тартқан жағдайда, оған заңды күш беру үшін айқындалған бұзушылықтар актісінде құрамында 3 (үш) адамнан кем емес Жеткізуші өкілінің қолы болуы жеткілікті болып саналады. Айқындалған бұзушылықтар акті әр Тарапқа бір дана бойынша, екі данада құрылады. Айқындалған бұзушылықтар Акті негізінде Жеткізуші Шарттың 4.10- тармағына сәйкес Газ көлемін қайта есептеуді жүргізеді.

4.12. Газ тұтыну жүйесінің объектілеріндегі Газды есепке алу аспабын ұстауға, техникалық жағдайына және тексерілуіне есепке алу аспаптарының иелері жауапты болады.

4.13. Жеткізушінің Газды есепке алу аспабы Тұтынушының аумағында болған жағдайда, оның сақталуына соңғы жауапты болады.

4.14. Жеткізуші өкілімен бөлу шекарасынан есепке алу аспабына дейінгі учаскеде газдың шығуы анықталған кезде, Газдың шығуы туралы тиісті акт құрылады. Бұл жағдайда есепке алынбаған Газ көлемі тиісті әдістемеге сәйкес есептеледі және Тұтынушымен соңғы тексеру күнінен бастап қайтарылады.

4.15. Газдың көлемін өлшеу бірлігін есепке алу мақсатында Цельсий бойынша 20 градус температура және сынап бағанының 760 миллиметр қысымы кезінде газдың бір текше метрі қабылданады.

4.16. Егер сыртқы орта параметрлері Шарттың 4.15 тармағында көрсетілгеннен ерекшеленген жағдайда, ал есепке алу аспаптары тиісті корректормен жабдықталмаса,

4.8. Акт на поставку Газа является неотъемлемой частью Договора и основанием для взаиморасчетов между Сторонами по Договору.

4.9. В случае плановой поверки прибора учета Потребителя, в связи с истечением его межповерочного интервала (установленного Уполномоченным органом либо на основании выданного предписания (уведомления) Поставщика, и приостановкой подачи Газа для проведения поверки приборов учета Газа), Поставщик не несет ответственность за убытки (ущущенную выгоду) Потребителя, связанную с остановкой производства у Потребителя.

4.10. При обнаружении представителями Поставщика срыва пломбы, воздействие на пломбу либо прибор учета, допускающие возможность несанкционированного (хищения) Газа, без получения технических условий: самостоятельное подключение к системе газоснабжения, монтаж дополнительного газового оборудования или оборудования с увеличением мощности, без согласия газораспределительной организации – подключение к системе газоснабжения, монтаж, демонтаж газового оборудования и приборов учета, замена пригодного к использованию прибора учета, Поставщик производит перерасчет расхода Газа по пропускной способности газопровода до крана на отпуске перед газопотребляющим оборудованием, за период со дня проведения последней проверки до дня обнаружения, но не более двух месяцев.

При выявлении фактов хищения Газа до прибора учета и иные виды хищения Газа, Поставщик незамедлительно уведомляет территориальные органы внутренних дел о таком факте и совместно производит осмотр места происшествия с дальнейшим документированием факта нарушения.

Проверка схем подключения к газоснабжению подтверждается составленным представителями Поставщика актом проверки схем подключения к газоснабжению.

4.11. Нарушения, оговоренные пунктом 4.10. Договора оформляются Актом выявленных нарушений, который подписывается представителями Сторон. В случае отказа Потребителя от подписания составленного Акта, для придания ему юридической силы считается достаточным наличие в Акте выявленных нарушений подписей представителей Поставщика в составе не менее 3 (трех) человек. Акт выявленных нарушений составляется в двух экземплярах, по одному для каждой из Сторон. На основании Акта выявленных нарушений Поставщик производит перерасчет объема Газа, в соответствии с пунктом 4.10. Договора.

4.12. Ответственность за содержание, техническое состояние и поверку приборов учета Газа на объектах газопотребляющей системы несут владельцы приборов учета.

4.13. В случае нахождения прибора учета Газа Поставщика на территории Потребителя, ответственность за его сохранность несет последний.

4.14. При обнаружении представителем Поставщика утечки Газа, на участке от границы раздела эксплуатационной ответственности до прибора учета, составляется соответствующий акт об утечке Газа. Объем неучтенного Газа, в этом случае, рассчитывается согласно существующей методике и возмещается Потребителем с даты последней проверки.

4.15. В целях учета за единицу измерения объема Газа принимается один кубический метр газа при температуре 20 градусов по Цельсию и давлении 760 миллиметров ртутного столба.

4.16. В случае если параметры внешней среды отличаются от указанных в пункте 4.15 Договора, а приборы учета не оснащены соответствующим корректором, Поставщик

Жеткізуші пайдалану жөніндегі басшылыққа, есепке алу аспабының паспортына сәйкес немесе заңнамамен белгіленген тәртіппен Газдың жұмыс параметрлерін стандарттар шарттарына келтіру жолымен корректорларсыз есепке алу аспаптарының көрсеткіштерін қайта есептеуді жүзеге асырады.

4.17. Тұтынушы Жеткізушімен тәуліктің кез келген уақытында Газды жеткізу режимдерін өзгертуге жедел ықпал ету үшін Газды тұтыну объектісін телефон байланысымен қамтамасыз етеді. Телефон байланысы болмаған жағдайда, Жеткізуші газды жеткізу режиміне жауапты болмайды.

## 5. ТӨЛЕМ ТӘРТІПТЕРІ

5.1. Тұтынушымен Шарт бойынша Газды жеткізу үшін төлем Шарттың №1 Қосымшасында көрсетілген Газға арналған баға бойынша, шот-фактура негізінде және Тұтынушыға бюджет бағдарламасы, ішкі бағдарлама, ерекшелік бойынша бөлінетін қаражат есебінен Тараптармен келісілген газды жеткізу көлемі негізінде Жеткізушінің есептік шотына жүргізіледі:

Түпкілікті төлем шот-фактура қойылған сәттен бастап 5 (бес) жұмыс күні ішінде жүргізіледі.

5.2. Газдың бағасы негіздемелер болған жағдайда, Қазақстан Республикасының қолданыстағы заңнамасына сәйкес өзгертілуі мүмкін.

Газ бағасының өзгергені туралы ақпарат Тұтынушыға бұқаралық ақпарат құралдары (БАҚ) арқылы жеткізіледі.

5.3. Шарттың жалпы сомасы №1 Қосымшада көрсетіледі және Газ бағасының өзгеруіне сәйкес өзгертілуі мүмкін. Бұндай жағдайда Тараптар бағаның өзгеруін оған сәйкес Шарттың жалпы сомасының өзгеруін есепке ала отырып, Шартқа қосымша келісімге қол қояды.

5.4. Жеткізуші ҚҚС төлеуші болып табылады

5.5. №1 Қосымшаға сәйкес баға бойынша есептелген, бір айда нақты жеткізілген Газ бағасының сомасы Газды жеткізу Актісімен расталады, Жеткізуші оның негізінде есепті айдан кейінгі айдың 15-ші күнінен кешіктірмей шот-фактура қояды.

5.6. Шарттың 4.6-тармағында айтылған жағдайда, Тұтынушы Газдың даусыз көлемінің төлемін Газды жеткізу Актіге қол қоядан бас тарту туралы негіздер берілген күннен бастап 5 (бес) күнтізбелік күн ішінде жүргізуі тиіс.

5.7. Шарттың 4.7-тармағында айтылған жағдайда, Тұтынушы Газдың қабылданған көлемінің төлемін Газды жеткізу Актіге қол қоядан бас тарту туралы негіздерді беру мерзімі өткен күннен бастап 5 (бес) күнтізбелік күн ішінде жүргізуі тиіс.

5.8. Тұтынушы газ үшін төлем бойынша өз міндеттерін орындамаған жағдайда, Жеткізуші:

- Шарттың 8.1-тармағына сәйкес осімпул қолдануға;
- Шарттың 3.8-тармағына сәйкес Газ жеткізуді тоқтатуға құқығы.

Бұл ретте Жеткізуші Газ жеткізуді тоқтатуға немесе қысқартуға байланысты залалдар мен шығындар үшін жауап бермейді.

5.9. Тараптар ай сайын әр айдың 25 (жиырма бесінші) күніне дейін Жеткізуші рәсімдеген Газ жеткізу және жүргізілген төлемдер жөніндегі салыстырып тексеру Актіге қол қояды.

осуществляет перерасчет показаний приборов учета Газа без корректоров путем приведения рабочих параметров Газа к стандартным условиям, согласно руководства по эксплуатации, паспорта прибора учета, либо в установленном законодательством порядке.

4.17. Потребитель обеспечивает телефонную связь объекта потребления Газа с Поставщиком, для оперативного реагирования на изменения режимов поставки Газа в любое время суток. В случае отсутствия телефонной связи Поставщик не несет ответственности за режим поставки Газа.

## 5. УСЛОВИЯ ОПЛАТЫ

5.1. Оплата за поставку Газа по Договору производится Потребителем на расчетный счет Поставщика на основании счет-фактуры, по цене на Газ, указанной в Приложении №1 к Договору, и на основании согласованного Сторонами объема поставки Газа за счет средств, выделяемых Потребителю по бюджетной программе, подпрограмме, специфике:

Окончательная оплата производится в течение 5 (пяти) рабочих дней с момента выставления счет-фактуры.

5.2. Цена Газа может быть изменена в соответствии с действующим законодательством Республики Казахстан, при наличии оснований.

Информация об изменении цены на Газ доводится до Потребителя через средства массовой информации (СМИ).

5.3. Общая сумма Договора указывается в Приложении №1 и может изменяться в соответствии с изменением цены на Газ. В этом случае Стороны подписывают дополнительное соглашение к Договору, с учетом изменения цены, и соответственно, общей суммы Договора.

5.4. Поставщик является плательщиком НДС.

5.5. Сумма стоимости фактически поставленного Газа за месяц, рассчитанная по цене согласно Приложению №1, подтверждается Актом на поставку Газа, на основании которого, не позднее 15-го числа месяца, следующего за расчетным, Поставщиком выставляется счет-фактура.

5.6. В случае, оговоренном в пункте 4.6. Договора, оплата неоспариваемого объема Газа должна быть произведена Потребителем в течение 5 (пяти) календарных дней со дня предоставления обоснований об отказе от подписания Акта на поставку Газа.

5.7. В случае, оговоренном в пункте 4.7. Договора, оплата принятого объема Газа должна быть произведена Потребителем в течение 5 (пяти) календарных дней со дня истечения срока предоставления обоснований об отказе от подписания Акта на поставку Газа.

5.8. В случае неисполнения Потребителем своих обязательств по оплате за Газ Поставщик имеет право:

- применить пеню согласно пункту 8.1. Договора;
- приостановить поставку Газа в соответствии с пунктом 3.8 Договора.

При этом, Поставщик не несет ответственность за последствия и убытки Потребителя, связанные с сокращением или прекращением поставки Газа.

5.9. Ежемесячно до 25-го (двадцать пятого) числа каждого месяца Стороны подписывают оформленный Поставщиком Акт сверки взаиморасчетов по поставке Газа и произведенным платежам.

Салыстырып тексеру актісіне әр Тараптың бірінші басшысы немесе өкілетті өкілі және бас бухгалтері қол қояды және Тараптардың мөрлерімен расталады.

5.10. Газ үшін төлем сомасынан бірінші кезекте осімақы сомасы өтеледі, екінші кезекте газ үшін берешек сомасы және нортариалдық/сот шығындары өтеледі, үшінші кезекте ағымдағы кезең үшін тұтынылған газ сомасы есептеледі.

Егер ағымдағы ай үшін төлем сомасы нақты жеткізілген Газдың бағасынан артық болса, онда артық сома келесі ай үшін төлем есебіне саналады.

## **6. ТАРАПТАРДЫҢ ҚҰҚЫҚТАРЫ МЕН МІНДЕТТЕРІ**

### **6.1. Тұтынушы:**

- 1) Шартта белгіленген сападағы және айтылған сандағы Газды алуға және пайдалануға;
- 2) заңнамада белгіленген тәртіпте Газ бағасы туралы ақпаратты алуға;
- 3) Шарттарды жасауға және орындауға байланысты даулы мәселелерді шешу үшін сот органдарына өтініш білдіруге;
- 4) Жеткізушіге бір ай бұрын Шарттың бұзылатыны туралы хабарланған және Газ жеткізу үшін толық төлем жасалған жағдайда, Жеткізушімен жасалған Шартты бір жақты тәртіптен бұзуға құқылы.

### **6.2. Тұтынушы:**

- 1) Шарт талаптарына сәйкес төлемді толық көлемде және уақытылы жүргізуге;
- 2) Газды пайдалану кезінде техникалық қауіпсіздік талаптарын сақтауға;
- 3) Қазақстан Республикасының заңнамасына сәйкес Жеткізушімен белгіленген техникалық талаптарды орындауға;
- 4) Газды Шарт талаптарына сәйкес пайдалануға, оның тиімді жұмсалуды қамтамасыз етуге, газ тұтыну режимін және оперативті-диспетчерлік тәртіпті сақтауға;
- 5) Шартты бұзатын жағдайда, Шарт бойынша толық төлем жүргізіп, Жеткізушіге Шарт бұзылғанға дейін бір ай бұрын кешіктірмей хабарлауға;
- 6) объектілердің үздіксіз жұмысының бұзылуын болдырмау үшін резерв ретінде басқа отын түрлері орнатылған тұтынушыларда қажетті мөлшерде резервті (авариялық) отын түрі болуы тиіс және қажеттілік болған жағдайда, энергиямен қамтамасыз ететін қосымша резерв көзі ретінде оны іске қосуға міндетті;
- 7) Жеткізушіге өндірісті жоспарлы тоқтау туралы осындай тоқтату болғанға дейінгі 30 (отыз) күнтізбелік күн бұрын хабарлауға;
- 8) Жеткізушінің диспетчерлік пунктіне тәулігіне жеткізілген газдың көлемі, оның тәуліктік орташа қысымы, температурасы және қысым айырмасы туралы ақпаратты беретін өзінің жауапты тұлғасын тағайындауға;
- 9) ай сайын, айдың 25-не дейін Шарттың 5.9.-тармағына сәйкес салыстырып тексеру актілеріне қол қоюға;
- 10) Шартты жасау кезінде, сонымен қатар одан кейін жыл сайын 15 қаңтарға дейінгі мерзімде газ тұтыну жүйелері мен газ жабдығына техникалық қызмет көрсету шартын ұсынуға;
- 11) Газды есепке алу схемасын өзгертуге немесе бұзуға байланысты кез келген жұмыс түрін жүргізу кезінде жұмысты бастамас бұрын газ тарату ұйымының техникалық шарттарын алуға міндетті.

### **6.3. Жеткізуші:**

- 1) жеткізілген Газ үшін төлемді толық көлемде және уақытылы алуға;
- 2) Газдың тұтынылуына және Газ жеткізу үшін төлемнің уақытылы төленуіне бақылау жасауға;

Акт сверки взаиморасчетов подписывается первыми руководителями, или уполномоченными лицами и главными бухгалтерами каждой из Сторон и заверяется печатями Сторон.

5.10. Из суммы оплаты за Газ в первую очередь погашается пеня, во вторую очередь погашается сумма задолженности за Газ и нотариальные/судебные издержки, в третью очередь засчитывается сумма потребленного Газа за текущий период.

Если сумма оплаты за текущий месяц превышает стоимость фактической поставки Газа, то сумма превышения засчитывается в счет оплаты за следующий месяц.

## **6. ПРАВА И ОБЯЗАННОСТИ СТОРОН**

### **6.1. Потребитель имеет право:**

- 1) получать и использовать Газ установленного качества и в количестве, оговоренном в Договоре;
- 2) в установленном законодательством порядке получать информацию о цене на Газ;
- 3) обращаться в судебные органы для решения спорных вопросов, связанных с заключением и исполнением договоров;
- 4) расторгнуть Договор с Поставщиком в одностороннем порядке, при условии уведомления об этом Поставщика не позднее, чем за месяц, и полной оплаты за поставку Газа.

### **6.2. Потребитель обязан:**

- 1) своевременно и в полном объеме производить оплату согласно условиям Договора;
- 2) соблюдать требования техники безопасности при использовании Газом;
- 3) выполнять технические требования, устанавливаемые Поставщиком в соответствии с законодательством Республики Казахстан;
- 4) использовать Газ в соответствии с условиями Договора, обеспечивать его рациональное расходование, соблюдать режим газопотребления и оперативно-диспетчерскую дисциплину;
- 5) уведомить Поставщика при расторжении Договора не позднее, чем за один месяц до момента расторжения, при условии полной оплаты по Договору;
- 6) потребители, для которых в качестве резервных (аварийных) установлены другие виды топлива, для предотвращения нарушений непрерывной работы объектов обязаны иметь резервный (аварийный) вид топлива в достаточном количестве и при необходимости вводить его в действие, как дополнительный резервный источник энергоснабжения;
- 7) уведомить Поставщика о плановой остановке производства за 30 (тридцать) календарных дней до такой остановки;

- 8) назначить своего ответственного представителя, который представляет информацию на диспетчерский пункт Поставщика об объеме поставки Газа за сутки, его среднесуточном давлении, температуре и перепаде давления;
- 9) ежемесячно до 25-го числа месяца подписывать акты сверок согласно пункту 5.9. Договора;
- 10) при заключении Договора, а также в последующем ежегодно в срок до 15 января предоставлять договор технического обслуживания газопотребляющих систем и газового оборудования.

- 11) при проведении любого вида работ, связанных с изменением или нарушением схемы учета Газа, перед началом работ получить технические условия газораспределительной организации.

### **6.3. Поставщик имеет право:**

- 1) своевременно и в полном объеме получать оплату за поставку Газа;
- 2) осуществлять контроль потребления и своевременности оплаты за поставку Газа;

- 3) Шартпен көзделген жағдайларда Газдың жеткізілуін тоқтатуға;
- 4) Тұтынушыдан газ жабдықтарының және Газды есепке алу аспаптарының қауіпсіз пайдаланылуын қамтамасыз етуді талап етуге;
- 5) Қазақстан Республикасының заңнамасына сәйкес Тұтынушымен газ тұтыну режимін сақтау үшін міндетті техникалық талаптарды белгілеуге;
- 6) Тұтынушы нақты қойылған шот-фактура бойынша төлемді 90 (токсан) күнтізбелік күннен аса өтемеген жағдайда, Тұтынушы туралы барлық қолында бар ақпаратты «Қазақстан Республикасындағы кредиттік бюролар және кредиттік тарихты қалыптастыру туралы» ҚР Заңына сәйкес Кредит бюросына беруге;
- 7) расталған көлем болмаған жағдайда, Газды жеткізу көлемдерін арттырудан бас тартуға;
- 8) Тұтынушы криптовалюта майнингі бойынша қызметті жүзеге асыратын компаниялар үшін немесе майнингтік фирмаларға электр энергиясын тасымалдайтын және/немесе өткізетін компаниялар үшін электр энергиясын өндіру мақсатында, Газды пайдаланған жағдайда Тұтынушыға Газ беруді шектеуге;
- 9) жеткізушінің келісімінсіз газдың артық шығыны болған кезде Ұлттық оператормен келісілген газ ресурстары болмаған жағдайда, Тұтынушыға Газ беруді шектеуге/тоқтатуға құқылы.

#### 6.4. Жеткізуші:

- 1) Шартпен белгіленген мерзімде жеткізілген Газдың сапасына және санына бақылау жасауға және есеп жүргізуге;
- 2) тұтынылатын Газ көлемдерін бақылауға;
- 3) Шарттың 5.5.-тармағына сәйкес ай сайын Тұтынушыға шот-фактураларды беруге;
- 4) Газды жеткізуге ықпалын тигізетін кез келген төтенше жағдайлар немесе авариялар туралы Тұтынушыға дереу хабарлауға, сонымен қатар Газды жеткізуді тұрақты ету үшін барлық қажетті іс-әрекеттерді қабылдауға;
- 5) Тұтынушыға немесе оның уәкілетті өкіліне Газды жеткізу мәселелері жөніндегі ақпаратты беруге міндетті.

### 7. ТАРАПТАРДЫ ШЕКТЕУ

7.1. Тараптарға Қазақстан Республикасының заңнамасын бұзатын немесе Тараптардың құқықтарын шектейтін өзге іс-әрекеттерді жасауға тыйым салынады.

### 8. ТАРАПТАРДЫҢ ЖАУАПКЕРШІЛІГІ

8.1. Тұтынушы Шарттың 5.5.-тармағында көрсетілген мерзім өткен сәттен бастап, есепті кезеңде нақты жеткізілген Газ үшін төлем жөніндегі өз міндеттерін орындамаған жағдайда, Жеткізуші берешектер толық өтелген сәтке дейін бар берешекке әрбір кешіктірілген күн үшін, ақшалай міндеттемелерді нақты орындау күні әрекет ететін, Қазақстан Республикасының Ұлттық Банкімен белгіленген қайта қаржыландырудың 1,5 есе мөлшерлемесі мөлшерінде өсімпұл есептейді.

8.2. Шарттың талаптарына сәйкес тұрақсыздық айыбын есептеу және есептеу әр ай бойынша жеке жүргізіледі. Тұрақсыздық айыбын төлеу Тараптарды Шарт бойынша міндеттемелерді орындаудан босатпайды.

8.3. Жеткізушінің кінәсінен газды жеткізу көлемі бұзылған немесе төмендеген жағдайда тұтынушы жеткізілмеген газ құны сомасынан Қазақстан Республикасының Ұлттық Банкі белгілеген қайта қаржыландыру мөлшерлемесінің 1,5 еселенген мөлшерінде жеткізілмеген әрбір күн үшін, бірақ жеткізілмеген газ көлемі сомасының 10% (он пайызынан) аспайтын мөлшерде жеткізушіге өсімпұл қолдануға құқылы.

3) приостановить поставку Газа в случаях, предусмотренных Договором;

4) требовать обеспечение Потребителем безопасной эксплуатации газового оборудования и приборов учета Газа;

5) устанавливать в соответствии с законодательством Республики Казахстан технические требования, обязательные для соблюдения Потребителем режима газопотребления;

6) в случае непогашения Потребителем ошлаты по фактической выставленной счет-фактуре свыше 90 (девятидесяти) календарных дней передавать всю имеющуюся информацию о Потребителе в Кредитное бюро согласно Закону РК «О кредитных бюро и формирования кредитных историй в РК»;

7) отказать в увеличении объемов поставки Газа в случае отсутствия подтвержденного объема Газа;

8) ограничить подачу Газа Потребителю в случае использования газа Потребителем в целях выработки электрической энергии для компаний, осуществляющих деятельность по майнингу криптовалют, либо для компаний, транспортирующих и/или реализующих электрическую энергию майнинговым фирмам;

9) при перерасходе Газа без согласования с Поставщиком ограничить/прекратить подачу Газа Потребителю, в случае отсутствия ресурсов Газа, согласованных Национальным оператором.

#### 6.4. Поставщик обязан:

1) вести учет и контроль качества и количества поставляемого Газа в установленные Договором сроки;

2) контролировать объем потребляемого Газа;

3) предъявлять ежемесячно Потребителю счет-фактуру в соответствии с пунктом 5.5. Договора;

4) незамедлительно информировать Потребителя о любых чрезвычайных ситуациях или авариях, которые могут повлиять на поставку Газа, а также предпринять все необходимые действия для нормализации поставки Газа;

5) предоставлять Потребителю или его уполномоченному представителю информацию по вопросам поставки Газа.

### 7. ОГРАНИЧЕНИЕ СТОРОН

7.1. Сторонам запрещается совершать действия, ограничивающие права Сторон либо иным образом нарушающие законодательство Республики Казахстан.

### 8. ОТВЕТСТВЕННОСТЬ СТОРОН

8.1. В случае неисполнения Потребителем своих обязательств по оплате за фактически поставленный в расчетном периоде Газ, с момента истечения срока, указанного в пункте 5.5. Договора, Поставщик, начисляет Потребителю пеню в размере 1,5-кратной ставки рефинансирования, установленной Национальным Банком Республики Казахстан, действующей на день фактического исполнения денежного обязательства, за каждый день просрочки к существующей задолженности, до момента полного погашения задолженности.

8.2. Расчет и начисление неустойки согласно условиям Договора, производится по каждому месяцу отдельно. Уплата неустойки не освобождает Стороны от выполнения обязательств по Договору.

8.3. В случае срыва или снижения объемов поставки Газа по вине Поставщика, Потребитель вправе применить к Поставщику пеню в размере 1,5-кратной ставки рефинансирования, установленной Национальным Банком Республики Казахстан от суммы стоимости недопоставленного Газа, за каждый день недопоставки, но не более 10% (десяти процентов) от суммы недопоставленного объема Газа.

Турақсыздық айыбын есептеу мерзімінің басталуы есептік кезеңнен кейінгі айдың бірінші күні болып табылады.

## 9. ТӨТЕНШЕ ЖАҒДАЙ ОҚИҒАЛАРЫ

9.1. Егер бұл табиғи зілзалалар; әскери іс-қимылдар; террористік актілер; газ тасымалдау жүйесіндегі не газдың меншік иесі болып табылатын өндірушідегі авариялар мен авариялық жағдайлар; жеткізуші бақыламайтын, газ жеткізуге ықпал ететін үкіметаралық келісімдер; оның шектелуіне әкеп соққан құқықтық актілер мен мемлекеттік органдардың іс-әрекеттері сияқты еңсерілмейтін күш мән-жайларының салдары болып табылса, Тараптар Шарт бойынша міндеттемелерді орындамағаны немесе тиісінше орындамағаны үшін жауаптылықтан босатылады. Бұл жағдайда Тараптардың ешқайсысы шығындарды өтсуге құқылы болмайды. Тараптардың кез келгенінің талабы бойынша бұл жағдайда шарт бойынша өзара міндеттемелердің орындалуын айқындайтын комиссия құрылуы мүмкін. Бұл ретте, Тараптар еңсерілмейтін күш жағдайлары басталғанға дейін туындаған, Шарт бойынша міндеттемелерді орындаудан босатылмайды.

Еңсерілмейтін күш мән-жайлары туындаған жағдайда, Тараптар олар басталған күннен бастап 5 (бес) жұмыс күні ішінде бұл туралы бір-бірін хабардар етеді, кейіннен Қазақстан Республикасының тиісті уәкілетті ұйымы растаған форс-мажор мән-жайларының басталу күні мен сипаттамасын нақтылайтын жазбаша хабарламаны тапсырады не пошта арқылы жібереді.

9.2. Шарт бойынша Тараптардың міндеттемелері тек Шарт бойынша Тараптардың міндеттемелерді орындауына кедергі келтіретін жағдай деңгейіндегі мерзімге ғана тоқтатылуы мүмкін.

Егер еңсерілмейтін күш жағдайлары 3 (үш) немесе одан көп айға созылса, әр Тарап шартты бұзуға болжаған күннен 20 (жиырма) күнтізбелік күн бұрын келесі тарапқа алдын ала хабарлаған жағдайда, Шартты бұзуға құқылы. Бұл ретте, Тараптар 30 (отыз) күнтізбелік күн ішінде Шарт бойынша барлық өзара есеп айырысуларды жүргізуге міндеттенеді.

## 10. ДАУЛАРДЫ ШЕШУ ТӘРТІБІ

10.1. Шарт бойынша немесе оған байланысты Тараптардың арасында туындаған барлық даулар мен келіспеушіліктер Тараптар арасында келіссөздер жүргізу арқылы шешіледі.  
10.2. Келіспеушіліктер мен дауларды келіссөз арқылы шешу мүмкін болмаған жағдайда, олар Қазақстан Республикасының қолданыстағы заңнамасына сәйкес тәртіппен сот тәртібімен қарауға жатады.

## 11. ҚОРЫТЫНДЫ ЕРЕЖЕЛЕР

11.1. Шарт 2026 жылдың «01» қаңтарынан бастап күшіне енеді және 2026 жылдың «31» желтоқсанға дейін, ал ақшалай міндеттемелерді орындау бойынша олар толық орындалғанға дейін әрекет етеді.  
11.2. Тұтынушы Шартқа қол қоя отырып, Жеткізушінің келесі әрекеттеріне Шарттың 6.3-тармағының б) тармақшасында көзделген жағдайда, «Мемлекеттік кредиттік бюро» АҚ-на ақпарат беруіне өз келісімін береді.  
11.3. Шартқа өзгертулер, толықтырулар, Шарт шеңберіндегі Тараптардың келісімдері жазбаша түрде ресімделеді және екі Тараппен қол қойылған сәттен бастап заңды күштері бірдей, Шарттың ажырамас бөлігі болып табылады.  
11.4. Шарт мемлекеттік және орыс тілдерде скі данада жасалды. Егер Шарттың мемлекеттік және орыс тілдерінде жасалған мәтініне байланысты келіспеушілік туып жатса,

Началом срока начисления неустойки является первый день месяца, следующий за расчетным периодом.

## 9. ОБСТОЯТЕЛЬСТВА ФОРС-МАЖОРА

9.1. Стороны освобождаются от ответственности за неисполнение или ненадлежащее исполнение обязательств по Договору, если это явилось следствием обстоятельств непреодолимой силы, к которым относятся: стихийные бедствия; военные действия; террористические акты; аварии и аварийные ситуации на газотранспортной системе, либо у производителя, являющегося собственником Газа; неконтролируемые Поставщиком, межправительственные соглашения, влияющие на поставку Газа; правовые акты и действия государственных органов, повлекшие его ограничение. В этом случае ни одна из Сторон не будет иметь право на возмещение убытков. По требованию любой из Сторон в этом случае может быть создана комиссия, определяющая исполнение взаимных обязательств по Договору. При этом ни одна из Сторон не освобождается от обязанностей по Договору, возникающих до наступления обстоятельств непреодолимой силы.

В случае наступления обстоятельств непреодолимой силы, Стороны в течение 5 (пяти) рабочих дней с даты их наступления уведомляют об этом друг друга, с последующим вручением либо отправкой по почте письменного уведомления, уточняющего дату начала и описание обстоятельств форс-мажора, подтвержденных соответствующей уполномоченной организацией Республики Казахстан.

9.2. Обязательства Сторон по Договору могут быть приостановлены на срок действия обстоятельств непреодолимой силы, но только в той степени, в которой такие обстоятельства препятствуют исполнению обязательств Сторон по Договору.

В случае, если обстоятельства непреодолимой силы будут длиться 3 (три) и более месяцев, каждая из Сторон вправе расторгнуть Договор при условии предварительного уведомления другой Стороны не менее, чем за 20 (двадцать) календарных дней до даты предполагаемого расторжения. При этом Стороны обязуются в течение 30 (тридцати) календарных дней произвести все взаиморасчеты по Договору.

## 10. ПОРЯДОК РАЗРЕШЕНИЯ СПОРОВ

10.1. Все споры и разногласия, возникшие между Сторонами по Договору или в связи с ним, разрешаются путем переговоров между Сторонами.

10.2. В случае невозможности разрешения споров и разногласий путем переговоров они подлежат рассмотрению в судебном порядке в соответствии с действующим законодательством Республики Казахстан.

## 11. ЗАКЛЮЧИТЕЛЬНЫЕ ПОЛОЖЕНИЯ

11.1. Договор в силу вступает с «01» января 2026 года и действует по «31» декабря 2026 года, а в части исполнения денежных обязательств до их полного исполнения.

11.2. Подписывая Договор Потребитель дает свое согласие на следующие действия Поставщика на передачу информации в АО «Государственное кредитное бюро» в случае, предусмотренном в подпункте б) пункта 6.3. Договора.

11.3. Изменения, дополнения к Договору, а равно соглашения Сторон в рамках Договора оформляются в письменном виде и имеют юридическую силу неотъемлемых частей Договора с момента подписания обеими Сторонами.

11.4. Договор составлен в двух экземплярах на государственном и русском языках. В случае возникновения разногласий между текстом Договора, изложенным на государственном и русском языках, Стороны толкуют условия

Тараптар Шарт талаптарын орыс тіліндегі мәтіннің мазмұнына сәйкес талдау жасайды.

11.5. Тараптар бірінші басшы ауысқан, заңды мекенжайлары, банкілік деректемелері, атаулары, ведомствалық жабдықтары, меншік нысандары өзгерген жағдайда, жаңа есеп шоттары ашылған, жойылған және Шартты тиісінше орындауға әсер ететін басқа мәліметтері өзгерген жағдайда, бір-біріне 10 (он) күнтізбелік күннің ішінде жазбаша хабарлауы тиіс.

11.6. Шартпен реттелмеген барлық басқа жағдайларда Тараптар бойынша, Қазақстан Республикасының қолданыстағы заңнамасын басшылыққа алады.

## 12 СЫБАЙЛАС ЖЕМҚОРЛЫҚҚА ҚАРСЫ ЕСКЕРТПЕ

12.1. Жеткізуші Тұтынушыны «QazaqGaz Aймақ» АҚ Сыбайлас жемқорлыққа қарсы іс-қимыл саласындағы саясатының (бұдан әрі - Саясат) қағидаттары мен талаптары туралы хабарлар етеді. Шартқа қол қою арқылы Тұтынушы Жеткізушінің ресми веб-сайтында орналастырылған Саясатпен танысқанын растайды.

12.2 Тұтынушы Қазақстан Республикасының Сыбайлас жемқорлыққа қарсы заңнамасы талаптарының сақтауға және сақталуын қамтамасыз етуге, сондай-ақ шарттың мақсаттары үшін қолданылатын сыбайлас жемқорлыққа қарсы іс-қимыл туралы халықаралық актілерде және шет мемлекеттердің заңнамалық актілерінде көзделген сыбайлас жемқорлық құқық бұзушылықтарды жасамауға және осы ескертпенің кепілдіктерін сақтауға міндеттенеді.

12.3. Тұтынушы «Сыбайлас жемқорлыққа қарсы іс-қимыл туралы» Қазақстан Республикасы Заңының қолданылу аясына жататын қандай да бір тұлға Тұтынушының лауазымды адамы немесе қызметкері болған не Тұтынушының ұйымына қатысудың тікелей немесе жанама үлесіне ие болған барлық жағдайлар туралы Қоғамды жазбаша нысанда дереу хабарлар етуге міндеттенеді.

12.4. Шарт бойынша өз міндеттемелерін орындау кезінде Тараптар және олардың қызметкерлері қандай да бір заңсыз артықшылықтарды немесе өзге де заңсыз мақсаттарды алу мақсатында осы тұлғалардың іс-әрекеттеріне немесе шешімдеріне ықпал ету үшін кез келген тұлғаларға тікелей немесе жанама түрде қандай да бір ақшалай қаражатты немесе құндылықтарды төлемейді, төлеуді ұсынбайды және төлеуге рұқсат бермейді.

12.5. Шарт бойынша өз міндеттемелерін орындау кезінде, Тараптар және олардың қызметкерлері шарттың мақсаттары үшін қолданылатын заңнамада пара беру/алу, коммерциялық параға сатып алу ретінде сараланатын іс-әрекеттерді, сондай-ақ қолданыстағы заңнаманың және Қылмыстық жолмен алынған кірістерді заңдастыруға (жылыстатуға) қарсы іс-қимыл туралы халықаралық актілердің талаптарын бұзатын іс-әрекеттерді жүзеге асырмайды.

12.6. Шарт Тараптарының әрқайсысы басқа Тараптың қызметкерлерін қандай да бір жолмен, оның ішінде ақшалай сомаларды, сыйлықтарды беру, олардың атына жұмыстарды (көрсетілетін қызметтерді) өтеусіз орындау арқылы және қызметкерді белгілі бір тәуелділікке қоятын және осы қызметкердің оны ынталандыратын тараптың пайдасына қандай да бір іс-әрекеттерді орындауын қамтамасыз етуге бағытталған басқа да тәсілдермен ынталандырудан бас тартады.

12.7. Тарапта қандай да бір сыбайлас жемқорлыққа қарсы жағдайлардың бұзылғаны немесе орын алуы мүмкін деген күдік туындаған жағдайда, тиісті Тарап екінші Тарапты жазбаша нысанда хабарлар етуге міндеттенеді.

12.8. Жазбаша хабарламада Тарап осы шарттардың қандай да бір ережелерін Тұтынушының, оның қызметкерлерінің пара беру немесе алу, коммерциялық параға сатып алу,

Договора в соответствии со смыслом, изложенным на русском языке.

11.5. Стороны обязаны в течение 10 (десяти) календарных дней производить обязательные письменные уведомления друг друга при смене первого руководителя, изменении юридического адреса, банковских реквизитов, наименования, ведомственной принадлежности, формы собственности, открытия новых расчетных счетов, ликвидации и других данных, влияющих на надлежащее исполнение Договора.

11.6. Во всем остальном, не урегулированном Договором, Стороны руководствуются действующим законодательством Республики Казахстан.

## 12. АНТИКОРРУПЦИОННАЯ ОГОВОРКА

12.1. Поставщик информирует Потребителя о принципах и требованиях Политики в области противодействия коррупции АО «QazaqGaz Aймақ» (далее - Политика). Подписанием Договора Потребитель подтверждает ознакомление с Политикой, размещенной на официальном веб-сайте Поставщика.

12.2 Потребитель обязуется соблюдать и обеспечивать соблюдение требований антикоррупционного законодательства Республики Казахстан, а также не совершать коррупционные правонарушения, предусмотренные применимыми для целей договора международными актами и законодательными актами иностранных государства о противодействии коррупции и соблюдать гарантии настоящей оговорки.

12.3. Потребитель обязуется незамедлительно информировать Общество в письменной форме обо всех случаях, когда какое-либо лицо, подпадающее под действие Закона Республики Казахстан «О противодействии коррупции», станет должностным лицом или работником Потребителя либо приобретет прямую или косвенную долю участия в организации Потребителя.

12.4. При исполнении своих обязательств по Договору, Стороны и их работники не выплачивают, не предлагают выплатить и не разрешают выплату каких-либо денежных средств или ценностей, прямо или косвенно, любым лицам, для оказания влияния на действия или решения этих лиц с целью получить какие-либо неправомерные преимущества или иные неправомерные цели.

12.5. При исполнении своих обязательств по Договору, Стороны и их работники не осуществляют действия, квалифицируемые применимым для целей Договора законодательством, как дача/получение взятки, коммерческий подкуп, а также действия, нарушающие требования применимого законодательства и международных актов о противодействии легализации (отмыванию) доходов, полученных преступным путем.

12.6. Каждая из Сторон Договора отказывается от стимулирования каким-либо образом работников другой Стороны, в том числе путем предоставления денежных сумм, подарков, безвозмездного выполнения в их адрес работ (услуг) и другими способами, ставящего работника в определенную зависимость, и направленными на обеспечение выполнения этим работником каких-либо действий в пользу стимулирующей его Стороны.

12.7. В случае возникновения у Стороны подозрений, что произошло или может произойти нарушение каких-либо антикоррупционных условий, соответствующая Сторона обязуется уведомить другую Сторону в письменной форме.

12.8. В письменном уведомлении Сторона обязана сослаться на факты или предоставить материалы, достоверно подтверждающие или дающие основание предполагать, что

сондай-ақ қылмыстық жолмен алынған кірістерді заңдастыруға қарсы іс-қимыл туралы қолданыстағы заңнама мен халықаралық актілердің талаптарын бұзатын әрекеттерден көрінетін бұзу болғанын немесе болуы мүмкін екенін сенімді растайтын немесе болжауға негіз беретін фактілерге сілтеме жасауға немесе материалдарды ұсынуға міндетті.

12.9. Тұтынушы осы Сыбайлас жемқорлыққа қарсы ескертпенің талаптары нақты немесе ықтимал бұзылған жағдайда, Қоғамға адал көмек көрсетуге міндеттенеді.

12.10. Талаптарды бұзу жағдайлары туралы хабарлау үшін Тұтынушы ол туралы ақпарат Жеткізушінің ресми веб-сайтында орналастырылған Жеткізушінің «Жедел желісін» пайдалануға міндетті.

### 13. ТАРАПТАРДЫҢ ДЕРЕКТЕМЕЛЕРІ

**ЖЕТКІЗУШІ:** «QazaqGaz Aймақ» АҚ  
Мекенжайы: 010000, Астана қаласы, Есіл ауданы  
Әлихан Бөкейхан к., 12 ғимарат  
БСН: 020440001144  
ЖСК: KZ536010291000073771  
«Қазақстан Халық Банкі» АҚ  
БСК: HSBKZKX

**ЖҮК ЖІБЕРУШІ (ФИЛИАЛ)**  
Мекенжайы: Түркістан облысы, Түркістан қаласы, Б.Майлин көшесі, 181 үй  
Телефон/Факс: 8(72533) 5-99-95  
E-mail: tpf@aimaq.kz  
БСН: 181141010856

**ТҰТЫНУШЫ:**  
Занды мекенжайы: 010000 Астана қ. Есіл ауданы Ә.Бөкейхан көшесі 12 ғимарат  
Нақты мекенжайы: Түркістан об. Түркістан қ. Б.Майлин көшесі 181 үй

Телефон/Факс: 872533 5-99-95  
E-mail: Turkistan-n31@mail.ru  
БСН: 181141010856  
Банктік шот: KZ536010291000073771  
Банктің атауы: «Қазақстан Халық Банкі» АҚ  
БСК: HSBKZKX  
КБЕ:

**ЖЕТКІЗУШІ**  
**ПОСТАВЩИК** (Ф.И.О. Қолы / Подпись м.о. / м.п.)



произошло или может произойти нарушение каких-либо положений настоящих условий Потребителем, его работниками, выражающееся в действиях, квалифицируемых применимым законодательством, как дача или получение взятки, коммерческий подкуп, а также действиях, нарушающих требования применимого законодательства и международных актов о противодействии легализации доходов, полученных преступным путем.

12.9. Потребитель обязуется добросовестно оказывать Обществу помощь и содействие в случае действительного или возможного нарушения требований настоящей Антикоррупционной оговорки.

12.10. Для сообщения о случаях нарушения требований Потребитель обязан использовать «Горячую линию» Поставщика, информация о которой размещена на официальном веб-сайте Поставщика.

### 13. РЕКВИЗИТЫ СТОРОН

**ПОСТАВЩИК:** АО «QazaqGaz Aймақ»  
Адрес: 010000, город Астана, район Есиль,  
ул. Әлихан Бөкейхан, здание 12  
БИН: 020440001144  
ИИК: KZ536010291000073771  
АО «Народный банк Казахстана»  
БИК: HSBKZKX  
ТПФ АО «QazaqGaz Aймақ»

**ГРУЗООТПРАВИТЕЛЬ (ФИЛИАЛ)**  
Адрес: Туркестанская область город  
Туркестан, ул.Б.Майлин, дом 181.  
Телефон/Факс: 8(72533) 5-99-95  
E-mail: tpf@aimaq.kz  
БИН: 181141010856

**ПОТРЕБИТЕЛЬ:** 010000 Астана қ.  
Есіл ауданы  
Ә.Бөкейхан  
көшесі 12 ғимарат  
Юридический адрес: Түркістан об. Түркістан қ.  
Б.Майлин көшесі 181 үй  
Фактический адрес: Түркістан об. Түркістан қ.  
Б.Майлин көшесі 181 үй

Телефон/Факс: 8-7253325444  
E-mail: Turkistan-n31@mail.ru  
БИН: 020440001144  
Банковский счет: KZ536010291000073771  
Наименование банка: «Қазақстан Халық Банкі» АҚ  
БИК: HSBKZKX  
КБЕ:

**ТҰТЫНУШЫ**  
**ПОТРЕБИТЕЛЬ** (Ф.И.О. Қолы / Подпись м.о. / м.п.)



Түркістан қ. 20\_\_ ж. " \_\_ " \_\_\_\_\_

г. Туркестан " \_\_ " \_\_\_\_\_ 20\_\_ г.

**ЖЕТКІЗУШІ** «QazaqGaz Aймақ» АҚ  
010000 Қазақстан Республикасы,  
Астана қ., Есіл ауданы, Әлихан  
Бөкейхан к. 12 ғимарат

**ПОСТАВЩИК** АО «QazaqGaz Aймақ»  
010000 Республика Казахстан,  
г. Астана, р-н Есиль, ул. Әлихан  
Бөкейхан здание12

**ТҰТЫНУШЫ** Түркістан р. ақпаны  
Дербентті Әлихан Бөкейхан  
к. 12 ғимарат - жеткізу  
қосымшасы  
**Нақты мекенжайы (объектінің орналасқан жері)** Түркістан об. Түркістан р.  
И.Кудашев көшесі №26

**ПОТРЕБИТЕЛЬ** Минимальное государственное  
информационное казначейство  
Республики - филиал АО «QazaqGaz  
Аймақ» по развитию рыночного  
потребления газа, Туркестан р.  
Туркестан қ. И.Кудашев  
к. 12

**Фактический адрес (местоположение объекта)**

**1. ТАУАРЛЫҚ ГАЗДЫҢ БАҒАСЫ МЕН ЖАЛПЫ КӨЛЕМІ**

**1. ЦЕНА И ОБЩИЙ ОБЪЕМ ПОСТАВКИ ТОВАРНОГО ГАЗА.**

Бір мың текше.м газдың бағасы газ тарату желілері арқылы тауарлық газды тасымалдауға арналған тариф есебімен, ҚҚС есебінен **59 387,54** теңге.

Цена газа за тысячу куб.м. **59 387,54** с учетом тарифа на транспортировку товарного газа по газораспределительным системам, в тенге без учета НДС.

Жалпы жеткізу көлемі \_\_\_\_\_ мың текше.м.

Годовой объем поставки газа 80422 тыс.куб.м

Шарттың жалпы сомасы \_\_\_\_\_ ҚҚС есебімен \_\_\_\_\_ теңге

Общая сумма договора 5540235,390 в тенге с учетом НДС

**2. ГАЗ ЖЕТКІЗУДІҢ АЙЛЫҚ КЕСТЕСІ ЖӘНЕ ГАЗ ТҰТЫНУДЫҢ ОРТАША САҒАТТЫҚ МӨЛШЕРІ:**

**2. ПОМЕСЯЧНЫЙ ГРАФИК ПОСТАВКИ ГАЗА И СРЕДНЕЧАСОВАЯ НОРМА ПОТРЕБЛЕНИЯ ГАЗА:**

Месяцы 2026 г. 2026 ж. айлары	Январь Қантар	Февраль Ақпан	Март Наурыз	Апрель Сәуір	Май Мамыр	Июнь Маусым
Плановый объем поставки товарного газа, тыс. куб. м. Тауарлық газды жеткізудің жоспарлы мөлшері, мың текше м.	15.000	15.000	10.000	5.000		
Среднечасовая норма потребления газа, тыс.куб.м. Газ тұтынудың орташа сағаттық мөлшері, бір мың текше м.						
Месяцы 2026 г. 2026 ж. айлары	Июль Шілде	Август Тамыз	Сентябрь Қыркүйек	Октябрь Қазан	Ноябрь Қараша	Декабрь Желтоқсан
Плановый объем поставки товарного газа, тыс. куб. м. Тауарлық газды жеткізудің жоспарлы мөлшері, мың текше м.				5422	15.000	15.000
Среднечасовая норма потребления газа, тыс.куб.м. Газ тұтынудың орташа сағаттық мөлшері, бір мың текше м.						

Жеткізуді бастау мерзімі: 2026 жылдың «01»  
Жеткізуді бастау уақыты: 00 сағат 00 минут

Дата начала поставки: с «01» \_\_\_\_\_ 2026 года  
Время начала поставки: с 00 часов 00 минут

**3. ГАЗ ЖЕТКІЗУ ПУНКТІ:**

**3. ПУНКТ ПЕРЕДАЧИ ГАЗА:**

**ЖЕТКІЗУШІ  
ПОСТАВЩИК**

**ТҰТЫНУШЫ  
ПОТРЕБИТЕЛЬ**



Газды жеткізуге арналған акт

\_\_\_\_\_ к. Шарт № \_\_\_\_\_ 20\_\_ ж. «\_\_» \_\_\_\_\_

Біз төменде қол қоюшылар:

«QazaqGaz Aймақ» АҚ ТӨФ өкілі \_\_\_\_\_

(Лауазымы, аты-жөні)

20\_\_ ж. «\_\_» \_\_\_\_\_ № \_\_\_\_\_ бұйрық (сенімхат) негізінде әрекет ететін Газ тұтынушының өкілетті тұлғасы \_\_\_\_\_

Кәсіпорынның (ұйымның, мекеменің) атауын көрсету, лауазымы, аты-жөні

20\_\_ ж. «\_\_» \_\_\_\_\_ мен «\_\_» \_\_\_\_\_ аралықты қоса алғанда \_\_\_\_\_ айы үшін «QazaqGaz Aймақ» АҚ ТӨФ жеткізгені, ал

Кәсіпорынның (ұйымның, мекеменің) атауын көрсету

МемСТ 2939-63 сәйкес стандартты жағдайларға келтірілген және есептеу аспаптарының нақты көрсеткіштерінен жазып алынған \_\_\_\_\_ нормалы текше метр газды, сонымен бірге, \_\_\_\_\_ нм<sup>3</sup>, \_\_\_\_\_ нм<sup>3</sup> қабылдағаны туралы осы актіні жасадық.

«QazaqGaz Aймақ» АҚ ТӨФ өкілі \_\_\_\_\_

(Қолы, мөрі, мөртабаны)

Тұтынушының өкілі \_\_\_\_\_

(Қолы, мөрі, мөртабаны)

Акт на поставку Газа

г. \_\_\_\_\_ Договор № \_\_\_\_\_ «\_\_» \_\_\_\_\_ 20\_\_ г.

Мы, нижеподписавшиеся:

представитель ТПФ АО «QazaqGaz Aймақ»

(Должность, Ф.И.О.)

уполномоченный представитель потребителя газа \_\_\_\_\_

(Указать название предприятия (организации, учреждения), должность, Ф.И.О.)

действующий на основании приказа (доверенности) № \_\_\_\_\_, от «\_\_» \_\_\_\_\_ 20\_\_ г., составили настоящий акт о том, что за \_\_\_\_\_ месяц 20\_\_ г. с «\_\_» \_\_\_\_\_ по «\_\_» \_\_\_\_\_ включительно ТПФ АО «QazaqGaz Aймақ» поставило, а

Указать название предприятия (организации, учреждения)

приняло, по снятым фактическим показаниям приборов учета и приведенных к стандартным условиям согласно ГОСТ 2939-63 \_\_\_\_\_ нормальных кубических метров газа, в том числе: \_\_\_\_\_ нм<sup>3</sup>, \_\_\_\_\_ нм<sup>3</sup>.

Представитель ТПФ АО «QazaqGaz Aймақ» \_\_\_\_\_

(Подпись, печать или штамп)

Представитель потребителя \_\_\_\_\_

(Подпись, печать или штамп)

Есептеуге арналған алғашқы деректер: ср.мес баром. = \_\_\_\_\_ мм рт.ст.; ср.мес t\_газа = \_\_\_\_\_ °C

Газ тұтынатын объектінің орналасқан жері	Газды есепке алу аспаптары		Аспаптардың көрсеткіштері		Аспап алдындағы газдың қысымы, кгс/см <sup>2</sup>	Газдың көлемдері		
	Түрі, маркасы	Зауыт нөмірі	алдыңғы	ағымдағы		Жұмыс жағдайындағы, м <sup>3</sup>	стандарт жағдайындағы, нм <sup>3</sup>	
	20 ж.		айдағы жиынтық					

(Тұтынушы өкілінің аты-жөні, қолы)

(Жеткізуші өкілінің аты-жөні, қолы)

Исходные данные для расчета:  $P_{\text{баром.}}$  ср.мес = \_\_\_\_\_ мм рт.ст.;  $t_{\text{газа}}$  ср.мес = \_\_\_\_\_ °C

Местонахождение газопотребляющего объекта, адрес	Приборы учета газа		Показания приборов		Давление газа перед прибором, кгс/см <sup>2</sup>	Объемы газа	
	Тип, марка	Заводской номер	предыдущее	текущее		в рабочих условиях, м <sup>3</sup>	в стандартных условиях, нм <sup>3</sup>
Туркестан обл	Z-400	9091941					
Туркестан қыстауы							
И. Молдашев							
Көшесі № 26	Всего за _____		месяц 20 _____				

(Ф.И.О. и подпись представителя потребителя)

(Ф.И.О. и подпись представитель поставщика)



1. Кәсіпорынның атауы / Наименование предприятия

2. Заңды мекенжайы / Юридический адрес

3. Басшы / Руководитель

*А.А. Шауенова*

Т.А.Ә. (лауазымы) / Ф. И. О. (занимаемая должность)

4. Басшының байланыс телефондары / Контактные телефоны руководителя

*8-701-698-36-74*

5. Газ шаруашылығына жауапты тұлға / Ответственное лицо за газовое хозяйство

*Т. Бүгдурдыев*

Т:А.Ә.(бұйрықпен тағайындалды, атқаратын қызметі)/ Ф. И. О. (назначен приказом и занимаемая должность)

6. Жауапты тұлғаның байланыс телефондары / Контактные телефоны ответственного лица

*8-775-218-88-73*

7. Техникалық сипаттама: / Техническая характеристика:

Орнатылған газ тұтыну жабдығы (оттық маркасы)/ Установленное газоиспользующее оборудование (марка горелок)	Жабдықтар саны/ Кол-во оборудования		Оттықтар саны, дана/ Кол-во горелок, шт	Есепке алу аспабындағы газдың жұмыс қысымы, кгс/см <sup>2</sup> / Рабочее давление газа на прибор учета, кгс/см <sup>2</sup>	Газ тұтыну жабдығы бірлігінің максимал газ шығыны м <sup>3</sup> /сағ/ Максимальный расход газа на ед. газопотр. оборудования, м <sup>3</sup> /ч	Газ қандай мақсатқа қолданылады/ На какие цели используется газ
	Барлығы/ Всего	Жұмыстағы/ в работе				
<i>ZCr-35</i>	<i>2</i>	<i>2</i>	<i>2</i>		<i>42-1 м<sup>3</sup>/час</i>	<i>Отопление</i>

8. Газды есепке алу аспабы жөнінде ақпарат: / Информация по приборам учета газа:

Есепке алу аспабының типі/ Тип прибора учета газа	Зауыттық №/ Зав. №	Шығарылған жылы/ Год выпуска	Сертификатты кім берді/ Кем выдан сертификат	Тексерілген күні/ Дата поверки	Келесі тексеру күні/ Дата след. поверки
<i>СТ 16 МТ-Р</i>	<i>9091941</i>	<i>17.10.20192</i>	<i>Завод Урочище</i>	<i>15.11.20192</i>	<i>15.11.20172</i>
<i>Мінч Еісор</i>	<i>20400038</i>	<i>20202</i>	<i>ПМ 100 Аста</i>	<i>04.11.20212</i>	<i>04.11.20262</i>

9. ГРП (ШРП) және оның орналасқан орны / ГРП (ШРП) и его место расположения

ОТҚ болуы / Наличие И.Т.Д.

Сатушының ӨТБ тізілім № / регистр. № в ПТО Продавца

Газ жабдығына техникалық қызмет көрсету шартының болуы / Наличие договора на проведение технического обслуживания газового оборудования

Тұтынушының өкілі / Представитель Потребителя

1. *А.А. Шауенова*

Басшы/руководитель

*Шауенова*  
Қолы / Подпись *М.О. / М.П.*

2. *Т. Бүгдурдыев*

Жауапты тұлға / Ответ.лицо

Қолы / Подпись *М.О. / М.П.*

Жеткізушінің өкілі /

Представитель поставщика



Жоспар шегіндегі бөтен жер учаскесінің  
Посторонние земельные участки в границах плана

0027118

Жоспар дағы № на плане	Жоспар шегіндегі бөтен жер учаскесінің кадастрлық нөмірлері Кадастровые номера посторонних земельных участков в границах плана	Аяны, гектар Площадь, гектар
	ЖОҚ	
	НЕТ	

Осы акт "Азаматтарға арналған үкімет" мемлекеттік корпорациясы" коммерциялық емес акционерлік қоғамының Түркістан облысы бойынша филиалының жер кадастры және жылжымайтын мүлік жөніндегі Түркістан қалалық бөлімінде жасалды

Настоящий акт изготовлен Туркестанским городским отделом по земельному кадастру и техническому обследованию недвижимости Туркестанской области некоммерческого акционерного общества "Государственная корпорация "Правительство для граждан"



Мер орны  
Н.А. Жулусбеков

2019 ж.г. 11. Коркүсіек

Место печати  
Осы актіні беру туралы жазба жер учаскесіне меншіктік құқығын, жер пайдалану құқығын беретін актілер жазылатын кітапша № 298

болып жазылды

Қосымша: жер учаскесінің шекарасындағы ерекше режиммен пайдаланылатын жер учаскелерінің тізбесі (олар болған жағдайда) жоқ

Запись о выдаче настоящего акта произведена в Книге записей актов на право собственности на земельный участок, право землепользования

за № 298

Приложение: перечень земельных участков с особым режимом использования в границах земельного участка (в случае их наличия) нет

Ескерту:

\*Шектесулерді сипаттау жөніндегі ақпарат жер учаскесіне сәйкестендіру



ТҰРАҚТЫ ЖЕР ПАЙДАЛАНУ  
ҚҰҚЫҒЫН БЕРЕТІН

АКТ

НА ПРАВО ПОСТОЯННОГО  
ЗЕМЛЕПОЛЬЗОВАНИЯ

№ 307006493

Жер учаскесінің кадастрлық нөмірі: 19-307-006-493

Жер учаскесіне тұрақты жер пайдалану құқығы

Жер учаскесінің алаңы: 1.18377 га

Жердің санаты: Елді мекендердің (қалалар, поселкелер және ауылдық елді мекендер) жерлері

Жер учаскесін нысаналы тағайындау:

мектеп және бала-бақша құрылысын салу үшін

Жер учаскесін пайдаланудағы шектеулер мен ауыртпалықтар: жоқ

Жер учаскесінің бөлінуі: бөлінеді

№ 307006493

Жер учаскесінің ЖОСПАРЫ  
ПЛАН земельного участка

Учаскенің мекенжайы, мекенжайының тіркеу коды (ол бар болған кезде):  
Түркістан обл., Түркістан қ., И. Юлдашев к., 26 құрылыс.  
(0201300324144108)

Адрес, регистрационный код адреса (при его наличии) участка: Туркестанская обл., г. Туркестан, ул. И. Юлдашева, строен. 26 (0201300324144108)

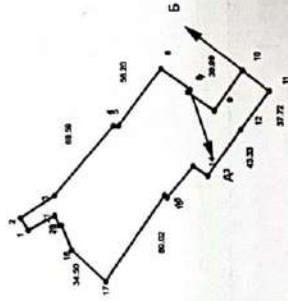

Кадастровый номер земельного участка: 19-307-006-493

Право постоянного землепользования на земельный участок

Площадь земельного участка: 1.18377 га

Категория земель: Земли населенных пунктов (городов, поселков и сельских населенных пунктов)

Целевое назначение земельного участка:

для строительства детского сада и школа

Ограничения в использовании и обременения земельного участка: нет

Делимость земельного участка: делимый

Штросу учаскесінің саястрлық нөмірлері (сәт саямталары):  
А-дан Б-ға дейін: КХ 19307006361

Б-дан А-ға дейін: Жерлер

Кадастрлық нөміре (ақпараттық жергілікті саястрлық учаскесі):  
СІ А-дан Б-ға дейін: 37 19307006361  
СІ Б-дан А-ға дейін:

Бұрыштар нүктелері № көрсеткіштік тарап	Сыймалардың екіші Мерзімдері, шаһр
1-2	9,45
2-3	31,87
4-5	3,95
6-7	27,45
7-8	3,09
9-9	24,89
10-11	25,77
13-14	13,49
14-15	31,82
15-16	2,88

Бұрыштар нүктелері № көрсеткіштік тарап	Сыймалардың екіші Мерзімдері, шаһр
15-19	31,03
19-20	1,99
20-21	7,67
21-22	22,85

МАСШТАБ 1: 5000

**Жоспар шегіндегі бөтен жер учаскелерінің  
Посторонние земельные участки в границах плана** 00027113

Жоспардың аты және планы	Жоспар шегіндегі бөтен жер учаскелерінің кадастрлық нөмірлері Кадастровые номера посторонних земельных участков в границах плана	Алаңы, гектар Площадь, гектар
	ЖОҚ НЕТ	

Осы акт "Азаматтарға арналған үкімет" мемлекеттік корпорациясы" коммерциялық емес акционерлік қоғамының Түркістан облысы бойынша филиалының жер кадастры және жылжымайтын мүлік жөніндегі Түркістан қалалық бөлімінде жасалды.  
Настоящий акт изготовлен Туркестанским городским отделом по земельному кадастру и техническому обследованию недвижимости Туркестанской области некоммерческого акционерного общества "Государственная корпорация " Правительство для граждан"



Мөр орны  **Н.А. Жунусбеков**

Место печати  2019 ж.г. 11. қоркүйек  
Осы актіні беру туралы жазба жер учаскесіне меншіктік құқығын, жер пайдалану құқығын беретін актілер жазылатын Кітапта № 298 болып жазылды

Қосымша: жер учаскесінің шекарасындағы ерекше режиммен пайдаланылатын жер учаскелерінің тізбесі (олар болған жағдайда) жоқ

Запись о выдаче настоящего акта произведена в Книге записей актов на право собственности на земельный участок, право землепользования за № 298

Приложение: перечень земельных участков с особым режимом использования в границах земельного участка (в случае их наличия) нет

Ескерту:

\*Шектесулерді сипаттау жөніндегі ақпарат жер учаскесіне сәйкестендіру



ТУРАҚТЫ ЖЕР ПАЙДАЛАНУ  
ҚҰҚЫҒЫН БЕРЕТІН

**АКТ**

НА ПРАВО ПОСТОЯННОГО  
ЗЕМЛЕПОЛЬЗОВАНИЯ

**Көрсетілетін қызметтерді мемлекеттік сатып алу туралы шарт**

Түркістан облысы

№040240006776/260002/00

Бұдан әрі «Тапсырыс беруші» деп аталатын Түркістан облысының білім басқармасының Түркістан қаласының білім бөлімінің "№ 31 бастауыш мектеп- балабақша" кешені коммуналдық мемлекеттік мекемесі, Жарғы негізінде әрекет ететін Директор Шауенова Ардак Абибуллаевна атынан бір тараптан және бұдан әрі «Өнім беруші» деп аталынатын Түркістан қаласы әкімдігінің "Инфрақұрылым және коммуникациялар бөлімі" мемлекеттік мекемесінің "Түркістан-Су" мемлекеттік коммуналдық кәсіпорны, Жарғы негізінде әрекет ететін Басшы Асыллов Ақниет Дүйсенбайұлы атынан екінші тараптан, бұдан әрі бірлесіп «Тараптар» деп аталатындар, 16-бап 3-тармақ 1-тармақша табиғи монополия салаларына жататын тауарларды, көрсетілетін қызметтерді, сондай-ақ энергиямен жабдықтаудың тауарларын, көрсетілетін қызметтерін сатып алу немесе электр энергиясына кепілдік беріп жеткізушімен қоса электр энергиясын сатып алу мен сату «Мемлекеттік сатып алу туралы» Қазақстан Республикасы Заңының (бұдан әрі – Заң), «Тікелей шарт тұжырымы бір дерекөздерден» мемлекеттік сатып алудың тәсілі негізінде осы көрсетілетін қызметтерді мемлекеттік сатып алу туралы шартты (бұдан әрі – Шарт) жасасты және мына төмендегі туралы келісімге келді:

**1 Шарттың мәні**

1.1 Өнім беруші осы Шарттың ажырамас бөлігі болып табылатын оған қосымшаларда көрсетілген шарттарға, талаптарға сәйкес және баға бойынша Қызмет(тер) көрсетуге міндеттенеді, ал Тапсырыс беруші осы Шарттың талаптарымен Көрсетілген қызмет(тер)ді қабылдауға және Шарт бойынша Өнім беруші өз міндеттемелерін тиісінше орындау шартында төлеуге міндеттенеді:

ерекшелігі бойынша 082-015-151 ;

1.2 Төменде келтірілген құжаттар мен онда келісілген шарттар осы Шартты құрайды және оның ажырамас бөлігі болып табылады, атап айтқанда:

- 1) осы Шарт;
- 2) лоттар тізбесі және қызметтер көрсету шарты (1-қосымша);
- 3) техникалық ерекшелік (2-қосымша).

**2 Шарттың сомасы және ақы төлеу шарттары**

2.1 Шарттың жалпы сомасы Шартқа № 1 қосымшада айқындалады және 4 663 200.00 (төрт миллион алты жүз алпыс үш мың екі жүз тенге нөл тиын) ) теңгені құрайды және қызметтерді көрсетумен байланысты барлық шығыстарды, сондай-ақ Қазақстан Республикасының заңнамасында көзделген барлық салықтар мен алымдарды, оның ішінде ҚҚС 643 200.00 тенге (алты жүз қырық үш мың екі жүз тенге нөл тиын) (бұдан әрі – Шарттың сомасы) қамтиды.

**2.2 Шарт**

082 Мемлекеттік бастауыш, негізгі және жалпы орта білім беру ұйымдарында жалпы білім беру бюджеттік бағдарламасы, 015 Жергілікті бюджет қаражаты есебінен кіші бағдарламасы, 151 Коммуналдық қызметтерге ақы төлеу ерекшелігі бойынша - 4 663 200.00 (төрт миллион алты жүз алпыс үш мың екі жүз тенге нөл тиын) оның ішінде ҚҚС 2026 жылы қаражаттар есебінен

2.3 Көрсетілген Қызметтер үшін төлемді Тапсырыс беруші Көрсетілген қызметтер актісіне Тараптар қол қойған күннен бастап күнтізбелік 30 (отыз) күннен кешіктірмей Өнім берушінің есеп шотына ақшалай қаражат аудару арқылы жүргізеді.

2.4 Сандық және құндық шамадағы көрсетілетін қызмет көлемі Шартқа 1-қосымшада келтірілген

2.5 Төлеу алдындағы қажетті құжаттар:

- 1) қол қойылған Шарт;
- 2) көрсетілген қызмет актісі (актілері);
- 3) мемлекеттік сатып алуды жүзеге асыру қағидаларына 53-қосымшаға сәйкес нысан бойынша жұмыстар мен көрсетілетін қызметтердегі елішілік құндылық туралы есеп;
- 4) Өнім беруші Тапсырыс берушіге көрсеткен қызметтердің сипаттамасымен, жалпы сомасы көрсетіле отырып, электрондық шот-фактура;

### **3 Тараптардың міндеттемелері**

3.1 Өнім беруші мыналарға:

- 1) Шарт бойынша өзіне алған міндеттемелердің толық және тиесілі орындалуын қамтамасыз етуге;
- 2) Шарт бойынша өз міндеттемелерін орындау кезінде Шарттың ажырамас бөлігі болып табылатын осы Шартқа қосымшаларда көрсетілген талаптарға көрсетілетін қызметтердің сәйкестігін қамтамасыз етуге;
- 3) Тапсырыс берушінің алдын ала жазбаша келісімінсіз Тапсырыс беруші немесе Шарттың жағдайларын орындау үшін Өнім беруші тартқан персоналдан басқа оның атынан басқа тұлғалар ұсынған техникалық құжаттаманың мазмұнын ашпауға міндеттенеді. Көрсетілген ақпарат бұл персоналға құпия түрде және міндеттемелерді орындауға қажетті шамада ұсынылуы тиіс;
- 4) Тапсырыс берушінің алдын ала жазбаша келісімінсіз жоғарыда көрсетілген қандай да бір құжаттарды және ақпаратты Шартты іске асыру мақсатынан басқа мақсатта пайдаланбауға;
- 5) Тапсырыс берушінің бірінші талабы бойынша Шарт бойынша міндеттемелердің орындалу барысы туралы ақпарат ұсынуға;
- 6) Өнім берушінің Шарттың талаптарын тиісінше орындамауынан және/немесе өзге де заңсыз іс-әрекеттермен туындаған келтірілген залалдарды Тапсырыс берушіге толық көлемде өтеуге міндеттенеді.
- 7) Тапсырыс берушіге веб-портал арқылы электрондық цифрлық қолтаңбамен бекітілген көрсетілген қызметтер актісін, сондай-ақ мемлекеттік сатып алуды жүзеге асыру қағидаларына 53-қосымшаға сәйкес нысан бойынша қызметтердегі елішілік құндылық туралы есепті ресімдеуге және жіберуге;

8) Тапсырыс беруші көрсетілген қызметтер актісін бекіткеннен кейін Электрондық шот-фактуралардың ақпараттық жүйесінде шот-фактураны электронды нысанда жазып беру қағидаларына сәйкес электрондық шот-фактуралардың ақпараттық жүйесі арқылы



электрондық нысанда шот-фактура жазуға міндеттенеді.

### 3.2 Өнім беруші:

- 1) Тапсырыс берушіден Шарт бойынша көрсетілген Қызметтерге төлем талап етуге;
- 2) Тапсырыс берушімен алдын ала орындау мерзімін келісе отырып, Шартқа № 1 қосымшада көрсетілген Қызметті мерзімінен бұрын көрсетуге құқылы.

### 3.3 Тапсырыс беруші:

- 1) Қызметтерді көрсету үшін Өнім берушінің мамандарының қол жеткізуін қамтамасыз етуге;
- 2) көрсетілген Қызметтердің сәйкессіздіктері анықталған кезде тез арада Өнім берушіні жазбаша хабарландыруға;
- 3) қызметтерді қабылдау кезінде мемлекеттік сатып алуды жүзеге асыру қағидаларының 587-тармағында белгіленген мерзімдерде веб-портал арқылы көрсетілген қызметтер актісін бекітуге не оны қабылдаудың дәлелді негіздемелерін көрсете отырып қабылдаудан бас тартуға;
- 4) көрсетілген қызметтер актісін бекіткеннен кейін Электрондық шот-фактуралардың ақпараттық жүйесінде шот-фактураны электронды нысанда жазып беру қағидаларына сәйкес электрондық шот-фактуралар ақпараттық жүйесі арқылы электрондық нысанда Өнім беруші жазып берген шот-фактураны бекіткеннен кейін қабылдауға;

- 5) осы Шартта белгіленген тәртіпте және мерзімдерде төлем жүргізуге міндеттенеді.

### 3.4 Тапсырыс беруші:

- 1) көрсетілген Қызметтердің сапасын тексеруге;
- 2) Қызмет мерзімінен бұрын көрсетілген жағдайда, Тапсырыс беруші көрсетілген қызметті мерзімінен бұрын қабылдауға және ол үшін Шарт талаптарына сәйкес ақы төлеуге құқылы. Қызметті мерзімінен бұрын көрсетуден бас тартуға оны қабылдау мүмкін болмаған жағдайларда жол беріледі.

## **4 Қызметтердің техникалық ерекшелікке сәйкестігін тексеру**

4.1 Тапсырыс беруші немесе оның өкілдері Көрсетілетін қызметтердің техникалық ерекшелікте (Шартқа 2-қосымша) көрсетілген талаптарға сәйкестігі тұрғысынан бақылау мен тексеру жүргізе алады. Бұл ретте осы тексерулер бойынша барлық шығыстарды Өнім беруші көтереді. Тапсырыс беруші Өнім берушіні осы мақсаттар үшін белгіленген өз өкілдері туралы жазбаша түрде уақтылы хабарлауы тиіс.

4.2 Осы Шарт шеңберінде көрсетілген Қызметтер техникалық ерекшелікте көрсетілген стандарттарға сәйкес немесе олардан жоғары болуы тиіс.

4.3 Егер тексеру кезінде көрсетілген Қызметтердің нәтижелері техникалық ерекшеліктің (Шартқа 2-қосымша) талаптарына сәйкес келмейді деп танылса, Өнім беруші, Тапсырыс беруші тарапынан ешқандай қосымша шығынсыз, техникалық ерекшелік талаптарына сәйкессіздіктерді жою бойынша шараларды тексеру сәтінен бастап сәйкессіздіктерді жою мерзімі үшін қолданады.

4.4 Жоғарыда көрсетілген ешбір тармақ Өнім берушіні Шарт бойынша басқа міндеттемелерден босатпайды.

## **5 Қызметтер көрсету**

5.1 Өнім берушінің қызметтерді көрсетуі Шарттың ажырамас бөлігі болып табылатын Шартқа 1-қосымшада көрсетілген мерзімдерде жүзеге асырылады.

5.2 Өнім беруші Тапсырыс берушіге осы Шартқа қосымшаларда көрсетілген талаптарға дәл сәйкестікте көрсетілетін қызметті толық тапсыруы шартында Қызмет көрсетілді деп есептеледі.

## **6 Кепілдік**

6.1 Өнім беруші Тапсырыс берушіге үздіксіз, сапалы және уақтылы қызмет көрсетудің қамтамасыз етілуіне кепілдік береді.

6.2 Өнім беруші техникалық ерекшеліктің (Шартқа 2-қосымша) Қызметтерінің қателерін, жете өңдеулері мен басқа да сәйкессіздіктерін ақысыз түзетуге кепілдік береді.

6.3 Тапсырыс беруші берілген кепілдікке байланысты барлық шағымдары туралы Өнім берушіге жазбаша түрде жедел хабарлауға міндетті, одан кейін Өнім беруші, осыған байланысты барлық шығыстарды қоса алғанда, өз есебінен кемшіліктерді жою шараларын Тапсырыс беруші хабарламасында айқындалған мерзімде қолдануға тиіс

6.4 Егер Өнім беруші хабарламаны алып, кемшіліктерді жою шараларын уақтылы қолданбаса, Тапсырыс беруші Шарт бойынша Өнім берушіге қатысты өзінің басқа құқықтарына ешқандай нұқсан келтірмей және Өнім беруші есебінен қажетті санкциялар мен кемшіліктерді жою шараларын қолдана алады.

## **7 Тараптардың жауапкершілігі**

7.1 Тараптар осы Шарт шеңберіндегі өз міндеттемелерін орындамаған немесе тиісінше орындамаған жағдайда барлық даулар мен келіспеушіліктер Қазақстан Республикасының қолданыстағы заңнамасына сәйкес шешіледі.

7.2 Секвестр және/немесе тиісті бюджеттердің қолма-қол ақшаны бақылау шотында/мемлекеттік кәсіпорындардың, дауыс беретін акцияларының елу және одан астам проценті мемлекетке тиесілі заңды тұлғалардың есеп шотында ақша жетіспеген жағдайларды қоспағанда, егер Тапсырыс беруші Өнім берушіге тиесілі қаражатты Шартта көрсетілген мерзімдерде төлемесе, Тапсырыс беруші Өнім берушіге мерзімі өткен әрбір күн үшін тиесілі соманың 0,1 % (нөл бүтін оннан бір) мөлшерінде ұсталған төлемдер бойынша тұрақсыздық айыбын (өсімпұл) төлейді. Бұл ретте тұрақсыздық айыбының (өсімпұл) жалпы сомасы Шарттың жалпы сомасының 10 %-ынан аспауға тиіс.

7.3 Қызмет көрсету мерзімдерін өткізіп алған жағдайда, Тапсырыс беруші Өнім берушіден ол міндеттемелерін толық орындамаған жағдайда мерзімі өткен әрбір күн үшін шарттың жалпы сомасының 0,1 % мөлшерінде тұрақсыздық айыбын (айыппұл, өсімпұл) ұстайды (өндіріп алады) не міндеттемелерін тиісінше орындамаған (ішінара орындамаған) жағдайда мерзімі өткен әрбір күн үшін орындалмаған міндеттемелер сомасының 0,1 % мөлшерінде тұрақсыздық айыбын (айыппұл, өсімпұл) ұстайды (өндіріп алады). Бұл ретте тұрақсыздық айыбының (өсімпұл) жалпы сомасы Шарттың жалпы сомасының 15 %-нан аспауға тиіс.

7.4 Өнім беруші Қызмет көрсетумен бас тартқан немесе Шарт бойынша Қызмет көрсету



мерзімі өткен күннен бастап, бірақ Шарт қолданысының аяқталу мерзімінен кешіктірмей, бір айдан аса мерзімге Қызмет көрсету мерзімін өткізіп алған жағдайда, Тапсырыс беруші Өнім берушіден мерзімі өткен әрбір күн үшін шарттың жалпы сомасының 0,1 % мөлшерінде тұрақсыздық айыбының (айыппұл, өсімпұл) сомасын өндіріп ала отырып, бір жақты тәртіпте осы Шартты бұзуға құқылы.

7.5 Тұрақсыздық айыбын (айыппұл, өсімпұл) төлеу Тараптарды осы Шартта көзделген міндеттемелерді орындаудан босатпайды.

7.6 Егер кез келген өзгеріс Өнім берушіге Шарт бойынша қызмет көрсету үшін қажетті құнның немесе мерзімдердің азаюына әкелетін болса, Шарт сомасы немесе қызмет көрсету кестесі, немесе екеуі де тиісінше түзетіледі, ал Шартқа тиісті түзетулер енгізіледі. Өнім берушінің түзету жүргізуге барлық сұрау салулар Өнім беруші Тапсырыс берушіден өзгерістер туралы өкім алған күннен бастап 30 (отыз) күн ішінде ұсынуға тиіс.

7.7 Өнім берушінің осы Шарт бойынша өз міндеттемелерін толық не ішінара біреуге беруіне жол берілмейді.

## **8 Шарттың қолданылу мерзімі және бұзылу талаптары**

8.1 Шарт қол қойған күннен бастап күшіне енеді және 2026-12-31 жылға дейін қолданылады.

8.2 Мынадай оқиғалар олардың көбеюі бөлігінде қызмет көрсету ұзақтығы мерзімдерінің өзгеруіне әкеп соқтырады:

1) Тапсырыс беруші Объектінің барлық учаскелерін пайдалануға тыйым салады, ол өз кезегінде қызмет көрсетудің кешіктірілуіне әкеп соқтырады;

2) Тапсырыс беруші Өнім берушіге Шартта жоспарланбаған сынақтарды жүргізу үшін қызмет көрсетуді тоқтатуға нұсқау береді. Бұл ретте, егер аталған сынақтар ақауларды анықтамаған жағдайда, қызмет көрсетуді тоқтату уақыты қызмет көрсету мерзіміне қосылады;

8.3 Егер Өнім беруші банкрот немесе төлеуге қабілетсіз болса, Тапсырыс беруші кез келген уақытта Өнім берушіге тиісті жазбаша хабарлама жіберіп біржақты тәртіпте Шарт талаптарын орындаудан бас тарта алады. Бұл жағдайда Шарттың талаптарын орындаудан бас тарту тез арада жүзеге асырылады, және Тапсырыс беруші егер Шарттың талаптарын орындаудан бас тарту ешқандай залал келтірмейтін немесе салдарынан Тапсырыс берушіге қойылған немесе қойылатын қандай да бір әрекеттерді жасауға немесе санкцияларды қолдануға құқықтарды қозғамайтын шартта Өнім берушіге қатысты ешқандай қаржылық міндет көтермейді.

8.4 Шарт одан әрі оны орындау орынсыз болған жағдайда, тараптардың келісімі бойынша бұзылуы мүмкін.

8.5 Жоғарыда көрсетілген жағдаяттар негізінде Шарт жойылған кезде, Өнім беруші Шарт бойынша бұзуға байланысты оны бұзатын күнгі іс жүзіндегі шығындар үшін ғана ақы талап етуге құқылы.

8.6 Шарт талаптарын бұзғаны үшін қандай да бір санкцияларға зиян келтірместен Тапсырыс беруші осы Шарттың 7.4-тармағының талаптарын ескере отырып, Өнім берушіге міндеттемелерін орындамағаны туралы жазбаша хабарлама жібере отырып:

1) егер Өнім беруші көрсетілетін қызметті Шартта көзделген мерзімде немесе Тапсырыс беруші ұсынған осы Шарттың ұзартылған кезеңі ішінде орындай алмаса;



2) егер Өнім беруші өз міндеттемелерін орындай алмаса, осы Шартты толық немесе ішінара бұза алады.

## 8.7 Шарт

1) өнім беруші жасалған шарт бойынша өз міндеттемелерін орындаудан бас тартқан жағдайда;

2) Өнім беруші шарт бойынша өз міндеттемелерін орындамаған не тиісінше орындамаған;

3) Өнім беруші конкурсқа қатысуға мәлімделмеген жұмыстарды орындау жөніндегі қосалқы мердігерлерді (қызметтер көрсету жөніндегі бірлесіп орындаушыларды) тартқан, сондай-ақ жұмыстарды орындау жөніндегі қосалқы мердігерге (қызметтер көрсету жөніндегі бірлесіп орындаушыға) Заңның 17-бабының 8-тармағында белгіленген көлемнен асатын көлемде жұмыстарды (қызметтерді) берген жағдайда;

4) Өнім беруші шарт бойынша өз міндеттемелерін орындау үшін қажетті құқық қабілеттілігін жоғалтқан, өнім беруші қайтыс болған (соттың хабар-ошарсыз кетті деп тануы немесе қайтыс болды деп жариялауы) жағдайда;

5) шарт жасасуға негіз болған сатып алуға қатысты осы Заңның 7-бабында көзделген шектеулердің бұзылуы анықталған жағдайда;

6) ұйымдастырушының, бірыңғай ұйымдастырушының осы Заңда көзделмеген мемлекеттік сатып алуды жүзеге асыру кезінде өнім берушіге жәрдем көрсетуі анықталған жағдайда;

7) осы орынсыздықтың себептерін егжей-тегжейлі негіздей отырып, шартты одан әрі орындау орынсыз болған жағдайда;

8) өнім беруші шарттың орындалуын қамтамасыз етуді енгізу мерзімі өткенге дейін өз міндеттемелерін орындаған жағдайды қоспағанда, өнім беруші шарттың орындалуын қамтамасыз етуді (авансты, демпингке қарсы соманы қамтамасыз етуді) мемлекеттік сатып алуды жүзеге асыру қағидаларында көзделген мерзімдерде енгізбеген жағдайда;

9) орындалуы шартты бұзуды талап ететін заңды күшіне енген сот актісі бойынша. Шарт жасасудан жалтару жағдайында кез келген кезеңде бұзылуы мүмкін.

## 9 Хабарлама

9.1 Шартқа сәйкес бір тарап екінші тарапқа жіберетін кез келген хабарлама төленген тапсырыс хатпен немесе телеграф, телекс, факс, телефакс не веб-портал арқылы жіберіледі.

9.2 Хабарлама жеткізілгеннен кейін немесе көрсетілген күшіне ену күні (егер хабарламада көрсетілсе), осы екі күннің қайсысы кеш келетініне байланысты күшіне енеді.

## 10 Форс-мажор

10.1 Егер Шарт талаптарының орындалмауы форс-мажорлық жағдаяттардың нәтижесі болып табылса, Тараптар ол үшін жауапкершілік көтермейді.

10.2 Шарт мақсаттары үшін «форс-мажор» Тараптардың бақылауына бағынбайтын және күтпеген сипаттағы оқиғаны білдіреді. Мұндай оқиғалар мыналарды қамти алады, бірақ тек олар ғана емес: соғыс қимылдары, табиғи немесе дүлей апаттар және басқалар.

осындай жағдаяттар мен олардың себептері туралы жазбаша хабарлама жіберуге тиіс. Егер Тапсырыс берушіден басқа жазбаша нұсқаулықтар келіп түспесе, Өнім беруші Шарт бойынша өз міндеттерін мүмкіндігінше орындауды жалғастырады және форс-мажорлық жағдаяттарға байланысты емес Шартты орындаудың баламалы тәсілдерін іздейді.

## **11 Даулы мәселелерді шешу**

11.1 Тапсырыс беруші мен Өнім беруші Шарт бойынша немесе оған байланысты олардың арасында туындайтын барлық келіспеушіліктер немесе даулар тікелей келіссөздер үдерісінде шешуге барлық күш-жігерлерін салуға тиіс.

11.2 Егер осындай келіссөздерден кейін Тапсырыс беруші мен Өнім беруші Шарт бойынша дауларды шеше алмаса, Тараптардың кез келгені бұл мәселені Қазақстан Республикасының заңнамасына сәйкес шешуді талап ете алады.

## **12 Сыбайлас жемқорлыққа қарсы іс-қимыл**

12.1 Осы Шарт бойынша өз міндеттемелерін орындаған кезде Тараптар осы тұлғалардың әрекеттеріне немесе шешімдеріне ықпал ету үшін төлем жасамайды, төлеуді ұсынбайды және қандай да бір тұлғаларға тікелей немесе жанама ақша қаражатын немесе құндылықтарды төлеуге жол бермейді. кез келген заңсыз пайданы немесе басқа да жөнсіз мақсаттарды алу үшін.

12.2 Осы Шарт бойынша өз міндеттемелерін орындаған кезде Тараптар осы Шарттың мақсаттары үшін қолданылатын заңнамада көзделген әрекеттерді, мысалы, пара беру/алу, коммерциялық пара алу, сондай-ақ қолданыстағы Шарттың талаптарын бұзатын әрекеттерді жасамайды. қылмыстық жолмен алынған кірістерді заңдастыруға (жылыстатуға) қарсы күрес туралы заңдар мен халықаралық актілер.

12.3 Осы Шарттың Тараптарының әрқайсысы екінші Тараптың өкілдерін кез келген тәсілмен ынталандырудан бас тартады, оның ішінде ақшалай сомалар, сыйлықтар беру, оларға жіберілген жұмыстарды (қызметтерді) өтеусіз орындау арқылы және қызметкерді белгілі бір тәуелділікке қалдыратын басқа да тәсілдермен. , және осы қызметкердің ынталандырушы тараптың пайдасына кез келген әрекетті орындауын қамтамасыз етуге бағытталған.

12.4 Егер Тарап сыбайлас жемқорлыққа қарсы қандай да бір талаптардың бұзылуы орын алды немесе орын алуы мүмкін деп күдіктенсе, тиісті Тарап бұл туралы екінші Тарапты жазбаша хабардар етуге міндеттенеді.

12.5 Жазбаша хабарламада Тарап осы шарттардың кез келген ережелерін контрагенттің бұзуы орын алған немесе орын алуы мүмкін, қолданыстағы заңнамада белгіленген әрекеттерде көрсетілген фактілерге сілтеме жасауға немесе материалдарды сенімді түрде растауға немесе беруге міндетті. пара беру немесе алу, коммерциялық пара алу, сондай-ақ ақшаны жылыстатуға қарсы күрес жөніндегі қолданыстағы заңнама мен халықаралық актілердің талаптарын бұзатын әрекеттер.

12.6 Осы Келісімнің Тараптары сыбайлас жемқорлықтың алдын алу бойынша рәсімдердің жүргізілгенін мойындайды және олардың сақталуын бақылайды. Бұл ретте Тараптар сыбайлас жемқорлық әрекеттерге қатысы болуы мүмкін контрагенттермен іскерлік қарым-қатынас тәуекелін барынша азайтуға, сондай-ақ сыбайлас жемқорлықтың алдын алу мақсатында бір-біріне өзара көмек көрсетуге негізделген күш-жігерін салады. Тараптар сыбайлас жемқорлық қызметке Тараптарды тарту тәуекелдерін болдырмау мақсатында тексерулер жүргізу рәсімдерінің орындалуын қамтамасыз етуге міндеттенеді.



## 13 Өзге де шарттар

13.1 Салықтар мен бюджетке басқа міндетті төлемдер Қазақстан Республикасының салық және кеден заңнамасына сәйкес төленуге жатады.

13.2 Шартқа кез келген өзгерістер мен толықтырулар Шарт жасасу нысаны сияқты нысанда жасалады.

13.3 Өнім берушінің таңдауы үшін негіз болған сапаның өзгермеуі шарты мен басқа да шарттарда жасалған Шартқа өзгерістер енгізуге Заңның 18-бабының 2-тармағында көзделген жағдайларда жол беріледі.

13.4 Тараптардың бірінің міндеттерін шарт бойынша беруге қайта ұйымдастырылған жағдайда құқықтық мирасқорлықты қоспағанда жол берілмейді.

13.5 Шарт веб-портал арқылы жасалған бірдей заңды күшіне ие қазақ және орыс тілінде жасалды.

13.6 Шартта реттелмеген бөлікте Тараптар Қазақстан Республикасының заңнамасын басшылыққа алады.

## 14 Реквизиттер

Тапсырыс беруші:  
Түркістан облысының білім  
басқармасының Түркістан қаласының  
білім бөлімінің "№ 31 бастауыш мектеп-  
балабақша" кешені коммуналдық  
мемлекеттік мекемесі  
Туркестанская область, г.Туркестан,  
И.ЮЛДАШЕВ, 26  
БСН 040240006776  
БСК ККМFKZ2A  
ЖСК KZ42070102KSN5801000  
"ҚР Қаржы министрлігінің Қазынашылық  
Комитеті" РММ  
Тел.: 87253325444  
Директор Шауенова Ардак Абибуллаевна

Өнім беруші (Өнім беруші ақша талабын  
(факторингті) басқаға беру арқылы  
қаржыландыру шартын жасасқан кезде  
қаражат алушы):  
Түркістан қаласы әкімдігінің  
"Инфрақұрылым және коммуникациялар  
бөлімі" мемлекеттік мекемесінің  
"Түркістан-Су" мемлекеттік коммуналдық  
кәсіпорны  
Туркестанская область, г.Туркестан,  
С.ЕРУБАЕВ, 255  
БСН/ЖСН 040340008568  
БСК HSBKKZKX  
ЖСК KZ376017291000000086  
"Қазақстан Халық Банкі" АҚ  
Тел.: 42192  
Басшы Асыллов Ақниет Дүйсенбайұлы

Аббревиатураларды таратып жазу:  
БСН – бизнес-сәйкестендіру нөмірі;  
БСК – банктік сәйкестендіру коды;  
ЖСК – жеке сәйкестендіру коды;  
ЖСН – жеке сәйкестендіру нөмірі;  
ССН – салық төлеушінің сәйкестендіру нөмірі;  
ТЕН – төлеушіні есепке алу нөмірі;  
ҚҚС – қосылған құн салығы;  
Т.А.Ә. – тегі аты әкесінің аты



## Сатып алынатын тауарлар (көрсетілетін қызметтер, жұмыстардың) тізімі

Электрондық конкурстың №:

Электрондық конкурстың атауы: Решение о проведении государственных закупок

Лоттың №	Тапсырыс беруші атауы	Атауы	Қысқа сипаттама	Қосымша сипаттама	Өлшем бірлік	Саны, көлемі	Бірлік бағасы, соның ішінде ҚҚС, тенге	Тауарларды жеткізу, жұмыстарды орындау, қызметтерді көрсету мерзімі	Шарт бойынша тауарларды жеткізу, жұмыстарды орындау, қызметтерді көрсету мерзімі	Жеткізу орндар	Аванс төлемінің мөлшері %, %	Жалпы сома, соның ішінде ҚҚС, тенге
1	2	3	4	5	6	7	8	9	10	11	12	13
<b>082-015-151</b> : Коммуналдық қызметтерге ақы төлеу												
	Түркістан облысының білім басқармасының Түркістан қаласының білім бөлімінің "№ 31 бастауыш мектеп-балабақша" кешені коммуналдық мемлекеттік мекемесі	Ағын суларды кетіру бойынша қызмет көрсетулер	Ағын суларды жою (бұру) бойынша қызметтер	Сарқынды суды бұру қызметі	Бір қызмет	1	4 663 200.00	31.12.2026 ж дейін	31.12.2026 ж дейін	Түркістан облысы, Түркістан қ. Түркістан облысы.Түркістан қаласы. Юлдашев көшесі №26 (1)	0	4 663 200.00



## Договор о государственных закупках услуг

Туркестанская область

№040240006776/260002/00

Коммунальное государственное учреждение Комплекс "Начальная школа-детский сад № 31" отдела образования города Туркестан управления образования Туркестанской области, именуемый (ое)(ая) в дальнейшем Заказчик, от лица которого выступает Директора Шауенова Ардак Абибуллаевна, действующий на основании Устав, с одной стороны и Государственное коммунальное предприятие "Туркестан-Су" государственного учреждения "отдел инфраструктуры и коммуникаций" акимата города Туркестан, именуемый(ое)(ая) в дальнейшем Поставщик, от лица которого выступает Директор Асыллов Ақниет Дүйсенбайұлы, действующий на основании Устава, с другой стороны, далее совместно именуемые «Стороны», на основании пп. 1 п.3 ст. 16 приобретения услуг, относящихся к сферам естественных монополий, а также энергоснабжения или купли-продажи электрической энергии с гарантирующим поставщиком электрической энергии Закона Республики Казахстан «О государственных закупках» (далее - Закон), государственных закупок способом «Из одного источника путем прямого заключения договора» заключили настоящий договор о государственных закупках услуг (далее - Договор) и пришли к соглашению о нижеследующем:

### 1 Предмет договора

1.1 Поставщик обязуется оказать Услугу(и) согласно условиям, требованиям и по ценам, указанным в приложениях к настоящему Договору, являющихся неотъемлемой его частью, а Заказчик обязуется принять оказанную(ые) Услугу(и) и оплатить за нее на условиях настоящего Договора при условии надлежащего исполнения Поставщиком своих обязательств по Договору:  
по специфике 082-015-151 ;

1.2 Перечисленные ниже документы и условия, оговоренные в них, образуют данный Договор и считаются его неотъемлемой частью, а именно:

- 1) настоящий Договор;
- 2) перечень лотов и условия оказания услуг (приложение 1);
- 3) техническая спецификация (Приложение 2).

### 2 Сумма Договора и условия оплаты

2.1 Общая сумма Договора определяется Приложением 1 к Договору и составляет 4 663 200.00 (четыре миллиона шестьсот шестьдесят три тысячи двести тенге ноль тиын) и включает все расходы, связанные с оказанием Услуг, а также все налоги и сборы, предусмотренные законодательством Республики Казахстан, в том числе НДС 643 200.00 тенге (шестьсот сорок три тысячи двести тенге ноль тиын) (далее - сумма Договора).

2.2 Договор финансируется за счет средств, предусмотренных по бюджетной программе 082 Общеобразовательное обучение в государственных организациях начального, основного и общего среднего образования, по подпрограмме 015 За счет средств местного бюджета, по специфике 151 Оплата коммунальных услуг - на 2026 год 4 663 200.00 (четыре миллиона шестьсот шестьдесят три тысячи двести тенге ноль тиын) в том числе НДС.

2.3 Оплата за оказанные Услуги производится Заказчиком путем перечисления денежных



средств на расчетный счет Поставщика не позднее 30 (тридцати) календарных дней с даты подписания Сторонами акта оказанных Услуг.

2.4 Объем оказываемых Услуг в количественном и стоимостном выражении оговорен в Приложении 1 к Договору.

2.5 Необходимые документы, предшествующие оплате:

- 1) подписанный Договор;
- 2) акт(ы) оказанных услуг;
- 3) отчет о внутристрановой ценности в работах и услугах по форме согласно приложению 53 к Правилам осуществления государственных закупок;
- 4) электронная счет-фактура с описанием, указанием общей суммы оказанных услуг, предоставленная Поставщиком Заказчику;

### **3 Обязательства Сторон**

3.1 Поставщик обязуется:

- 1) обеспечить полное и надлежащее исполнение взятых на себя обязательств по Договору;
- 2) при исполнении своих обязательств по Договору обеспечить соответствие оказываемых услуг требованиям, указанным в приложениях к настоящему Договору, являющихся неотъемлемой частью Договора;
- 3) не раскрывать без предварительного письменного согласия Заказчика содержание технической документации, представленной Заказчиком или от его имени другими лицами, за исключением того персонала, который привлечен Поставщиком для исполнения условий Договора. Указанная информация должна предоставляться этому персоналу конфиденциально и в той мере, насколько это необходимо для исполнения обязательств;
- 4) без предварительного письменного согласия Заказчика не использовать какие-либо вышеперечисленные документы и информацию, кроме как в целях реализации Договора;
- 5) по первому требованию Заказчика предоставлять информацию о ходе исполнения обязательств по Договору;
- 6) возмещать Заказчику в полном объеме причиненные ему убытки, вызванные ненадлежащим исполнением Поставщиком условий Договора и/или иными неправомерными действиями;
- 7) оформить и направить Заказчику посредством веб-портала утвержденный электронно-цифровой подписью акт оказанных услуг, а также отчет о внутристрановой ценности в услугах по форме согласно приложению 53 к правилам осуществления государственных закупок;
- 8) после утверждения Заказчиком акта оказанных услуг выписать счет-фактуру в электронной форме посредством информационной системы электронных счетов-фактур в соответствии с Правилами выписки счет-фактуры в электронной форме в информационной системе электронных счетов-фактур;

3.2 Поставщик вправе:



Данный документ согласно пункту 1 статьи 7 ЗРК от 7 января 2003 года «Об электронном документе и электронной цифровой подписи» равнозначен документу на бумажном носителе.

- 1) требовать от Заказчика оплату за оказанные Услуги по Договору;
- 2) на досрочное оказание Услуг, указанных в Приложении №1 к Договору, заранее согласовав с Заказчиком сроки выполнения.

### 3.3 Заказчик обязуется:

- 1) обеспечить доступ специалистов Поставщика для оказания Услуг;
- 2) при выявлении несоответствий оказанных Услуг незамедлительно письменно уведомить Поставщика;
- 3) при приемке Услуг утвердить посредством веб-портала акт оказанных услуг либо отказать в принятии с указанием аргументированных обоснований ее непринятия в сроки, установленные пунктом 587 Правил осуществления государственных закупок;
- 4) после утверждения акта оказанных услуг принять счет-фактуру, выписанную Поставщиком в электронной форме посредством информационной системы электронных счетов-фактур в соответствии с Правилами выписки счет-фактуры в электронной форме в информационной системе электронных счетов-фактур;
- 5) произвести оплату в порядке и сроки, установленные настоящим Договором.

### 3.4 Заказчик вправе:

- 1) проверять качество оказанных Услуг;
- 2) в случае досрочного оказания Услуг, Заказчик вправе досрочно принять услуги и оплатить за нее в соответствии с условиями Договора. Отказ в досрочном оказании Услуг допускается в случаях отсутствия возможности его принятия.

## **4 Проверка Услуг на соответствие технической спецификации**

4.1 Заказчик или его представители могут проводить контроль и проверку оказываемых Услуг на предмет соответствия требованиям, указанным в технической спецификации (приложение 2 к Договору). При этом все расходы по этим проверкам несет Поставщик. Заказчик должен в письменном виде и своевременно уведомляет Поставщика о своих представителях, определенных для этих целей.

4.2 Услуги, оказываемые в рамках настоящего Договора, должны соответствовать или быть выше стандартов, указанных в технической спецификации.

4.3 Если результаты оказанных Услуг при проверке будут признаны не соответствующими требованиям технической спецификации (приложение 2 к Договору), Поставщик принимает меры по устранению несоответствий требованиям технической спецификации, без каких-либо дополнительных затрат со стороны Заказчика, в течение срок устранения несоответствий с момента проверки.

4.4 Ни один вышеуказанный пункт не освобождает Поставщика от других обязательств по Договору.

## **5 Оказание Услуг**

5.1 Оказание Услуг Поставщиком осуществляется в сроки, указанные в приложении 1 к Договору, являющемуся неотъемлемой частью Договора.

Данный документ согласно пункту 1 статьи 7 ЗРК от 7 января 2003 года «Об электронном документе и электронной цифровой подписи» равнозначен документу на бумажном носителе.



5.2 Услуга считается оказанной при условии полной сдачи Поставщиком услуги Заказчику в точном соответствии требованиям, указанным в приложениях к настоящему Договору

## **6 Гарантия**

6.1 Поставщик гарантирует обеспечение бесперебойного, качественного и своевременного оказания Услуг Заказчику.

6.2 Поставщик гарантирует безвозмездное исправление ошибок, недоработок и других несоответствий Услуг технической спецификации (Приложение 2 к Договору).

6.3 Заказчик обязан оперативно уведомить Поставщика в письменном виде обо всех претензиях, связанных с данной гарантией, после чего Поставщик должен принять меры по устранению недостатков за свой счет, включая все расходы, связанные с этим, в срок, определенный Заказчиком в уведомлении

6.4 Если Поставщик, получив уведомление, своевременно не примет соответствующие меры по устранению недостатков, Заказчик может применить необходимые санкции и меры по устранению недостатков за счет Поставщика и без какого-либо ущерба другим правам, которыми Заказчик может обладать по Договору в отношении Поставщика.

## **7 Ответственность сторон**

7.1 В случае неисполнения или ненадлежащего исполнения Сторонами своих обязательств в рамках настоящего Договора все споры и разногласия разрешаются в соответствии с действующим законодательством Республики Казахстан.

7.2 За исключением случаев секвестра и/или недостаточности денег на контрольном счете наличности соответствующих бюджетов/расчетном счете государственного предприятия, юридического лица, пятьдесят и более процентов голосующих акций которых принадлежат государству, если Заказчик не выплачивает Поставщику причитающиеся ему средства в сроки, указанные в Договоре, то Заказчик выплачивает Поставщику неустойку (пеню) по задержанным платежам в размере 0,1% (ноль целых один) от причитающейся суммы за каждый день просрочки. При этом общая сумма неустойки (пени) не должна превышать 10 % от общей суммы Договора.

7.3 В случае просрочки сроков оказания Услуг, Заказчик удерживает (взыскивает) с Поставщика неустойку (штраф, пеню) в размере 0,1 % от общей суммы договора за каждый день просрочки в случае полного неисполнения поставщиком обязательств либо удерживает (взыскивает) неустойку (штраф, пеню) в размере 0,1 % от суммы неисполненных обязательств за каждый день просрочки в случае ненадлежащего исполнения (частичного неисполнения) обязательств. При этом общая сумма неустойки (штрафа, пени) не должна превышать 15 % от общей суммы Договора.

7.4 . В случае отказа Поставщика от оказания Услуг или просрочки оказания Услуг на срок более одного месяца со дня истечения срока оказания Услуг по Договору, но не позднее срока окончания действия Договора, Заказчик имеет право расторгнуть настоящий Договор в одностороннем порядке с взысканием с Поставщика суммы неустойки (штрафа, пени) в размере 0,1 % от общей суммы Договора за каждый день просрочки.

7.5 Уплата неустойки (штрафа, пени) не освобождает Стороны от выполнения обязательств, предусмотренных настоящим Договором.



7.6 Если любое изменение ведет к уменьшению стоимости или сроков, необходимых Поставщику для оказания Услуг по Договору, то сумма Договора или график оказания Услуг, или и то и другое соответствующим образом корректируется, а в Договор вносятся соответствующие поправки. Все запросы Поставщика на проведение корректировки должны быть предъявлены в течение 30 (тридцати) дней со дня получения Поставщиком распоряжения об изменениях от Заказчика.

7.7 Не допускается передача Поставщиком ни полностью, ни частично кому-либо своих обязательств по настоящему Договору.

## **8 Срок действия и условия расторжения договора**

8.1 Договор вступает в силу со дня подписания и действует по 2026-12-31 года.

8.2 Следующие события влекут за собой изменение сроков продолжительности услуг в части их увеличения:

1) Заказчик запрещает пользоваться всеми участками Объекта, что в свою очередь влечет задержку оказания услуг;

2) Заказчик дает Поставщику указание на остановку предоставления услуг для проведения испытаний, не запланированных Договором. При этом, в случае если данные испытаний не выявили дефектов, то время остановки оказания услуг добавляются к сроку оказания услуг;

8.3 Заказчик может в любое время в одностороннем порядке отказаться от исполнения условий Договора, направив Поставщику соответствующее письменное уведомление, если Поставщик становится банкротом или неплатежеспособным. В этом случае отказ от исполнения условий Договора осуществляется немедленно, и Заказчик не несет никакой финансовой обязанности по отношению к Поставщику при условии, если отказ от исполнения условий Договора не наносит ущерба или не затрагивает каких-либо прав на совершение действий или применение санкций, которые были или будут впоследствии предъявлены Заказчику.

8.4 Договор может быть расторгнут по соглашению сторон, в случае нецелесообразности его дальнейшего исполнения.

8.5 Когда Договор аннулируется в силу вышеуказанных обстоятельств, Поставщик имеет право требовать оплату только за фактические затраты, связанные с расторжением по Договору, на день расторжения.

8.6 Без ущерба каким-либо другим санкциям за нарушение условий Договора Заказчик с учетом требований пункта 7.4. настоящего Договора может расторгнуть настоящий Договор полностью или частично, направив Поставщику письменное уведомление о неисполнении обязательств:

1) если Поставщик не может оказать Услуги в сроки, предусмотренные Договором, или в течение периода продления настоящего Договора, предоставленного Заказчиком;

2) если Поставщик не может выполнить свои обязательства по Договору.

8.7 Договор о государственных закупках может быть расторгнут на любом этапе в случае:

1) в случае отказа поставщика от исполнения своих обязательств по заключенному



договору;

2) в случае неисполнения либо ненадлежащего исполнения поставщиком своих обязательств по договору;

3) в случае привлечения поставщиком не заявленных на участие в конкурсе субподрядчиков по выполнению работ (соисполнителей по оказанию услуг), а также при передаче субподрядчику по выполнению работ (соисполнителю по оказанию услуг) работ (услуг) в объеме, превышающем объем, установленный пунктом 8 статьи 17 настоящего Закона;

4) в случае потери поставщиком правоспособности, необходимой для исполнения им своих обязательств по договору, смерти поставщика (признания судом безвестно отсутствующим или объявления умершим);

5) в случае выявления нарушения ограничений, предусмотренных статьей 7 настоящего Закона, в отношении закупки, на основании которой заключен договор;

6) в случае выявления оказания организатором, единым организатором содействия поставщику при осуществлении государственной закупки, не предусмотренного настоящим Законом;

7) в случае нецелесообразности дальнейшего исполнения договора с подробным обоснованием причин данной нецелесообразности;

8) в случае невнесения поставщиком обеспечения исполнения договора (обеспечения аванса, антидемпинговой суммы) в сроки, предусмотренные правилами осуществления государственных закупок, за исключением случая исполнения поставщиком своих обязательств до истечения срока внесения обеспечения исполнения договора;

9) по судебному акту, вступившему в законную силу, исполнение которого требует расторжение договора.

## **9 Уведомление**

9.1 Любое уведомление, которое одна сторона направляет другой стороне в соответствии с Договором, высылается оплаченным заказным письмом или по телеграфу, телексу, факсу, телефаксу либо посредством веб-портала

9.2 Уведомление вступает в силу после доставки или в указанный день вступления в силу (если указано в уведомлении) в зависимости от того, какая из этих дат наступит позднее.

## **10 Форс-мажор**

10.1 Стороны не несут ответственность за неисполнение условий Договора, если оно явилось результатом форс-мажорных обстоятельств.

10.2 Для целей Договора «форс-мажор» означает событие, неподвластное контролю Сторон, и имеющее непредвиденный характер. Такие события могут включать, но не исключительно: военные действия, природные или стихийные бедствия и другие.

10.3 При возникновении форс-мажорных обстоятельств Поставщик незамедлительно направляет Заказчику письменное уведомление о таких обстоятельствах и их причинах. Если от Заказчика не поступает иных письменных инструкций, Поставщик продолжает выполнять свои обязательства по Договору, насколько это целесообразно, и ведет поиск альтернативных



способов выполнения Договора, не зависящих от форс-мажорных обстоятельств.

## **11 Решение спорных вопросов**

11.1 Заказчик и Поставщик должны прилагать все усилия к тому, чтобы разрешать в процессе прямых переговоров все разногласия или споры, возникающие между ними по Договору или в связи с ним.

11.2 Если после таких переговоров Заказчик и Поставщик не могут разрешить спор по Договору, любая из сторон может потребовать решения этого вопроса в соответствии с законодательством Республики Казахстан.

## **12 Противодействие коррупции**

12.1 При исполнении своих обязательств по настоящему Договору, Стороны не выплачивают, не предлагают выплатить и не разрешают выплату каких-либо денежных средств или ценностей, прямо или косвенно, любым лицам, для оказания влияния на действия или решения этих лиц с целью получить какие-либо неправомерные преимущества или иные неправомерные цели.

12.2 При исполнении своих обязательств по настоящему Договору, Стороны не осуществляют действия, квалифицируемые применимым для целей настоящего Договора законодательством, как дача/получение взятки, коммерческий подкуп, а также действия, нарушающие требования применимого законодательства и международных актов о противодействии легализации (отмыванию) доходов, полученных преступным путем.

12.3 Каждая из Сторон настоящего Договора отказывается от стимулирования каким-либо образом представителей другой Стороны, в том числе путем предоставления денежных сумм, подарков, безвозмездного выполнения в их адрес работ (услуг) и другими способами, ставящего работника в определенную зависимость, и направленными на обеспечение выполнения этим работником каких-либо действий в пользу стимулирующей его Стороны.

12.4 В случае возникновения у Стороны подозрений, что произошло или может произойти нарушение каких-либо антикоррупционных условий, соответствующая Сторона обязуется уведомить другую Сторону в письменной форме.

12.5 В письменном уведомлении Сторона обязана сослаться на факты или предоставить материалы, достоверно подтверждающие или дающие основание предполагать, что произошло или может произойти нарушение каких-либо положений настоящих условий контрагентом, выражающееся в действиях, квалифицируемых применимым законодательством, как дача или получение взятки, коммерческий подкуп, а также действиях, нарушающих требования применимого законодательства и международных актов о противодействии легализации доходов, полученных преступным путем.

12.6 Стороны настоящего Договора признают проведение процедур по предотвращению коррупции и контролируют их соблюдение. При этом Стороны прилагают разумные усилия, чтобы минимизировать риск деловых отношений с контрагентами, которые могут быть вовлечены в коррупционную деятельность, а также оказывают взаимное содействие друг другу в целях предотвращения коррупции. Стороны обязуются обеспечить реализацию процедур по проведению проверок в целях предотвращения рисков вовлечения Сторон в коррупционную деятельность.

## **13 Прочие условия**

~~13.1 Налоги и другие обязательные платежи в бюджет подлежат уплате в соответствии с~~  
Данный документ согласно пункту 1 статьи 7 ЗРК от 7 января 2003 года «Об электронном документе и электронной цифровой подписи» равнозначен документу на бумажном носителе.



налоговым и таможенным законодательством Республики Казахстан

13.2 Любые изменения и дополнения к Договору совершаются в той же форме, что и заключение Договора

13.3 Внесение изменений в заключенный Договор при условии неизменности качества и других условий, явившихся основой выбора поставщика, допускается в случаях, предусмотренных в пункте 2 статьи 18 Закона.

13.4 Передача обязанностей одной из Сторон по Договору не допускается за исключением правопреемства в случае реорганизации.

13.5 Договор составлен на казахском и русском языках, имеющих одинаковую юридическую силу, заключенный посредством веб-портала

13.6 В части, неурегулированной Договором, Стороны руководствуются законодательством Республики Казахстан.

#### **14 Реквизиты Сторон**

Заказчик:

Коммунальное государственное учреждение Комплекс "Начальная школа-детский сад № 31" отдела образования города Туркестан управления образования Туркестанской области Туркестанская область, г.Туркестан, И.ЮЛДАШЕВ, 26  
БИН 040240006776  
БИК ККМFKZ2A  
ИИК KZ42070102KSN5801000  
РГУ "КОМИТЕТ КАЗНАЧЕЙСТВА МИНИСТЕРСТВА ФИНАНСОВ РК"  
Тел.: 87253325444  
Директора Шауенова Ардак  
Абибуллаевна

Поставщик (Получатель средств при заключении поставщиком договора финансирования под уступку денежного требования (факторинга):  
Государственное коммунальное предприятие "Туркестан-Су" государственного учреждения "отдел инфраструктуры и коммуникаций" акимата города Туркестан Туркестанская область, г.Туркестан, С.ЕРУБАЕВ, 255  
БИН/ИИН 040340008568  
БИК HSBKZKX  
ИИК KZ376017291000000086  
АО "Народный Банк Казахстана"  
Тел.: 42192  
Директор Асыллов Ақниет Дүйсенбайұлы

Расшифровка аббревиатур:

БИН - бизнес-идентификационный номер;  
БИК - банковский идентификационный код;  
ИИК - индивидуальный идентификационный код;  
ИИН - индивидуальный идентификационный номер;  
ИНН - идентификационный номер налогоплательщика;  
УНП - учетный номер плательщика;  
НДС - налог на добавленную стоимость;  
Ф.И.О. - фамилия имя отчество.



## Перечень закупаемых товаров(работ/услуг)

№ электронной закупки:

Наименование электронной закупки: Решение о проведении государственных закупок

№ лота	Наименование заказчика	Наименование	Краткая характеристика	Дополнительная характеристика	Единица измерения	Количество, объем	Цена за ед., включая НДС, тенге	Планируемый срок поставки	Срок поставки по договору	Места поставки	Размер авансового платежа, %	Общая сумма, включая НДС, тенге
1	2	3	4	5	6	7	8	9	10	11	12	13
<b>082-015-151</b> : Оплата коммунальных услуг												
	Коммунальное государственное учреждение Комплекс "Начальная школа-детский сад № 31" отдела образования города Туркестан управления образования Туркестанской области	Услуги по удалению сточных вод	Услуги по удалению сточных вод (отведение)	Услуги за канализации	Одна услуга	1	4 663 200.00	До 31.12.2026г	До 31.12.2026г	Туркестанская область, г.Туркестан Туркестанская область.г Туркестан. улица Юлдашев №26 (1)	0	4 663 200.00



**Көрсетілетін қызметтерді мемлекеттік сатып алу туралы шарт**

Түркістан облысы

№12

Бұдан әрі «Тапсырыс беруші» деп аталатын Түркістан облысының білім басқармасының Түркістан қаласының білім бөлімінің "№ 31 бастауыш мектеп- балабақша" кешені коммуналдық мемлекеттік мекемесі, Жарғы негізінде әрекет ететін Директор Шауенова Ардак Абибуллаевна атынан бір тараптан және бұдан әрі «Өнім беруші» деп аталынатын ИП Қыдырбайқызы, Бұйрық негізінде әрекет ететін Басшысы Қыдырбайқызы Мадина атынан екінші тараптан, бұдан әрі бірлесіп «Тараптар» деп аталатындар «Мемлекеттік сатып алу туралы» Қазақстан Республикасы Заңының (бұдан әрі - Заң) және «2025-04-18» жыл № 14514161-ЗЦП1 «Бағалы ұсыныныстарға сұраным» мемлекеттік сатып алудың қорытындылары негізінде осы көрсетілетін қызметтерді мемлекеттік сатып алу туралы шартты (бұдан әрі - Шарт) жасасты және мына төмендегі туралы келісімге келді:

**1 Шарттың мәні**

1.1 Өнім беруші осы Шарттың ажырамас бөлігі болып табылатын оған қосымшаларда көрсетілген шарттарға, талаптарға сәйкес және баға бойынша Қызмет(тер) көрсетуге міндеттенеді, ал Тапсырыс беруші осы Шарттың талаптарымен Көрсетілген қызмет(тер)ді қабылдауға және Шарт бойынша Өнім беруші өз міндеттемелерін тиісінше орындау шартында төлеуге міндеттенеді:

ерекшелігі бойынша 202-015-159 ;

1.2 Төменде келтірілген құжаттар мен онда келісілген шарттар осы Шартты құрайды және оның ажырамас бөлігі болып табылады, атап айтқанда:

- 1) осы Шарт;
- 2) лоттар тізбесі және қызметтер көрсету шарты (1-қосымша);
- 3) техникалық ерекшелік (2-қосымша).

**2 Шарттың сомасы және ақы төлеу шарттары**

2.1 Шарттың жалпы сомасы Шартқа № 1 қосымшада айқындалады және 235 000.00 (екі жүз отыз бес мың тенге нөл тиын) ) теңгені құрайды және қызметтерді көрсетумен байланысты барлық шығыстарды, ҚҚС-сыз (бұдан әрі - Шарттың сомасы) қамтиды.

**2.2 Шарт**

202 Мектепке дейінгі білім беру ұйымдарында мемлекеттік білім беру тапсырысын іске асыру бюджеттік бағдарламасы, 015 Жергілікті бюджет қаражаты есебінен кіші бағдарламасы, 159 Өзге де қызметтер мен жұмыстарға ақы төлеу ерекшелігі бойынша - 235 000.00 (екі жүз отыз бес мың тенге нөл тиын) ҚҚС есепке алмағанда 2025 жылы қаражаттар есебінен каржыландырылады.

2.3 Тапсырыс беруші Шарт күшіне енгеннен кейін Өнім беруші Шарттың орындалуын қамтамасыз етуді, авансты қамтамасыз етуді және (немесе) Заңның 13-бабына сәйкес соманы енгізгеннен кейін 1-қосымшаға сәйкес мөлшерде аванстық төлемді жүргізеді.

Қалған соманы Тапсырыс беруші бұрын төленген авансты барабар ұстау ескеріле отырып, көрсетілген қызмет актісіне Тараптар қол қойған күннен бастап 30 (отыз) күнтізбелік күннен



кешіктірмей Өнім берушінің есеп шотына ақшалай қаражат аудару арқылы төлейді. Көрсетілген Қызметтер үшін төлемді Тапсырыс беруші Көрсетілген қызметтер актісіне Тараптар қол қойған күннен бастап күнтізбелік 30 (отыз) күннен кешіктірмей Өнім берушінің есеп шотына ақшалай қаражат аудару арқылы жүргізеді.

2.4 Сандық және құндық шамадағы көрсетілетін қызмет көлемі Шартқа 1-қосымшада келтірілген

2.5 Төлеу алдындағы қажетті құжаттар:

1) қол қойылған Шарт;

2) көрсетілген қызмет актісі (актілері);

3) мемлекеттік сатып алуды жүзеге асыру қағидаларына 53-қосымшаға сәйкес нысан бойынша жұмыстар мен көрсетілетін қызметтердегі елшілік құндылық туралы есеп;

4) Өнім беруші Тапсырыс берушіге көрсеткен қызметтердің сипаттамасымен, жалпы сомасы көрсетіле отырып, электрондық шот-фактура;

### **3 Тараптардың міндеттемелері**

3.1 Өнім беруші мыналарға:

1) Шарт бойынша өзіне алған міндеттемелердің толық және тиесілі орындалуын қамтамасыз етуге;

2) Шарт күшіне енген күннен бастап он жұмыс күні ішінде шарттың орындалуын қамтамасыз ету сомасы шарттың жалпы сомасының 5 пайызы мөлшерінде 11 750.00 теңгеге тең, бұл жалпы 11 750.00 ((он бір мың жеті жүз елу тенге нөл тиын)) теңгені құрайды: әлеуетті өнім берушінің электрондық әмиянындағы ақша;

не:  
Мемлекеттік сатып алуды жүзеге асыру қағидаларына 44-қосымшаға сәйкес электрондық құжат нысанында берілетін банктік кепілдік.

не:  
Мемлекеттік сатып алуды жүзеге асыру қағидаларына 45-қосымшаға сәйкес үлгілік нысан бойынша электрондық құжат түріндегі өнім берушінің азаматтық-құқықтық жауапкершілігін сақтандыру шарты.

Бұл ретте Шарттың орындалуын қамтамасыз ету Мердігер Шарттың орындалуын қамтамасыз етуді енгізу мерзімі өткенге дейін ол Шарт бойынша міндеттемелерді толық және тиісінше орындаған жағдайда енгізбеуі мүмкін;

3) Шарт бойынша өз міндеттемелерін орындау кезінде Шарттың ажырамас бөлігі болып табылатын осы Шартқа қосымшаларда көрсетілген талаптарға көрсетілетін қызметтердің сәйкестігін қамтамасыз етуге;

4) Тапсырыс берушінің алдын ала жазбаша келісімінсіз Тапсырыс беруші немесе Шарттың жағдайларын орындау үшін Өнім беруші тартқан персоналдан басқа оның атынан басқа тұлғалар ұсынған техникалық құжаттаманың мазмұнын ашпауға міндеттенеді. Көрсетілген ақпарат бұл персоналға құпия түрде және міндеттемелерді орындауға қажетті шамада ұсынылуы тиіс;

5) Тапсырыс берушінің алдын ала жазбаша келісімінсіз жоғарыда көрсетілген қандай да бір құжаттарды және актілерді Шарттың іске асыру мақсатынан басқа мақсатта пайдаланбауға; Республикасының 2003 жылғы 7 қаңтардағы N 370-II Заңы 7 бабының 1 тармағына сәйкес қағаз тасығыштағы құжатпен бірдей.

6) Тапсырыс берушінің бірінші талабы бойынша Шарт бойынша міндеттемелердің орындалу барысы туралы ақпарат ұсынуға;

7) Өнім берушінің Шарттың талаптарын тиісінше орындамауынан және/немесе өзге де заңсыз іс-әрекеттермен туындаған келтірілген залалдарды Тапсырыс берушіге толық көлемде өтеуге міндеттенеді.

8) Тапсырыс берушіге веб-портал арқылы электрондық цифрлық қолтаңбамен бекітілген көрсетілген қызметтер актісін, сондай-ақ мемлекеттік сатып алуды жүзеге асыру қағидаларына 53-қосымшаға сәйкес нысан бойынша қызметтердегі елішілік құндылық туралы есепті ресімдеуге және жіберуге;

9) Тапсырыс беруші көрсетілген қызметтер актісін бекіткеннен кейін Электрондық шот-фактуралардың ақпараттық жүйесінде шот-фактураны электронды нысанда жазып беру қағидаларына сәйкес электрондық шот-фактуралардың ақпараттық жүйесі арқылы электрондық нысанда шот-фактура жазуға міндеттенеді.

### 3.2 Өнім беруші:

1) Тапсырыс берушіден Шарт бойынша көрсетілген Қызметтерге төлем талап етуге;

2) Тапсырыс берушімен алдын ала орындау мерзімін келісе отырып, Шартқа № 1 қосымшада көрсетілген Қызметті мерзімінен бұрын көрсетуге құқылы.

### 3.3 Тапсырыс беруші:

1) Қызметтерді көрсету үшін Өнім берушінің мамандарының қол жеткізуін қамтамасыз етуге;

2) көрсетілген Қызметтердің сәйкессіздіктері анықталған кезде тез арада Өнім берушіні жазбаша хабарландыруға;

3) қызметтерді қабылдау кезінде мемлекеттік сатып алуды жүзеге асыру қағидаларының 587-тармағында белгіленген мерзімдерде веб-портал арқылы көрсетілген қызметтер актісін бекітуге не оны қабылдаудың дәлелді негіздемелерін көрсете отырып қабылдаудан бас тартуға;

4) көрсетілген қызметтер актісін бекіткеннен кейін Электрондық шот-фактуралардың ақпараттық жүйесінде шот-фактураны электронды нысанда жазып беру қағидаларына сәйкес электрондық шот-фактуралар ақпараттық жүйесі арқылы электрондық нысанда Өнім беруші жазып берген шот-фактураны бекіткеннен кейін қабылдауға;

5) осы Шартта белгіленген тәртіпте және мерзімдерде төлем жүргізуге міндеттенеді.

### 3.4 Тапсырыс беруші:

1) көрсетілген Қызметтердің сапасын тексеруге;

2) Қызмет мерзімінен бұрын көрсетілген жағдайда, Тапсырыс беруші көрсетілген қызметті мерзімінен бұрын қабылдауға және ол үшін Шарт талаптарына сәйкес ақы төлеуге құқылы. Қызметті мерзімінен бұрын көрсетуден бас тартуға оны қабылдау мүмкін болмаған жағдайларда жол беріледі.



4.1 Тапсырыс беруші немесе оның өкілдері Көрсетілетін қызметтердің техникалық ерекшелікте (Шартқа 2-қосымша) көрсетілген талаптарға сәйкестігі тұрғысынан бақылау мен тексеру жүргізе алады. Бұл ретте осы тексерулер бойынша барлық шығыстарды Өнім беруші көтереді. Тапсырыс беруші Өнім берушіні осы мақсаттар үшін белгіленген өз өкілдері туралы жазбаша түрде уақтылы хабарлауы тиіс.

4.2 Осы Шарт шеңберінде көрсетілген Қызметтер техникалық ерекшелікте көрсетілген стандарттарға сәйкес немесе олардан жоғары болуы тиіс.

4.3 Егер тексеру кезінде көрсетілген Қызметтердің нәтижелері техникалық ерекшеліктің (Шартқа 2-қосымша) талаптарына сәйкес келмейді деп танылса, Өнім беруші, Тапсырыс беруші тарапынан ешқандай қосымша шығынсыз, техникалық ерекшелік талаптарына сәйкессіздіктерді жою бойынша шараларды тексеру сәтінен бастап 15 күн ішінде қолданады.

4.4 Жоғарыда көрсетілген ешбір тармақ Өнім берушіні Шарт бойынша басқа міндеттемелерден босатпайды.

## **5 Қызметтер көрсету**

5.1 Өнім берушінің қызметтерді көрсетуі Шарттың ажырамас бөлігі болып табылатын Шартқа 1-қосымшада көрсетілген мерзімдерде жүзеге асырылады.

5.2 Өнім беруші Тапсырыс берушіге осы Шартқа қосымшаларда көрсетілген талаптарға дәл сәйкестікте көрсетілетін қызметті толық тапсыруы шартында Қызмет көрсетілді деп есептеледі.

## **6 Кепілдік**

6.1 Өнім беруші Тапсырыс берушіге үздіксіз, сапалы және уақтылы қызмет көрсетудің қамтамасыз етілуіне кепілдік береді.

6.2 Өнім беруші техникалық ерекшеліктің (Шартқа 2-қосымша) Қызметтерінің қателерін, жете өңдеулері мен басқа да сәйкессіздіктерін ақысыз түзетуге кепілдік береді.

6.3 Тапсырыс беруші берілген кепілдікке байланысты барлық шағымдары туралы Өнім берушіге жазбаша түрде жедел хабарлауға міндетті, одан кейін Өнім беруші, осыған байланысты барлық шығыстарды қоса алғанда, өз есебінен кемшіліктерді жою шараларын Тапсырыс беруші хабарламасында айқындалған мерзімде қолдануға тиіс

6.4 Егер Өнім беруші хабарламаны алып, кемшіліктерді жою шараларын уақтылы қолданбаса, Тапсырыс беруші Шарт бойынша Өнім берушіге қатысты өзінің басқа құқықтарына ешқандай нұқсан келтірмей және Өнім беруші есебінен қажетті санкциялар мен кемшіліктерді жою шараларын қолдана алады.

## **7 Тараптардың жауапкершілігі**

7.1 Тараптар осы Шарт шеңберіндегі өз міндеттемелерін орындамаған немесе тиісінше орындамаған жағдайда барлық даулар мен келіспеушіліктер Қазақстан Республикасының қолданыстағы заңнамасына сәйкес шешіледі.

7.2 Секвестр және/немесе тиісті бюджеттердің қолма-қол ақшаны бақылау шотында/мемлекеттік кәсіпорындардың, дауыс беретін акцияларының елу және одан астам проценті мемлекетке тиесілі заңды тұлғалардың есеп шотында ақша жетіспеген жағдайларды қоспағанда, егер Тапсырыс беруші Өнім берушіге тиесілі қаражатты Шартта көрсетілген



мерзімдерде төлемесе, Тапсырыс беруші Өнім берушіге мерзімі өткен әрбір күн үшін тиесілі соманың 0,1 % (нөл бүтін оннан бір) мөлшерінде ұсталған төлемдер бойынша тұрақсыздық айыбын (өсімпұл) төлейді. Бұл ретте тұрақсыздық айыбының (өсімпұл) жалпы сомасы Шарттың жалпы сомасының 10 %-ынан аспауға тиіс.

7.3 Қызмет көрсету мерзімдерін өткізіп алған жағдайда, Тапсырыс беруші Өнім берушіден ол міндеттемелерін толық орындамаған жағдайда мерзімі өткен әрбір күн үшін шарттың жалпы сомасының 0,1 % мөлшерінде тұрақсыздық айыбын (айыппұл, өсімпұл) ұстайды (өндіріп алады) не міндеттемелерін тиісінше орындамаған (ішінара орындамаған) жағдайда мерзімі өткен әрбір күн үшін орындалмаған міндеттемелер сомасының 0,1 % мөлшерінде тұрақсыздық айыбын (айыппұл, өсімпұл) ұстайды (өндіріп алады). Бұл ретте тұрақсыздық айыбының (өсімпұл) жалпы сомасы Шарттың жалпы сомасының 15 %-нан аспауға тиіс.

7.4 Өнім беруші Қызмет көрсетуден бас тартқан немесе Шарт бойынша Қызмет көрсету мерзімі өткен күннен бастап, бірақ Шарт қолданысының аяқталу мерзімінен кешіктірмей, бір айдан аса мерзімге Қызмет көрсету мерзімін өткізіп алған жағдайда, Тапсырыс беруші Өнім берушіден мерзімі өткен әрбір күн үшін шарттың жалпы сомасының 0,1 % мөлшерінде тұрақсыздық айыбының (айыппұл, өсімпұл) сомасын өндіріп ала отырып, бір жақты тәртіпте осы Шартты бұзуға құқылы.

7.5 Тұрақсыздық айыбын (айыппұл, өсімпұл) төлеу Тараптарды осы Шартта көзделген міндеттемелерді орындаудан босатпайды.

7.6 Егер кез келген өзгеріс Өнім берушіге Шарт бойынша қызмет көрсету үшін қажетті құнның немесе мерзімдердің азаюына әкелетін болса, Шарт сомасы немесе қызмет көрсету кестесі, немесе екеуі де тиісінше түзетіледі, ал Шартқа тиісті түзетулер енгізіледі. Өнім берушінің түзету жүргізуге барлық сұрау салулар Өнім беруші Тапсырыс берушіден өзгерістер туралы өкім алған күннен бастап 30 (отыз) күн ішінде ұсынуға тиіс.

7.7 Өнім берушінің осы Шарт бойынша өз міндеттемелерін толық не ішінара біреуге беруіне жол берілмейді.

7.8 Қосалқы мердігерлер (бірлесіп орындаушылар) тартылған жағдайда, Өнім беруші Тапсырыс берушіге осы Шарт шеңберінде жасалған барлық қосалқы мердігерлік шарттардың көшірмелерін ұсынады. Қосалқы мердігерлердің (бірлесіп орындаушылардың) болуы Өнім берушіні Шарт бойынша материалдық немесе басқа жауапкершіліктен босатпайды.

Қызмет көрсету үшін қосалқы мердігерлерге (бірлесіп орындаушыларға) берілуі мүмкін көрсетілетін қызметтің шекті көлемі жиынтықта көрсетілетін қызметтің отыз пайызынан аспауға тиіс.

Бұл ретте қосалқы мердігерлерге өткізілетін мемлекеттік сатып алу мәні болып табылатын қызмет көрсету көлемдерін өзге қосалқы мердігерлерге (бірлесіп орындаушыларға) беруге тыйым салынады.

Қазақстан Республикасының мүгедектігі бар адамдардың қоғамдық бірлестіктеріне және Қазақстан Республикасының мүгедектігі бар адамдардың қоғамдық бірлестіктері құрған ұйымдарға көрсетілетін қызметтерге өткізілетін мемлекеттік сатып алу мәні болып табылатын қызмет көрсету бойынша бірлесіп орындаушылар тартуға жол берілмейді.

7.9 Тапсырыс беруші Шарттың орындалуын қамтамасыз етуді, авансты қамтамасыз етуді (егер шартта аванс көзделген болса), сондай-ақ Өнім берушінің осы Шарт бойынша өз міндеттемелерін орындамауына байланысты Мемлекеттік сатып алу туралы заңның (бар болса) 13-бабына сәйкес өнім беруші енгізген соманы қайтармайды.



8.1 Шарт қол қойған күннен бастап күшіне енеді және 2025-12-31 жылға дейін қолданылады.

8.2 Мынадай оқиғалар олардың көбеюі бөлігінде қызмет көрсету ұзақтығы мерзімдерінің өзгеруіне әкеп соқтырады:

1) Тапсырыс беруші Объектінің барлық учаскелерін пайдалануға тыйым салады, ол өз кезегінде қызмет көрсетудің кешіктірілуіне әкеп соқтырады;

2) Тапсырыс беруші Өнім берушіге Шартта жоспарланбаған сынақтарды жүргізу үшін қызмет көрсетуді тоқтатуға нұсқау береді. Бұл ретте, егер аталған сынақтар ақауларды анықтамаған жағдайда, қызмет көрсетуді тоқтату уақыты қызмет көрсету мерзіміне қосылады;

8.3 Егер Өнім беруші банкрот немесе төлеуге қабілетсіз болса, Тапсырыс беруші кез келген уақытта Өнім берушіге тиісті жазбаша хабарлама жіберіп біржақты тәртіпте Шарт талаптарын орындаудан бас тарта алады. Бұл жағдайда Шарттың талаптарын орындаудан бас тарту тез арада жүзеге асырылады, және Тапсырыс беруші егер Шарттың талаптарын орындаудан бас тарту ешқандай залал келтірмейтін немесе салдарынан Тапсырыс берушіге қойылған немесе қойылатын қандай да бір әрекеттерді жасауға немесе санкцияларды қолдануға құқықтарды қозғамайтын шартта Өнім берушіге қатысты ешқандай қаржылық міндет көтермейді.

8.4 Шарт одан әрі оны орындау орынсыз болған жағдайда, тараптардың келісімі бойынша бұзылуы мүмкін.

8.5 Жоғарыда көрсетілген жағдаяттар негізінде Шарт жойылған кезде, Өнім беруші Шарт бойынша бұзуға байланысты оны бұзатын күнгі іс жүзіндегі шығындар үшін ғана ақы талап етуге құқылы.

8.6 Шарт талаптарын бұзғаны үшін қандай да бір санкцияларға зиян келтірместен Тапсырыс беруші осы Шарттың 7.4-тармағының талаптарын ескере отырып, Өнім берушіге міндеттемелерін орындамағаны туралы жазбаша хабарлама жібере отырып:

1) егер Өнім беруші көрсетілетін қызметті Шартта көзделген мерзімде немесе Тапсырыс беруші ұсынған осы Шарттың ұзартылған кезеңі ішінде орындай алмаса;

2) егер Өнім беруші өз міндеттемелерін орындай алмаса, осы Шартты толық немесе ішінара бұза алады.

## 8.7 Шарт

1) өнім беруші жасалған шарт бойынша өз міндеттемелерін орындаудан бас тартқан жағдайда;

2) Өнім беруші шарт бойынша өз міндеттемелерін орындамаған не тиісінше орындамаған;

3) Өнім беруші конкурсқа қатысуға мәлімделмеген жұмыстарды орындау жөніндегі қосалқы мердігерлерді (қызметтер көрсету жөніндегі бірлесіп орындаушыларды) тартқан, сондай-ақ жұмыстарды орындау жөніндегі қосалқы мердігерге (қызметтер көрсету жөніндегі бірлесіп орындаушыға) Заңның 17-бабының 8-тармағында белгіленген көлемнен асатын көлемде жұмыстарды (қызметтерді) берген жағдайда;

4) тапсырыс беруші немесе заңды тұлға болып табылатын өнім беруші таратылған не банкрот болған не жеке тұлға болып табылатын өнім беруші қайтыс болған жағдайда;



5) Өнім беруші шарт бойынша өз міндеттемелерін орындау үшін қажетті құқық қабілеттілігін жоғалтқан, өнім беруші қайтыс болған (соттың хабар-ошарсыз кетті деп тануы немесе қайтыс болды деп жариялауы) жағдайда;

6) шарт жасасуға негіз болған сатып алуға қатысты осы Заңның 7-бабында көзделген шектеулердің бұзылуы анықталған жағдайда;

7) ұйымдастырушының, бірыңғай ұйымдастырушының осы Заңда көзделмеген мемлекеттік сатып алуды жүзеге асыру кезінде өнім берушіге жәрдем көрсетуі анықталған жағдайда;

8) осы орынсыздықтың себептерін егжей-тегжейлі негіздей отырып, шартты одан әрі орындау орынсыз болған жағдайда;

9) өнім беруші шарттың орындалуын қамтамасыз етуді енгізу мерзімі өткенге дейін өз міндеттемелерін орындаған жағдайды қоспағанда, өнім беруші шарттың орындалуын қамтамасыз етуді (авансты, демпингке қарсы соманы қамтамасыз етуді) мемлекеттік сатып алуды жүзеге асыру қағидаларында көзделген мерзімдерде енгізбеген жағдайда;

10) орындалуы шартты бұзуды талап ететін заңды күшіне енген сот актісі бойынша. Шарт жасасудан жалтару жағдайында кез келген кезеңде бұзылуы мүмкін.

## **9 Хабарлама**

9.1 Шартқа сәйкес бір тарап екінші тарапқа жіберетін кез келген хабарлама төленген тапсырыс хатпен немесе телеграф, телекс, факс, телефакс не веб-портал арқылы жіберіледі.

9.2 Хабарлама жеткізілгеннен кейін немесе көрсетілген күшіне ену күні (егер хабарламада көрсетілсе), осы екі күннің қайсысы кеш келетініне байланысты күшіне енеді.

## **10 Форс-мажор**

10.1 Егер Шарт талаптарының орындалмауы форс-мажорлық жағдаяттардың нәтижесі болып табылса, Тараптар ол үшін жауапкершілік көтермейді.

10.2 Егер Шартты орындауды кешіктіру форс-мажорлық жағдаяттардың нәтижесі болып табылса, Өнім беруші өзінің Шарттың орындалуын қамтамасыз етуінен айырылмайды және Шарт талаптарының орындалмауына байланысты тұрақсыздық айыбын төлеуге немесе оны бұзуға жауапты болмайды.

10.3 Шарт мақсаттары үшін «форс-мажор» Тараптардың бақылауына бағынбайтын және күтпеген сипаттағы оқиғаны білдіреді. Мұндай оқиғалар мыналарды қамти алады, бірақ тек олар ғана емес: соғыс қимылдары, табиғи немесе дүлей апаттар және басқалар.

10.4 Форс-мажорлық жағдаяттар туындаған кезде Өнім беруші тез арада Тапсырыс берушіге осындай жағдаяттар мен олардың себептері туралы жазбаша хабарлама жіберуге тиіс. Егер Тапсырыс берушіден басқа жазбаша нұсқаулықтар келіп түспесе, Өнім беруші Шарт бойынша өз міндеттерін мүмкіндігінше орындауды жалғастырады және форс-мажорлық жағдаяттарға байланысты емес Шартты орындаудың баламалы тәсілдерін іздейді.

## **11 Даулы мәселелерді шешу**

11.1 Тапсырыс беруші мен Өнім беруші Шарт бойынша немесе оған байланысты олардың арасында туындайтын барлық келіспеушіліктер немесе даулар тікелей келіссөздер үдерісінде шешуге барлық күш-жігерлерін салуға тиіс.



11.2 Егер осындай келіссөздерден кейін Тапсырыс беруші мен Өнім беруші Шарт бойынша дауларды шеше алмаса, Тараптардың кез келгені бұл мәселені Қазақстан Республикасының заңнамасына сәйкес шешуді талап ете алады.

## **12 Сыбайлас жемқорлыққа қарсы іс-қимыл**

12.1 Осы Шарт бойынша өз міндеттемелерін орындаған кезде Тараптар осы тұлғалардың әрекеттеріне немесе шешімдеріне ықпал ету үшін төлем жасамайды, төлеуді ұсынбайды және қандай да бір тұлғаларға тікелей немесе жанама ақша қаражатын немесе құндылықтарды төлеуге жол бермейді. кез келген заңсыз пайданы немесе басқа да жөнсіз мақсаттарды алу үшін.

12.2 Осы Шарт бойынша өз міндеттемелерін орындаған кезде Тараптар осы Шарттың мақсаттары үшін қолданылатын заңнамада көзделген әрекеттерді, мысалы, пара беру/алу, коммерциялық пара алу, сондай-ақ қолданыстағы Шарттың талаптарын бұзатын әрекеттерді жасамайды. қылмыстық жолмен алынған кірістерді заңдастыруға (жылыстатуға) қарсы күрес туралы заңдар мен халықаралық актілер.

12.3 Осы Шарттың Тараптарының әрқайсысы екінші Тараптың өкілдерін кез келген тәсілмен ынталандырудан бас тартады, оның ішінде ақшалай сомалар, сыйлықтар беру, оларға жіберілген жұмыстарды (қызметтерді) өтеусіз орындау арқылы және қызметкерді белгілі бір тәуелділікке қалдыратын басқа да тәсілдермен. , және осы қызметкердің ынталандырушы тараптың пайдасына кез келген әрекетті орындауын қамтамасыз етуге бағытталған.

12.4 Егер Тарап сыбайлас жемқорлыққа қарсы қандай да бір талаптардың бұзылуы орын алды немесе орын алуы мүмкін деп күдіктенсе, тиісті Тарап бұл туралы екінші Тарапты жазбаша хабардар етуге міндеттенеді.

12.5 Жазбаша хабарламада Тарап осы шарттардың кез келген ережелерін контрагенттің бұзуы орын алған немесе орын алуы мүмкін, қолданыстағы заңнамада белгіленген әрекеттерде көрсетілген фактілерге сілтеме жасауға немесе материалдарды сенімді түрде растауға немесе беруге міндетті. пара беру немесе алу, коммерциялық пара алу, сондай-ақ ақшаны жылыстатуға қарсы күрес жөніндегі қолданыстағы заңнама мен халықаралық актілердің талаптарын бұзатын әрекеттер.

12.6 Осы Келісімнің Тараптары сыбайлас жемқорлықтың алдын алу бойынша рәсімдердің жүргізілгенін мойындайды және олардың сақталуын бақылайды. Бұл ретте Тараптар сыбайлас жемқорлық әрекеттерге қатысы болуы мүмкін контрагенттермен іскерлік қарым-қатынас тәуекелін барынша азайтуға, сондай-ақ сыбайлас жемқорлықтың алдын алу мақсатында бір-біріне өзара көмек көрсетуге негізделген күш-жігерін салады. Тараптар сыбайлас жемқорлық қызметке Тараптарды тарту тәуекелдерін болдырмау мақсатында тексерулер жүргізу рәсімдерінің орындалуын қамтамасыз етуге міндеттенеді.

## **13 Өзге де шарттар**

13.1 Салықтар мен бюджетке басқа міндетті төлемдер Қазақстан Республикасының салық және кеден заңнамасына сәйкес төленуге жатады.

13.2 Шартқа кез келген өзгерістер мен толықтырулар Шарт жасасу нысаны сияқты нысанда жасалады.

13.3 Өнім берушінің таңдауы үшін негіз болған сапаның өзгермеуі шарты мен басқа да шарттарда жасалған Шартқа өзгерістер енгізуге Заңның 18-бабының 2-тармағында көзделген

13.4 Тараптардың біреуінің Шарт бойынша міндеттерін беруіне тек екінші Тараптың жазбаша келісімімен жол беріледі.

13.5 Шарт веб-портал арқылы жасалған бірдей заңды күшіне ие қазақ және орыс тілінде жасалды.

13.6 Шартта реттелмеген бөлікте Тараптар Қазақстан Республикасының заңнамасын басшылыққа алады.

## 14 Реквизиттер

Тапсырыс беруші:

Түркістан облысының білім  
басқармасының Түркістан қаласының  
білім бөлімінің "№ 31 бастауыш мектеп-  
балабақша" кешені коммуналдық  
мемлекеттік мекемесі  
Туркестанская область, г.Туркестан,  
И.ЮЛДАШЕВ, 26  
БСН 040240006776  
БСК ККМFKZ2A  
ЖСК KZ42070102KSN5801000  
"ҚР Қаржы министрлігінің Қазынашылық  
Комитеті" РММ  
Тел.: 87253325444  
Директор Шауенова Ардак Абибуллаевна

Өнім беруші (Өнім беруші ақша талабын  
(факторингті) басқаға беру арқылы  
қаржыландыру шартын жасасқан кезде  
қаражат алушы):  
ИП Қыдырбайқызы  
Казахстан, Туркестан, УЛИЦА  
А.Рисбеков, 39  
БСН/ЖСН 840902401151  
БСК INLMKZKA  
ЖСК KZ26886A220120755989  
"Хоум Кредит Банк" АҚ  
Тел.: 87012711460  
Басшысы Қыдырбайқызы Мадина

Аббревиатураларды таратып жазу:

БСН - бизнес-сәйкестендіру нөмірі;  
БСК - банктік сәйкестендіру коды;  
ЖСК - жеке сәйкестендіру коды;  
ЖСН - жеке сәйкестендіру нөмірі;  
ССН - салық төлеушінің сәйкестендіру нөмірі;  
ТЕН - төлеушіні есепке алу нөмірі;  
ҚҚС - қосылған құн салығы;  
Т.А.Ә. - тегі аты әкесінің аты



## Сатып алынатын тауарлар (көрсетілетін қызметтер, жұмыстардың) тізімі

Электрондық конкурстың №: 14514161-1

Электрондық конкурстың атауы: Объявление о государственных закупках

Лоттың №	Тапсырыс беруші атауы	Атауы	Қысқа сипаттама	Қосымша сипаттама	Өлшем бірлік	Саны, көлемі	Бірлік бағасы, тенге	Тауарларды жеткізу, жұмыстарды орындау, қызметтерді көрсету мерзімі	Шарт бойынша тауарларды жеткізу, жұмыстарды орындау, қызметтерді көрсету мерзімі	Жеткізу орындар	Аванс төлемінің мөлшері %, %	Жалпы сома, тенге
1	2	3	4	5	6	7	8	9	10	11	12	13
<b>202-015-159</b> : Өзге де қызметтер мен жұмыстарға ақы төлеу												
78368543-3ЦП1	Түркістан облысының білім басқармасының Түркістан қаласының білім бөлімінің "№ 31 бастауыш мектеп-балабақша" кешені коммуналдық мемлекеттік мекемесі	Қауіпті емес қалдықтарды/мүліктерді/материалдарды шығару (жинау) бойынша қызметтер	зиянсыз қалдықтарды/мүліктерді/материалдарды шығару (жинау) қызметтері	Қауіпті емес қалдықтарды/мүлікті/материалдарды шығару (жинау) бойынша қызметтер	Бір қызмет	1	235 000.00	31.12.2025 жылға дейін	31.12.2025 жылға дейін	Түркістан облысы, Түркістан қ. Түркістан облысы Түркістан қаласы. Юлдашев көшесі №26 (1)	0	235 000.00



## Договор о государственных закупках услуг

Туркестанская область

№12

Коммунальное государственное учреждение Комплекс "Начальная школа-детский сад № 31" отдела образования города Туркестан управления образования Туркестанской области, именуемый (ое)(ая) в дальнейшем Заказчик, от лица которого выступает Директора Шауенова Ардак Абибуллаевна, действующий на основании Устав, с одной стороны и ИП Қыдырбайқызы, именуемый(ое)(ая) в дальнейшем Поставщик, от лица которого выступает Руководитель Қыдырбайқызы Мадина, действующий на основании Приказ, с другой стороны, далее совместно именуемые «Стороны», на основании Закона Республики Казахстан «О государственных закупках» (далее - Закон) и итогов государственных закупок способом Запрос ценовых предложений от 2025-04-18 года № 14514161-ЗЦП1, заключили настоящий договор о государственных закупках услуг (далее - Договор) и пришли к соглашению о нижеследующем:

### 1 Предмет договора

1.1 Поставщик обязуется оказать Услугу(и) согласно условиям, требованиям и по ценам, указанным в приложениях к настоящему Договору, являющихся неотъемлемой его частью, а Заказчик обязуется принять оказанную(ые) Услугу(и) и оплатить за нее на условиях настоящего Договора при условии надлежащего исполнения Поставщиком своих обязательств по Договору:

по специфике 202-015-159 ;

1.2 Перечисленные ниже документы и условия, оговоренные в них, образуют данный Договор и считаются его неотъемлемой частью, а именно:

- 1) настоящий Договор;
- 2) перечень лотов и условия оказания услуг (приложение 1);
- 3) техническая спецификация (Приложение 2).

### 2 Сумма Договора и условия оплаты

2.1 Общая сумма Договора определяется Приложением 1 к Договору и составляет 235 000.00 (двести тридцать пять тысяч тенге ноль тиын) и включает все расходы, связанные с оказанием Услуг, без НДС (далее - сумма Договора).

2.2 Договор финансируется за счет средств, предусмотренных по бюджетной программе 202 Реализация государственного образовательного заказа в дошкольных организациях образования, по подпрограмме 015 За счет средств местного бюджета, по специфике 159 Оплата прочих услуг и работ - на 2025 год 235 000.00 (двести тридцать пять тысяч тенге ноль тиын) без учета НДС.

2.3 Заказчик после вступления Договора в силу, производит авансовый платеж в размере согласно приложению 1 после внесения Поставщиком обеспечения исполнения Договора, обеспечения аванса и (или) суммы в соответствии со статьей 13 Закона. Оставшаяся сумма оплачивается Заказчиком путем перечисления денежных средств на расчетный счет Поставщика не позднее 30 (тридцати) календарных дней с даты подписания Сторонами акта оказанных услуг, с учетом пропорционального удержания ранее оплаченного аванса.



Оплата за оказанные Услуги производится Заказчиком путем перечисления денежных средств на расчетный счет Поставщика не позднее 30 (тридцати) календарных дней с даты подписания Сторонами акта оказанных Услуг.

2.4 Объем оказываемых Услуг в количественном и стоимостном выражении оговорен в Приложении 1 к Договору.

2.5 Необходимые документы, предшествующие оплате:

1) подписанный Договор;

2) акт(ы) оказанных услуг;

3) отчет о внутривалютной ценности в работах и услугах по форме согласно приложению 53 к Правилам осуществления государственных закупок;

4) электронная счет-фактура с описанием, указанием общей суммы оказанных услуг, предоставленная Поставщиком Заказчику;

### **3 Обязательства Сторон**

3.1 Поставщик обязуется:

1) обеспечить полное и надлежащее исполнение взятых на себя обязательств по Договору;

2) в течение десяти рабочих дней со дня вступления в силу Договора, внести обеспечение исполнения Договора в размере пяти процентов от суммы договора равную 11 750.00 тенге, что в общем составляет 11 750.00 (одиннадцать тысяч семьсот пятьдесят тенге ноль тиын) тенге в виде:

денег, находящихся в электронном кошельке Подрядчика;

либо:

банковской гарантии, представляемой в форме электронного документа согласно приложению 44 к Правилам.

либо:

договора страхования гражданско-правовой ответственности поставщика в виде электронного документа по типовой форме согласно приложению 45 к Правилам осуществления государственных закупок.

При этом обеспечение исполнения Договора может не вноситься поставщиком в случае полного и надлежащего им исполнения обязательств по Договору до истечения срока внесения обеспечения исполнения Договора;

3) при исполнении своих обязательств по Договору обеспечить соответствие оказываемых услуг требованиям, указанным в приложениях к настоящему Договору, являющихся неотъемлемой частью Договора;

4) не раскрывать без предварительного письменного согласия Заказчика содержание технической документации, представленной Заказчиком или от его имени другими лицами, за исключением того персонала, который привлечен Поставщиком для исполнения условий Договора. Указанная информация должна предоставляться этому персоналу конфиденциально и в той мере, насколько это необходимо для исполнения обязательств;

5) без предварительного письменного согласия Заказчика не использовать какие-либо вышеперечисленные документы и информацию, кроме как в целях реализации Договора;



6) по первому требованию Заказчика предоставлять информацию о ходе исполнения обязательств по Договору;

7) возмещать Заказчику в полном объеме причиненные ему убытки, вызванные ненадлежащим исполнением Поставщиком условий Договора и/или иными неправомерными действиями;

8) оформить и направить Заказчику посредством веб-портала утвержденный электронно-цифровой подписью акт оказанных услуг, а также отчет о внутривидовой ценности в услугах по форме согласно приложению 53 к правилам осуществления государственных закупок;

9) после утверждения Заказчиком акта оказанных услуг выписать счет-фактуру в электронной форме посредством информационной системы электронных счетов-фактур в соответствии с Правилами выписки счет-фактуры в электронной форме в информационной системе электронных счетов-фактур;

### 3.2 Поставщик вправе:

1) требовать от Заказчика оплату за оказанные Услуги по Договору;

2) на досрочное оказание Услуг, указанных в Приложении №1 к Договору, заранее согласовав с Заказчиком сроки выполнения.

### 3.3 Заказчик обязуется:

1) обеспечить доступ специалистов Поставщика для оказания Услуг;

2) при выявлении несоответствий оказанных Услуг незамедлительно письменно уведомить Поставщика;

3) при приемке Услуг утвердить посредством веб-портала акт оказанных услуг либо отказать в принятии с указанием аргументированных обоснований ее непринятия в сроки, установленные пунктом 587 Правил осуществления государственных закупок;

4) после утверждения акта оказанных услуг принять счет-фактуру, выписанную Поставщиком в электронной форме посредством информационной системы электронных счетов-фактур в соответствии с Правилами выписки счет-фактуры в электронной форме в информационной системе электронных счетов-фактур;

5) произвести оплату в порядке и сроки, установленные настоящим Договором.

### 3.4 Заказчик вправе:

1) проверять качество оказанных Услуг;

2) в случае досрочного оказания Услуг, Заказчик вправе досрочно принять услуги и оплатить за нее в соответствии с условиями Договора. Отказ в досрочном оказании Услуг допускается в случаях отсутствия возможности его принятия.

## **4 Проверка Услуг на соответствие технической спецификации**

4.1 Заказчик или его представители могут проводить контроль и проверку оказываемых Услуг на предмет соответствия требованиям, указанным в технической спецификации (приложение 2 к Договору). При этом все расходы по этим проверкам несет Поставщик.

Данный документ согласно пункту 1 статьи 7 ЗРК от 7 января 2003 года «Об электронном документе и электронной цифровой подписи» равнозначен документу на бумажном носителе.



Заказчик должен в письменном виде и своевременно уведомляет Поставщика о своих представителях, определенных для этих целей.

4.2 Услуги, оказываемые в рамках настоящего Договора, должны соответствовать или быть выше стандартов, указанных в технической спецификации.

4.3 Если результаты оказанных Услуг при проверке будут признаны не соответствующими требованиям технической спецификации (приложение 2 к Договору), Поставщик принимает меры по устранению несоответствий требованиям технической спецификации, без каких-либо дополнительных затрат со стороны Заказчика, в течение 15 дней с момента проверки.

4.4 Ни один вышеуказанный пункт не освобождает Поставщика от других обязательств по Договору.

## **5 Оказание Услуг**

5.1 Оказание Услуг Поставщиком осуществляется в сроки, указанные в приложении 1 к Договору, являющемся неотъемлемой частью Договора.

5.2 Услуга считается оказанной при условии полной сдачи Поставщиком услуги Заказчику в точном соответствии требованиям, указанным в приложениях к настоящему Договору

## **6 Гарантия**

6.1 Поставщик гарантирует обеспечение бесперебойного, качественного и своевременного оказания Услуг Заказчику.

6.2 Поставщик гарантирует безвозмездное исправление ошибок, недоработок и других несоответствий Услуг технической спецификации (Приложение 2 к Договору).

6.3 Заказчик обязан оперативно уведомить Поставщика в письменном виде обо всех претензиях, связанных с данной гарантией, после чего Поставщик должен принять меры по устранению недостатков за свой счет, включая все расходы, связанные с этим, в срок, определенный Заказчиком в уведомлении

6.4 Если Поставщик, получив уведомление, своевременно не примет соответствующие меры по устранению недостатков, Заказчик может применить необходимые санкции и меры по устранению недостатков за счет Поставщика и без какого-либо ущерба другим правам, которыми Заказчик может обладать по Договору в отношении Поставщика.

## **7 Ответственность сторон**

7.1 В случае неисполнения или ненадлежащего исполнения Сторонами своих обязательств в рамках настоящего Договора все споры и разногласия разрешаются в соответствии с действующим законодательством Республики Казахстан.

7.2 За исключением случаев секвестра и/или недостаточности денег на контрольном счете наличности соответствующих бюджетов/расчетном счете государственного предприятия, юридического лица, пятьдесят и более процентов голосующих акций которых принадлежат государству, если Заказчик не выплачивает Поставщику причитающиеся ему средства в сроки, указанные в Договоре, то Заказчик выплачивает Поставщику неустойку (пеню) по задержанным платежам в размере 0,1% (ноль целых один) от причитающейся суммы за каждый день просрочки. При этом общая сумма неустойки (пени) не должна превышать 10 % от общей суммы Договора.



7.3 В случае просрочки сроков оказания Услуг, Заказчик удерживает (взыскивает) с Поставщика неустойку (штраф, пени) в размере 0,1 % от общей суммы договора за каждый день просрочки в случае полного неисполнения поставщиком обязательств либо удерживает (взыскивает) неустойку (штраф, пени) в размере 0,1 % от суммы неисполненных обязательств за каждый день просрочки в случае ненадлежащего исполнения (частичного неисполнения) обязательств. При этом общая сумма неустойки (штрафа, пени) не должна превышать 15 % от общей суммы Договора.

7.4 . В случае отказа Поставщика от оказания Услуг или просрочки оказания Услуг на срок более одного месяца со дня истечения срока оказания Услуг по Договору, но не позднее срока окончания действия Договора, Заказчик имеет право расторгнуть настоящий Договор в одностороннем порядке с взысканием с Поставщика суммы неустойки (штрафа, пени) в размере 0,1 % от общей суммы Договора за каждый день просрочки.

7.5 Уплата неустойки (штрафа, пени) не освобождает Стороны от выполнения обязательств, предусмотренных настоящим Договором.

7.6 Если любое изменение ведет к уменьшению стоимости или сроков, необходимых Поставщику для оказания Услуг по Договору, то сумма Договора или график оказания Услуг, или и то и другое соответствующим образом корректируется, а в Договор вносятся соответствующие поправки. Все запросы Поставщика на проведение корректировки должны быть предъявлены в течение 30 (тридцати) дней со дня получения Поставщиком распоряжения об изменениях от Заказчика.

7.7 Не допускается передача Поставщиком ни полностью, ни частично кому-либо своих обязательств по настоящему Договору без предварительного письменного согласия Заказчика.

7.8 Поставщик должен предоставить Заказчику копии всех договоров с соисполнителями, заключенных в рамках данного Договора. Наличие соисполнителей не освобождает Поставщика от материальной или другой ответственности по Договору.

Предельные объемы услуг, которые могут быть переданы соисполнителям для оказания услуг, не должны превышать в совокупности тридцать процентов от общего объема оказываемых услуг.

При этом соисполнителям запрещается передавать иным соисполнителям объемы оказания услуг, являющихся предметом проводимых государственных закупок.

Оказываемым услуги, общественным объединениям лиц с инвалидностью Республики Казахстан и организациям, созданным общественными объединениями лиц с инвалидностью Республики Казахстан, не допускается привлечение соисполнителей по оказанию услуг, являющихся предметом проводимых государственных закупок.

7.9 Заказчик не возвращает обеспечение исполнения договора, обеспечение аванса (если договором предусмотрен аванс), а также сумму, внесенную Поставщиком в соответствии со статьей 13 Закона (при наличии) о государственных закупках в случае его расторжения в связи с неисполнением Поставщиком своих обязательств по данному Договору.

## **8 Срок действия и условия расторжения договора**

8.1 Договор вступает в силу со дня подписания и действует по 2025-12-31 года.

8.2 Следующие события влекут за собой изменение сроков продолжительности услуг в части их увеличения:

1) Заказчик запрещает пользоваться всеми участками Объекта, что в свою очередь влечет



задержку оказания услуг;

2) Заказчик дает Поставщику указание на остановку предоставления услуг для проведения испытаний, не запланированных Договором. При этом, в случае если данные испытаний не выявили дефектов, то время остановки оказания услуг добавляются к сроку оказания услуг;

8.3 Заказчик может в любое время в одностороннем порядке отказаться от исполнения условий Договора, направив Поставщику соответствующее письменное уведомление, если Поставщик становится банкротом или неплатежеспособным. В этом случае отказ от исполнения условий Договора осуществляется немедленно, и Заказчик не несет никакой финансовой обязанности по отношению к Поставщику при условии, если отказ от исполнения условий Договора не наносит ущерба или не затрагивает каких-либо прав на совершение действий или применение санкций, которые были или будут впоследствии предъявлены Заказчику.

8.4 Договор может быть расторгнут по соглашению сторон, в случае нецелесообразности его дальнейшего исполнения.

8.5 Когда Договор аннулируется в силу вышеуказанных обстоятельств, Поставщик имеет право требовать оплату только за фактические затраты, связанные с расторжением по Договору, на день расторжения.

8.6 Без ущерба каким-либо другим санкциям за нарушение условий Договора Заказчик с учетом требований пункта 7.4. настоящего Договора может расторгнуть настоящий Договор полностью или частично, направив Поставщику письменное уведомление о неисполнении обязательств:

1) если Поставщик не может оказать Услуги в сроки, предусмотренные Договором, или в течение периода продления настоящего Договора, предоставленного Заказчиком;

2) если Поставщик не может выполнить свои обязательства по Договору.

8.7 Договор о государственных закупках может быть расторгнут на любом этапе в случае:

1) в случае отказа поставщика от исполнения своих обязательств по заключенному договору;

2) в случае неисполнения либо ненадлежащего исполнения поставщиком своих обязательств по договору;

3) в случае привлечения поставщиком не заявленных на участие в конкурсе субподрядчиков по выполнению работ (соисполнителей по оказанию услуг), а также при передаче субподрядчику по выполнению работ (соисполнителю по оказанию услуг) работ (услуг) в объеме, превышающем объем, установленный пунктом 8 статьи 17 настоящего Закона;

4) в случае ликвидации либо банкротства заказчика или поставщика, являющегося юридическим лицом, за исключением реорганизации, либо смерти поставщика, являющегося физическим лицом;

5) в случае потери поставщиком правоспособности, необходимой для исполнения им своих обязательств по договору, смерти поставщика (признания судом безвестно отсутствующим или объявления умершим);



6) в случае выявления нарушения ограничений, предусмотренных статьей 7 настоящего Закона, в отношении закупки, на основании которой заключен договор;

7) в случае выявления оказания организатором, единым организатором содействия поставщику при осуществлении государственной закупки, не предусмотренного настоящим Законом;

8) в случае нецелесообразности дальнейшего исполнения договора с подробным обоснованием причин данной нецелесообразности;

9) в случае невнесения поставщиком обеспечения исполнения договора (обеспечения аванса, антидемпинговой суммы) в сроки, предусмотренные правилами осуществления государственных закупок, за исключением случая исполнения поставщиком своих обязательств до истечения срока внесения обеспечения исполнения договора;

10) по судебному акту, вступившему в законную силу, исполнение которого требует расторжение договора.

## **9 Уведомление**

9.1 Любое уведомление, которое одна сторона направляет другой стороне в соответствии с Договором, высылается оплаченным заказным письмом или по телеграфу, телексу, факсу, телефаксу либо посредством веб-портала

9.2 Уведомление вступает в силу после доставки или в указанный день вступления в силу (если указано в уведомлении) в зависимости от того, какая из этих дат наступит позднее.

## **10 Форс-мажор**

10.1 Стороны не несут ответственность за неисполнение условий Договора, если оно явилось результатом форс-мажорных обстоятельств.

10.2 Поставщик не лишается своего обеспечения исполнения Договора и не несет ответственность за выплату неустоек или расторжение Договора в силу неисполнения его условий, если задержка с исполнением Договора является результатом форс-мажорных обстоятельств.

10.3 Для целей Договора «форс-мажор» означает событие, неподвластное контролю Сторон, и имеющее непредвиденный характер. Такие события могут включать, но не исключительно: военные действия, природные или стихийные бедствия и другие.

10.4 При возникновении форс-мажорных обстоятельств Поставщик незамедлительно направляет Заказчику письменное уведомление о таких обстоятельствах и их причинах. Если от Заказчика не поступает иных письменных инструкций, Поставщик продолжает выполнять свои обязательства по Договору, насколько это целесообразно, и ведет поиск альтернативных способов выполнения Договора, не зависящих от форс-мажорных обстоятельств.

## **11 Решение спорных вопросов**

11.1 Заказчик и Поставщик должны прилагать все усилия к тому, чтобы разрешать в процессе прямых переговоров все разногласия или споры, возникающие между ними по Договору или в связи с ним.

11.2 Если после таких переговоров Заказчик и Поставщик не могут разрешить спор по Договору, любая из сторон может потребовать решения этого вопроса в соответствии с



законодательством Республики Казахстан.

## **12 Противодействие коррупции**

12.1 При исполнении своих обязательств по настоящему Договору, Стороны не выплачивают, не предлагают выплатить и не разрешают выплату каких-либо денежных средств или ценностей, прямо или косвенно, любым лицам, для оказания влияния на действия или решения этих лиц с целью получить какие-либо неправомерные преимущества или иные неправомерные цели.

12.2 При исполнении своих обязательств по настоящему Договору, Стороны не осуществляют действия, квалифицируемые применимым для целей настоящего Договора законодательством, как дача/получение взятки, коммерческий подкуп, а также действия, нарушающие требования применимого законодательства и международных актов о противодействии легализации (отмыванию) доходов, полученных преступным путем.

12.3 Каждая из Сторон настоящего Договора отказывается от стимулирования каким-либо образом представителей другой Стороны, в том числе путем предоставления денежных сумм, подарков, безвозмездного выполнения в их адрес работ (услуг) и другими способами, ставящего работника в определенную зависимость, и направленными на обеспечение выполнения этим работником каких-либо действий в пользу стимулирующей его Стороны.

12.4 В случае возникновения у Стороны подозрений, что произошло или может произойти нарушение каких-либо антикоррупционных условий, соответствующая Сторона обязуется уведомить другую Сторону в письменной форме.

12.5 В письменном уведомлении Сторона обязана сослаться на факты или предоставить материалы, достоверно подтверждающие или дающие основание предполагать, что произошло или может произойти нарушение каких-либо положений настоящих условий контрагентом, выражающееся в действиях, квалифицируемых применимым законодательством, как дача или получение взятки, коммерческий подкуп, а также действиях, нарушающих требования применимого законодательства и международных актов о противодействии легализации доходов, полученных преступным путем.

12.6 Стороны настоящего Договора признают проведение процедур по предотвращению коррупции и контролируют их соблюдение. При этом Стороны прилагают разумные усилия, чтобы минимизировать риск деловых отношений с контрагентами, которые могут быть вовлечены в коррупционную деятельность, а также оказывают взаимное содействие друг другу в целях предотвращения коррупции. Стороны обязуются обеспечить реализацию процедур по проведению проверок в целях предотвращения рисков вовлечения Сторон в коррупционную деятельность.

## **13 Прочие условия**

13.1 Налоги и другие обязательные платежи в бюджет подлежат уплате в соответствии с налоговым и таможенным законодательством Республики Казахстан

13.2 Любые изменения и дополнения к Договору совершаются в той же форме, что и заключение Договора

13.3 Внесение изменений в заключенный Договор при условии неизменности качества и других условий, явившихся основой выбора поставщика, допускается в случаях, предусмотренных в пункте 2 статьи 18 Закона.



13.4 Передача обязанностей одной из Сторон по Договору допускается только с письменного согласия другой Стороны.

13.5 Договор составлен на казахском и русском языках, имеющих одинаковую юридическую силу, заключенный посредством веб-портала

13.6 В части, неурегулированной Договором, Стороны руководствуются законодательством Республики Казахстан.

## 14 Реквизиты Сторон

Заказчик:

Коммунальное государственное учреждение Комплекс "Начальная школа-детский сад № 31" отдела образования города Туркестан управления образования Туркестанской области Туркестанская область, г.Туркестан, И.ЮЛДАШЕВ, 26  
БИН 040240006776  
БИК ККМFKZ2A  
ИИК KZ42070102KSN5801000  
РГУ "КОМИТЕТ КАЗНАЧЕЙСТВА МИНИСТЕРСТВА ФИНАНСОВ РК"  
Тел.: 87253325444  
Директора Шауенова Ардак  
Абибуллаевна

Поставщик (Получатель средств при заключении поставщиком договора финансирования под уступку денежного требования (факторинга):  
ИП Қыдырбайқызы  
Казахстан, Туркестан, УЛИЦА А.Рисбеков, 39  
БИН/ИИН 840902401151  
БИК INLMKZKA  
ИИК KZ26886A220120755989  
АО "Хоум Кредит Банк"  
Тел.: 87012711460  
Руководитель Қыдырбайқызы Мадина

Расшифровка аббревиатур:

БИН - бизнес-идентификационный номер;  
БИК - банковский идентификационный код;  
ИИК - индивидуальный идентификационный код;  
ИИН - индивидуальный идентификационный номер;  
ИНН - идентификационный номер налогоплательщика;  
УНП - учетный номер плательщика;  
НДС - налог на добавленную стоимость;  
Ф.И.О. - фамилия имя отчество.



## Перечень закупаемых товаров(работ/услуг)

№ электронной закупки: 14514161-1

Наименование электронной закупки: Объявление о государственных закупках

№ лота	Наименование заказчика	Наименование	Краткая характеристика	Дополнительная характеристика	Единица измерения	Количество, объем	Цена за ед., тенге	Планируемый срок поставки	Срок поставки по договору	Места поставки	Размер авансового платежа, %	Общая сумма, тенге
1	2	3	4	5	6	7	8	9	10	11	12	13
<b>202-015-159</b> : Оплата прочих услуг и работ												
78368543-ЗЦП1	Коммунальное государственное учреждение Комплекс "Начальная школа-детский сад № 31" отдела образования города Туркестан управления образования Туркестанской области	Услуги по вывозу (сбору) неопасных отходов/имущества/материалов	Услуги по вывозу (сбору) неопасных отходов/имущества/материалов	Услуги по вывозу (сбору) неопасных отходов/имущества/материалов	Одна услуга	1	235 000.00	до 31.12.2025 года	до 31.12.2025 года	Туркестанская область, г.Туркестан Туркестанская область.г Туркестан. улица Юлдашев №26 (1)	0	235 000.00





Шымкент қ-сы

Бұдан әрі Сатушы деп аталатын, 18.12.2024 жылғы №24035516 лицензияға сәйкес тұтынушыларды электрмен жабдықтауды жүзеге асыратын «Оңтүстік Жарық Транзит» ЖШС атынан жарғы негізінде әрекет ететін оның бас директоры А.К. Махамбет, бір жағынан және бұдан әрі «Тұтынушы» деп аталатын Түркістан облысының білім басқармасының Түркістан қаласының білім бөлімінің « №31 бастауыш мектеп-балабақша» кешені КММ-сі атынан Жарғы негізінде әрекет ететін директоры Шауенова Ардак Абибуллаевна екінші тараптан, бұдан әрі «Тараптар» деп аталатындар электрмен жабдықтау жөніндегі төмендегі шарттарды (бұдан әрі-шарт) жасасты:

### 1 тарау. Шартта пайдаланылатын негізгі ұғымдар

1. Шартта мынадай негізгі ұғымдар пайдаланылады:

- 1) есептік кезең - тұтынылған электр энергиясы есепке алынатын және тұтынушыға төлеу үшін ұсынылатын электрмен жабдықтау шартымен айқындалатын уақыт кезеңі;
- 2) тұтынушы - Шарт негізінде электр энергиясын тұтынатын жеке немесе заңды тұлға;
- 3) коммерциялық есепке алу аспабы - электр қуатын, электр энергиясын коммерциялық есепке алуға арналған, Қазақстан Республикасының заңнамасында белгіленген тәртіппен қолдануға рұқсат етілген техникалық құрылғы;
- 4) электр энергиясының коммерциялық есепке алу жүйесі - электр энергиясы мен қуаты шығынын анықтауға арналған коммерциялық есепке алу құралдарының жиынтығы (электр энергиясын есептеуіш, ток пен кернеудің өлшеу трансформаторлары) және өзара белгіленген схема арқылы жалғанған құрылғы (коммутациялық аппарат);
- 5) электр энергиясын сату нүктесі - энергиямен жабдықтаушы ұйыммен электр энергиясын беру туралы шарты бар энергия беруші ұйымның жауапкершілігі шекарасында орналасқан нүкте.

Осы Шартта қолданылатын өзге де ұғымдар мен терминдер Қазақстан Республикасының электр энергетикасы мен табиғи монополиялар саласындағы заңнамасына сәкес қолданылады.

### 2 тарау. Шарттың нысанасы

2. Сатушы сату нүктесіне дейін Тұтынушыға электр энергиясын беруге міндеттенеді, ал Тұтынушы осы Шарттың тәртібі мен талаптарына сәйкес тұтынған электр энергиясы үшін ақы төлеуге міндеттенеді.
3. Шарт Тұтынушымен оның Қазақстан Республикасының электр энергетикасы саласындағы қолданыстағы заңнамасында белгіленген тәртіппен тікелей электр желілеріне қосылған жабдығы мен коммерциялық есепке алу аспаптары болған жағдайда ғана жасалады.

### 3 тарау. Тұтынылатын электр энергиясын есепке алу

4. Сатушы берген және Тұтынушы қабылдаған электр энергиясының көлемі коммерциялық есепке алу аспаптарының көрсеткішімен, ал олар болмаған немесе уақытша бұзылған кезде - есептік жолмен анықталады.
5. Коммерциялық есепке алу аспаптарының саны осы Шартқа №1-қосымшаға сәйкес коммерциялық есепке алу аспаптарының тізбесінде көрсетіледі.
6. Коммерциялық есепке алу аспаптарының көрсеткіштерін

г.Шымкент

ТОО «Оңтүстік Жарық Транзит» осының аталатын лицензия №24035516 от 18.12.2024 года, именуемое в дальнейшем «Продавец», в лице генерального директора Махамбет А.К., действующего на основании устава, с одной стороны, и КГУ Комплекс "Начальная школа-детский сад №31" отдела образования города Туркестан управления образования Туркестанской области именуемое в дальнейшем «Потребитель», в лице директора Шауеновой Ардак Абибуллаевны, действующего на основании Устава, с другой стороны, именуемые в дальнейшем «Стороны», заключили настоящий договор электроснабжения (далее - Договор) о нижеследующем:

### Глава 1. Основные понятия, используемые в Договоре

1. В настоящем Договоре используются следующие основные понятия:

- 1) расчетный период - период времени, определяемый Договором на электроснабжение, за который потребленная электрическая энергия учитывается и предъявляется к оплате потребителю;
- 2) потребитель - физическое или юридическое лицо, потребляющее на основе договора электрическую энергию;
- 3) прибор коммерческого учета - техническое устройство, предназначенное для коммерческого учета электрической мощности, электрической энергии, разрешенное к применению в порядке, установленном законодательством Республики Казахстан;
- 4) система коммерческого учета электрической энергии - совокупность приборов коммерческого учета для определения расхода электрической энергии и мощности (счетчик электрической энергии, измерительные трансформаторы тока и напряжения) и устройство (коммутационный аппарат), соединенные между собой по установленной схеме;
- 5) точка продажи электрической энергии - точка, расположенная на границе ответственности энергопередающей организации, с которой энергоснабжающая организация имеет договор на передачу электрической энергии.

Иные понятия и термины, используемые в настоящем Договоре, применяются в соответствии с законодательством Республики Казахстан в области электроэнергетики и в сферах естественных монополий.

### Глава 2. Предмет договора

2. Продавец обязуется подавать Потребителю электрическую энергию до точки продажи, а Потребитель обязуется производить оплату за потребленную электрическую энергию в порядке и на условиях согласно Договору.
3. Договор заключается с Потребителем только при наличии у него оборудования, непосредственно присоединенного к электрическим сетям в порядке, установленном действующим законодательством Республики Казахстан в области электроэнергетики, и приборов коммерческого учета.

### Глава 3. Учет потребляемой электроэнергии

4. Количество электрической энергии, поданной Продавцом и принятой Потребителем, определяется показаниями приборов коммерческого учета, а при их отсутствии или временном нарушении - расчетным путем.
5. Количество приборов коммерческого учета отражается в перечне приборов коммерческого учета, согласно приложению №1 к настоящему Договору.

алуды Сатушының, энергия беруші ұйымның өкілдері сағат 21-00-ден кешіктірмей жүргізеді. Электр энергиясын коммерциялық есепке алудың автоматтандырылған жүйелерін пайдалану кезінде көрсеткіштерді қашықтықтан алуға кез келген уақытта жол беріледі.

Коммерциялық есепке алу аспаптарының көрсеткіштерін алу кезінде Тұтынушының өзіне-өзі қызмет көрсетуіне жол беріледі. Көрсеткіштерді алу және төлем құжаттарын төлеу кезінде Тұтынушы жіберген қателерді Сатушы және (немесе) энергия беруші ұйым олардың анықталуына қарай есепке алады.

7. Тұтынушы кезекті жылға электр энергиясын тұтыну көлемін анықтау үшін жабдықтау жылының алдыңғы жылы басталғанға дейін 30 күннен кешіктірмей осы Шартқа №2-қосымшаға сәйкес нысан бойынша электр энергиясын беру туралы алдын ала өтінім береді.

#### 4 тарау. Электр энергиясына ақы төлеудің шарттары мен тәртібі

8. Пайдаланылған электр энергиясы үшін төлем есептік кезеңнен кейінгі айдың 15 (онбесіне) дейін төленеді.

ҚҚС-ты қоса алғанда тиісті қаржылық жылға шарт бойынша сома – 14040096 теңге 00 тиын (Он төрт миллион қырық мың тоқсан алты теңге 00 тиын)

ҚҚС-ты қоспағанда тиісті қаржылық жылға шарт бойынша сома - 12535800 теңге 00 тиын

(Он екі миллион бес жүз отыз бес мың сегіз жүз теңге 00 тиын).

Бюджет түрі 261082015.

9. Егер тұтынушы электрмен жабдықтау шартының талаптарын бұзғаны үшін ажыратылса, онда оны қосуды энергия беруші (энергия өндіруші) ұйым тұтынушының бұзушылықтарды жоюды және қосу үшін қызметке ақы төлеуді растайтын құжаттары қоса берілген өтінішін бергеннен кейін (бір) жұмыс күні ішінде жүргізеді.

9-1. Тұтынушылар төлем құжаттарын пошта байланысы, интернет - ресурс арқылы, энергиямен жабдықтайшы ұйымның персоналы немесе бірінғай есеп айырысу ұйымы арқылы алады.

Тұтынушының жазбаша келісімі болған жағдайда интернет-ресурс арқылы ған алуға жол беріледі.

9-2. Тұтынушылар кемінде 5 (бес) жұмыс күні бұрын шарт акцептінде көрсетілген тәсілдермен (электрондық пошта, факс, пошта жөнелтілімі, қысқа мәтіндік хабарлама, мультимедиялық хабарлама, қолданыстағы мессенджерлермен) электр энергиясын жеткізуді тоқтату (шектеу) хабарлама алады.

10. Тұтынушыға есептік айдан кейінгі айдың 7-күнінен кешіктірмей коммерциялық есепке алу аспаптары көрсеткіштерінің және (немесе) осы Шарттың 4, 6-тармақтарына сәйкес жүргізілген есептеулер негізінде төлем құжаты жазылады және беріледі.

11. Коммерциялық есепке алу аспаптары электр желісінің теңгерімдік тиесілі шекарасында орнатылмаған кезде, тиесілі шекара мен коммерциялық есепке алу аспаптарын орнату орнына дейінгі электр энергиясының ысыраптарын энергия беруші ұйым Тұтынушымен келісе отырып, есептік жолмен анықтайды, ал төлемді балансында желінің көрсетілген учаскесі орналасқан тарап жүргізеді.

12. Смарт-картасы бар есепке алу аспаптарын қолдануға негізделген электр энергиясының автоматтандырылған коммерциялық есепке алу жүйесі болған жағдайда, Тұтынушы тұтынған электр энергиясы үшін төлемді төлем құжатынсыз өз бетінше анықтаған көлемде өтейді.

13. Жаңа тарифтерді қолданарға енгізу тұтынушыларға 3 (үш) жұмыс күннен кешіктірмей бұқаралық ақпарат құралдары арқылы алдын ала хабарлағаннан кейін жүзеге асырылады және осы шартты қайта жасасу үшін негіз

6. Снятие показаний приборов коммерческого учета производится не позднее 21-00 часа представителями Продавца или энергопередающей организации. Дистанционное снятие показаний при использовании автоматизированных систем коммерческого учета электрической энергии допускается в любое время.

Допускается самообслуживание Потребителя при снятии показаний приборов коммерческого учета. Ошибки, допущенные Потребителем при снятии показаний и оплате платежных документов, учитываются Продавцом и (или) энергопередающей организацией по мере их выявления.

7. Для определения величины потребления электрической энергии на очередной год Потребитель не позднее, чем за 30 (тридцать) дней до начала года, предшествующего году поставки, подает предварительную заявку о поставке электрической энергии по форме, согласно приложению №2 к настоящему Договору.

#### Глава 4. Порядок оплаты электрической энергии

8. Оплата за потребленную электрическую энергию производится ежемесячно до 15 (пятнадцатого) числа месяца, следующего за расчетным.

Сумма по договору на соответствующий финансовый год составляет с учетом НДС – 14040096 тенге 00 тиын (Четырнадцать миллионов сорок тысяч девяносто шесть тенге 00 тиын).

Сумма по договору на соответствующий финансовый год составляет без НДС – 125358000 тенге 00 тиын (Двенадцать миллионов пятьсот тридцать пять тысяч восемьсот тенге 00 тиын).

Вид бюджета 261082015

Администратор бюджетных программ 261 Управление образования области-»

Бюджетная программа -082- Общеобразовательное обучение в государственных организациях начального, основного и общего среднего образования »

Подпрограмма - 015 «За счет средств местного бюджета»

Специфика - 151- оплата коммунальных услуг.

9. Если потребитель отключен за нарушения условия Договора, то подключение его производится энергопередающей (энергопроизводящей) организацией в течение 1 (одного) рабочего дня, после обращения Потребителя с приложением документов, подтверждающих устранение нарушения и оплаты услуги за подключение.

9-1. Потребители получают платежные документы через почтовую связь, интернет-ресурс, персоналом энергопоставляющей организации или единую расчетную организацию.

Допускается получения только через интернет-ресурс, в случае наличия письменного согласия потребителя.

9-2. Потребители получают уведомления о прекращении (ограничение) поставки электрической энергии способами, указанными в акцепте договора (электронной почтой, факсом, почтовым отправлением, коротким текстовым сообщением, мультимедийным сообщением, действующими мессенджерами) не менее чем за 5 (пять) рабочих дней.

10. Платежный документ выписывается и вручается Потребителю не позднее 7 (седьмого) числа месяца, следующего за расчетным, на основании фактических показаний приборов коммерческого учета и (или) расчетов, проведенных в соответствии с пунктами 4, 6 настоящего Договора.

11. При установке приборов коммерческого учета электрической энергии не на границе балансовой принадлежности, потери электрической энергии (в трансформаторах и линиях) на участке сети от границы раздела до места установки приборов коммерческого учета определяются расчетным путем энергопередающей организацией по согласованию с Потребителем и оплачиваются стороной, на балансе которой

болып табылмайды.

## 5 тарау. Тұтынушының құқықтары мен міндеттері

### 14. Тұтынушы:

- 1) жасалған шарттарға сәйкес электр энергиясын алуға;
- 2) жасалған шарттың талаптарына сәйкес энергия өндіруші, энергия беруші және энергиямен жабдықтаушы ұйымдардан электр энергиясын жеткіліксіз жеткізуден немесе сапасыз жеткізуден келтірілген нақты залалды талап етуге;
- 3) шарт жасасуға және оны орындауға байланысты даулы мәселелерді шешу үшін сотқа жүгінуге;
- 4) тұтынылған электр энергиясы үшін сараланған тариф бойынша ақы төлеуді жүргізуге;
- 5) Сатушыны күнтізбелік 30(отыз) күн бұрын хабардар ету және тұтынылған электр энергиясы үшін толық ақы төлеу талабымен Шартты біржақты тәртіппен бұзуға;
- 6) тұтынылған электр энергиясының көлемі бойынша есептеулерді егжей-тегжейлі түсіндіре отырып, төлем құжатын Сатушыдан талап етуге;
- 7) қызмет көрсетуші энергиямен жабдықтаушы ұйымды жаңа жаңа энергиямен жабдықтаушы ұйымға ауыстыруға құқылы.

### 15. Тұтынушы:

- 1) тұтынушылардың меншігіндегі электр және энергия қондырғыларының және коммерциялық есепке алу аспаптарының тиісінше техникалық жай-күйін ұстап тұруға, Қазақстан Республикасының электр энергетикасы саласындағы нормативтік құқықтық актілеріне сәйкес олардың техникалық жай-күйіне қойылатын талаптарды орындауға;
- 2) электр энергиясын сатып алу-сату шартында айқындалған энергия тұтыну режимдерін сақтауға;
- 3) Қазақстан Республикасының біртұтас электр энергетикалық жүйесіндегі электр энергиясының стандарттық жиілігін ұстап тұруға бағытталған нормативтік талаптарды орындауға;
- 4) жасалған шарттарға сәйкес босатылған, берілген және тұтынылған электр энергиясының ақысын уақтылы төлеуге;
- 5) энергиямен жабдықтаушы және энергия беруші ұйымдардың жұмыскерлерін коммерциялық есепке алу аспаптарына, сондай-ақ мемлекеттік энергетикалық қадағалау және бақылау жөніндегі органның жұмыскерлерін, жергілікті атқарушы органдардың уәкілетті өкілдерін электр және энергия қондырғыларының техникалық жай-күйін және пайдалану қауіпсіздігін бақылауды жүзеге асыру үшін міндетті.

## 6 тарау. Сатушының құқықтары мен міндеттері

### 16. Сатушы, энергия беруші ұйымды қатыстыру арқылы:

- 1) Тұтынушы хабарламаны алған күннен бастап 5(бес) жұмыс күнінен кем емес тұтынушыға хабарлама жіберу фактісін растауға мүмкіндік беретін шарт акцептінде (электрондық поштамен, факспен, пошта жөнелтілімімен, қысқа мәтіндік хабарламамен, мультимедиялық хабарламамен, қолданыстағы мессенджерлерді пайдалану) көрсетілген тәсілдермен Тұтынушыны ескере отырып:

шартта белгіленген мерзімде электр энергиясы үшін төлем болмаған, сондай – ақ толық төленбеген;

шартта белгіленген электр режимі бұзылған жағдайларда электр энергиясын беруді толық немесе ішінара тоқтатуға;

- 2) шарттың жасаумен немесе орындалуымен байланысты даулы мәселелер туындағанда сотқа жүгінуге құқылы.

### 17. Сатушы:

- 1) жасалған шартқа сәйкес электр энергиясын беруге;

находится указанный участок сети.

12. В случае наличия автоматизированной системы коммерческого учета электрической энергии, основанной на применении приборов коммерческого учета со смарт-картой, оплата за потребленную электрическую энергию производится Потребителем в самостоятельном определяемом объеме без выставления платежного документа.

13. Введение в действие новых тарифов осуществляется после предварительного уведомления потребителей не менее чем за 3 (три) рабочих дня через средства массовой информации и не является основанием для перезаключения данного Договора.

## Глава 5. Права и обязанности потребителя

### 14. Потребитель имеет право:

- 1) получать электрическую энергию в соответствии с заключенным Договором;
- 2) требовать от энергопроизводящей, энергопередающей и энергоснабжающей организаций возмещения реального ущерба, причиненного недопоставкой или поставкой некачественной электрической энергии, в соответствии с условиями заключенного Договора;
- 3) обращаться в суд для решения спорных вопросов, связанных с заключением и исполнением Договора;
- 4) производить оплату за потребленную электрическую энергию по дифференцированным тарифам;
- 5) расторгнуть договор в одностороннем порядке при условии уведомления Продавца за 30(тридцать) календарных дней и полной оплаты за потребленную электрическую энергию;
- 6) требовать от Продавца платежный документ с детальной расшифровкой начислений, по объемам потребленной электрической энергии;
- 7) сменить обслуживающую энергоснабжающую организацию на новую энергоснабжающую организацию.

### 15. Потребитель обязан:

- 1) поддерживать надлежащее техническое состояние электро- и энергоустановок, и приборов коммерческого учета, находящихся в собственности потребителей, выполнять требования к их техническому состоянию в соответствии с нормативными правовыми актами Республики Казахстан в области электроэнергетики;
- 2) соблюдать режимы энергопотребления, определенные договором купли-продажи электрической энергии;
- 3) выполнять нормативные требования, направленные на поддержание стандартной частоты электрической энергии в единой электроэнергетической системе Республики Казахстан;
- 4) своевременно оплачивать отпущенную, переданную и потребленную электрическую энергию согласно заключенному договору;
- 5) допускать работников энергоснабжающих и энергопередающих организаций к приборам коммерческого учета, а также работников органа по государственному энергетическому надзору и контролю, уполномоченных представителей местных исполнительных органов для осуществления контроля технического состояния и безопасности эксплуатации электро- и энергоустановок.

## Глава 6. Права и обязанности Продавца

### 16. Продавец посредством привлечения энергопередающей организации, имеет право:

- 1) прекратить полностью или частично подачу электрической энергии предупредив Потребителя способами, указанными в акцепте договора (электронной почтой, факсом, почтовым отправлением, коротким текстовым сообщением, мультимедийным сообщением, действующими мессенджерами), позволяющим подтвердить факт отправки уведомления Потребителю, не менее чем за 5(пять) рабочих дня со дня получения уведомления Потребителя в случаях: отсутствия оплаты, а также не полной оплаты за электрическую энергию в

- 2) Тұтынушыға келтірілген нақты залалды толық көлемде өтеуге;
- 3) Тұтынушы хабарлама жіберу фактісін растауға мүмкіндік беретін шарт акцептінде (электрондық поштамен, факспен, пошта жөнелтілімімен, қысқа мәтіндік хабарламамен, мультимедиялық хабарламамен, қолданыстағы мессенджерлерді пайдалану) көрсетілген тәсілдермен төлемегені үшін электр энергиясын беру тоқтатыла тұрғанға дейін кемінде 5 (бес) жұмыс күні бұрын Тұтынушыны хабардар етуге;
- 4) Тұтынушыны электрмен жабдықта қызметтерінің тарифтері, олардың өзгеруі туралы бұқаралық ақпарат құралдарында кемінде 3 (үш) жұмыс күні бұрын хабарландыру орналастыру арқылы, сондай-ақ төлем құжаттарындағы осы өзгерістер туралы ақпаратты көрсете отырып хабардар етуге;
- 5) Тұтынушыдан өзіне берілген электр энергиясы үшін өз қасалары арқылы, сондай-ақ банк операцияларының жекелеген түрлерін жүзеге асыратын ұйымдар арқылы төлемдерді қабылдауды қамтамасыз етуге міндетті. Сондай-ақ Тұтынушыдан өзіне берілетін электр энергиясы үшін интернет – ресурстар немесе терминалдар, төлем агенттері, төлем ұйымдары сияқты қосымша көздер арқылы төлемдер қабылдауға жол беріледі;
- 6) тұтынылған электр энергиясы үшін төлем құжатын Тұтынушыға ай сайын ұсынуға;
- 7) табиғи монополиялар саласында басшылықты жүзеге асыратын мемлекеттік органмен келісілген тарифтер бойынша электр энергиясын беруге міндетті.
- 8) энергия беруші ұйымдар тарапынан жабдықты жөндеу және жаңа тұтынушыларды қосу бойынша жоспарлы жұмыстарды жүргізуге байланысты электр энергиясын берудің жоспарланған тоқтатылғаны туралы Тұтынушыны ажыратқанға дейін 3 (үш) жұмыс күнінен кешіктірмей хабардар етуге міндетті.

#### 7 тарау. Тараптардың жауапкершілігі

18. Электрмен жабдықтау шарты бойынша өз міндеттемелерін орындамаған немесе тиісінше орындамаған жағдайда, тараптар нақты келтірілген зиянды өз еркімен өтеуге немесе келіспеген жағдайда сот шешімі бойынша өтеуге міндетті.
19. Тараптар форс-мажор (зілзалалар, әскери әрекеттер, террористік актілер) жағдайларынан туындаған, сонымен қатар тараптардың еркінен тыс болған түрлі (электр беру желілерінің және басқа жабдыктардың зақымдалуы немесе ұрлануы) жағдайларда электр энергиясын берудегі үзілістер үшін материалдық жауапты болмайды.
20. Тараптар өздерінің атаулары, заңды мекенжайлары, нақты тұрғылықты жерінің және осы Шарт талаптарын орындау үшін қажетті өзге де деректемелерінің өзгергені туралы бір-біріне жедел түрде хабарлауға міндеттенеді.

#### 8 тарау. Қорытынды ережелер

21. Шарт тұтынушыға қосылған желіге нақты қосылған сәттен бастап жасалған болып есептеледі және ағымдағы жылдың 31 желтоқсанына дейінгі мерзімге жарамды болып есептеледі.
- Тараптардың бірінің мерзімнің аяқталуы туралы Шартты тоқтату немесе өзгерту туралы өтініші болмаған кезде, ол белгіленбеген мерзімге және оны жасасу кезінде Шартта көзделген талаптарда ұзартылған болып есептеледі.
22. Осы Шарттың талаптарын орындауға байланысты Сатушы мен Тұтынушы арасындағы даулы мәселелер туындаған жағдайда, Сатушы 3 (үш) жұмыс күні ішінде даулы мәселені өз еркімен шешу үшін Тұтынушыға

установленные Договором сроки; нарушения установленного договором режима электропотребления.

2) обращаться в суд для решения спорных вопросов, связанных с заключением и исполнением Договора.

17. Продавец обязан:

- 1) предоставлять электрическую энергию в соответствии с заключенным Договором;
- 2) возместить Потребителю в полном объеме причиненный ему реальный ущерб;
- 3) уведомить Потребителя не менее чем за 5 (пять) рабочих дня до приостановления подачи электрической энергии за неоплату способами, указанными в акцепте договора (электронной почтой, факсом, почтовым отправлением, коротким текстовым сообщением, мультимедийным сообщением, действующими мессенджерами) позволяющим подтвердить факт отправки уведомления Потребителю;
- 4) информировать Потребителя о тарифах на услуги электроснабжения, их изменении путем размещения объявления в средствах массовой информации не менее чем за 3 (три) рабочих дня, а также с указанием информации о данных изменениях в платежных документах;
- 5) обеспечивать прием платежей от Потребителя за предоставляемую ему электрическую энергию через собственные кассы, а также банки и организации, осуществляющие отдельные виды банковских операций. При этом допускается прием платежей от Потребителя за предоставляемую ему электрическую энергию через дополнительные источники, такие как интернет-ресурсы или терминалы, платежных агентов, платежных организаций;
- 6) ежемесячно представлять Потребителю платежный документ для оплаты за потребленную электрическую энергию;
- 7) предоставлять электрическую энергию по тарифам, согласованным государственным органом, осуществляющим руководство в сфере естественных монополий.
- 8) информировать Потребителя о планируемом прекращении подачи электрической энергии в связи с проведением со стороны энергопередающих организаций плановых работ по ремонту оборудования и подключению новых потребителей не позднее, чем за 3 (три) рабочих дня до отключения.

#### Глава 7. Ответственность сторон

18. В случаях неисполнения или ненадлежащего исполнения обязательств по договору электроснабжения, стороны обязаны возместить причиненный реальный ущерб в добровольном порядке либо, в случае не достижения договоренности по решению суда.

19. Стороны не несут материальной ответственности за перерывы в подаче электрической энергии, вызванные форс-мажорными обстоятельствами (стихийные явления, военные действия и террористические акты), а также обстоятельствами, не зависящими от сторон (хищение или повреждение линий электропередачи и другого оборудования).

20. Стороны обязуются незамедлительно письменно уведомлять друг друга об изменении своего наименования, правоустанавливающих документов, юридического адреса, фактического местонахождения и иных реквизитов, необходимых для исполнения условий Договора

#### Глава 8. Заключительные положения

21. Договор считается заключенным с момента фактического подключения Потребителя к присоединенной сети и действителен сроком до 31 декабря текущего года.

При отсутствии заявления одной из сторон о прекращении или изменении договора об окончании срока, он считается продленным на неопределенный срок и на тех же условиях, какие были предусмотрены Договором при его заключении.

хабарлайды. Өзара келіспеген жағдайда, даулы мәселелерді шешу осы Шартты орындау орны бойынша сот шешімі бойынша жүзеге асырылады.

23. Шартқа тараптардың келісуімен енгізілетін барлық өзгерістер мен толықтырулар Шарттың ережелеріне қайшы келмеуі тиіс, олар қосымша келісім түрінде рәсімделеді, тараптардың уәкілетті өкілдерінің қолы қойылып, заңнамада белгіленген тәртіп бойынша рәсімделеді.

22. В случае возникновения спорных вопросов между Продавцом и Потребителем, связанных с исполнением условий данного Договора, Продавец в течение 3 (трех) рабочих дней уведомляет Потребителя для решения спорного вопроса в добровольном порядке. В случае не достижения договоренности решения спорных вопросов осуществляется по решению суда, по месту исполнения данного Договора.

23. Все изменения и дополнения, вносимые по договоренности сторон в Договор, не должны противоречить положениям Договора, оформляются в виде дополнительного соглашения, подписываются уполномоченными представителями сторон и оформляются в установленном законодательством порядке.

### 9 тарау. Тараптар деректемелері (Глава 9. Реквизиты сторон)

Сатушы (Продавец) – «Оңтүстік Жарық Транзит» ЖШС (ТОО «Оңтүстік Жарық Транзит»);

Мекенжайы (Адрес): Шымкент қ., Аль-Фараби ауданы, Б.Саттарханов көшесі., №10/1;

(г. Шымкент, Аль-Фарабийский р-н, ул. Б.Саттарханов, №10/1);

БСН (БИН) 050740003632;

ЖСК (ИИК) KZ548562203142012629;

БСК (БИК) KСJBKZKX;

«Банк Центр Кредит» АҚ, (АО «Банк Центр Кредит»);

Тел.: 8(7252) 777333

E-mail: kzenergo@ojt.kz

Тұтынушы (Потребитель): КГУ Комплекс "Начальная школа-детский сад №31 " отдела образования города Туркестан управления образования Туркестанской области

Мекенжайы (Адрес): Туркестанская область, г.Туркестан, ул.И.Юлдашев, ст-е.26

БСН (БИН): 040240006776

ЖСК (ИИК): KZ42070102KSN5801000

БСК (БИК): KKMFKZ2A

РГУ "КОМИТЕТ КАЗНАЧЕЙСТВА МИНИСТЕРСТВА ФИНАНСОВ РК"

Тел.: 8 (7253) 325-444

E-mail: Turkestan-n31@mail.ru

Сымтетік\факс \_\_\_\_\_

Келісім шартқа \_\_\_\_\_ парақ қосымшалар;  
№1 - Коммерциялық есепке алу аспаптарының тізбесі;  
№2 - Электр энергиясын жеткізу туралы алдын ала өтініш

«Оңтүстік Жарық Транзит» ЖШС Бас директоры  
Генеральный директор ТОО «Оңтүстік Жарық Транзит»

М.О.

Тел.\факс \_\_\_\_\_

Приложение к договору на \_\_\_ листах:  
№1- Перечень приборов коммерческого учета;  
№2- Предварительная заявка о поставке электроэнергии

«Тұтынушы» (Потребитель)



Шауенова А.А



Мемлекеттік бюджеттен қаржыландырылатын  
Зандытұлғаларға арналған электрмен  
жабдықтаудың үлгілікшартынын  
№2-қосымшасы  
(Приложение №2  
к Типовому договору электроснабжения  
для юридических лиц, финансируемых из  
государственного бюджета)

Кімге(кому): « **Онтүстік Жарық Транзит» ЖШС** (ТОО «Онтүстік Жарық Транзит»);  
Энергиямен жабдықтаушы ұйым (энергоснабжающая организация)

Кімнен(от кого) КГУ Комплекс"Начальная школа-детский сад №31 "отдела образования города Туркестан  
управления образования Туркестанской области  
(Тұтынушы, потребитель)

Электр энергиясын жеткіз утуралы алдын ала өтініш  
(предварительная заявка о поставке электроэнергии)

Мен (Я), **Шауенова Ардак Абибуллаевна**, Сізден электр энергиясын (прошу Вас предварительно поставить электроэнергию с) 01.01.2026ж бастап (по) 31.12.2026ж дейін мынадай мөлшерде алдын ала жеткізуді сұраймын (в следующем количестве).

№ р\с(п/п)	Айлар(месяцы)	кВт.*сағат(кВт*час)	
		Цифрмен(цифрами)	Жазбаша(прописью)
1	Қаңтар(Январь)	20 000	Жиырма мың
2	Ақпан(Февраль)	20 000	Жиырма мың
3	Наурыз(Март)	20 000	Жиырма мың
4	Сәуір(Апрель)	20 000	Жиырма мың
5	Мамыр(Май)	20 000	Жиырма мың
6	Маусым(Июнь)	20 000	Жиырма мың
7	Шілде(Июль)	20 000	Жиырма мың
8	Тамыз(Август)	20 000	Жиырма мың
9	Қыркүйек(Сентябрь)	20 000	Жиырма мың
10	Қазан(Октябрь)	20 000	Жиырма мың
11	Қараша(Ноябрь)	20 000	Жиырма мың
12	Желтоқсан(Декабрь)	20 000	Жиырма мың
	Жиыны(Итого):	240 000	Екі жүз қырық мың

Техникалық шарттарда рұқсат етілген қуат  
(Разрешенная мощность по ТУ) \_\_\_ кВт;

Мекеменің жұмыс мерзімі  
(Часы работы предприятия ) 24 сағ.(часов);

Ай ішіндегі жұмыс күндер саны  
(Количество дней работы в месяц) 30 күн (дней).

Тұтынушы(Потребитель):



*Шауенова А.А.*  
Шауенова А.А

«Z (Зет)» ЖШС газды (дизельді) қазандарына  
пайдалану бойынша нұсқаулық, техникалық  
ерекшелік және қазан паспорты  
Z-25.....Z-2500

Руководство по эксплуатации,  
техническая спецификация и паспорт котла  
на газовые (дизельные) котлы ТОО «Z (Зет)»  
Z-25.....Z-2500



Бұйымды монтаждауға дейін  
осы құжатты мұқият оқу **МІНДЕТТІ!**

Подробное изучение настоящего документа  
до монтажа является **ОБЯЗАТЕЛЬНЫМ!**

Осы нұсқаулықты мұқият оқып шығыңыз және мазмұнында көрсетілген пайдалану ережелерін сақтаңыз. Бұл маңызды дәрежеде бұйымның көп жылдар бойы тоқтаусыз және қауіпсіз жұмысына кепілдеме береді.

Өндіруші, тұтынушыларға алдын ала ескертусіз, қазандардың конструкциясына өзгерістерді енгізу құжығын өзіне қалдырады.



## ТЕХНИКАЛЫҚ СИПАТТАМАЛАР

Көрсеткіштің атауы және өлшем бірліктері	ҚАЗАННЫҢ МОДЕЛІ (вертикальные)		
	Z - 25	Z - 35	Z - 50
	2	3	4
Жылу өндірісі, кВт (ккал/сағ)*	27 - 25 000	37 - 35 000	58 - 50 000
КПД, %	89,3		
Жылу тасығыш	Су, МЕМСТ 2874-82 және «Құрылыста өнеркәсіптік қауіпсіздік және бұмен су жылыту қазандарын қауіпсіз пайдалануға талаптарға» сәйкес келеді		
Температуралық кесте, °С:	90/70		
Ең жоғары жұмыс қысымы, МПа (кгс/см <sup>2</sup> )	0,35 (3,5)		
Кестелі газдардың температурасы, °С	до 220		
Жанармайдың түрі және жанармайдың жалғуды жасау қабилеті**	Дизельдік ОНР = 10200 ккал/кг (бұлардың өршу температурасымен 61 °С төмен емес). Табиғи газ О <sub>н</sub> Р = 8000 ккал/м <sup>3</sup>		
Газдың қысымы, Па (мм су ст.), mbar	1800-2000 (180-200) 18-200		1800-3600 (180-360) 18-360
Жанарғылық құрылғының жанармайды шығарылуы, Дизельдік, л/сағ	min - 1,2 max - 2,7	min - 2,3 max - 4,7	min - 3,8 max - 5,6
• Табиғи газ, м <sup>3</sup> /сағ	min - 2,2 max - 3,5	min - 2,6 max - 4,2	min - 3,5 max - 7,5
A габариттік өлшемдері	1000	1200	1300
B габариттік өлшемдері	300	400	500
C габариттік өлшемдері	400	500	600
Электр желісінің параметрлері	220 в 10%, 50 0,5 гц		

2 кесте (қазандардың техникалық сипаттамалары)

Атауы		Қазанның маркасы									
		Z 100	Z 150	Z 200	Z 300	Z 400	Z 500	Z 600	Z 700	Z 800	Z 900
Жылу қуаттылығы, кВт	мин	6,1-12,0	8,2-17,1	10,1-24,7	14,5-29,4	22,5-43,7	28,5-50,2	38,5-66,2	51,6-93,5	66,2-115,6	81,2-145,2
	макс	17,1	34,2	49,4	72,8	107,4	150,4	207,4	281,2	371,2	494,4
Судық жапармайдың шығыны, л/с	мин	6,4-13,4	7,8-15,2	9,2-18,2	13,2-25,2	19,2-35,2	25,2-45,2	33,2-57,2	43,2-75,2	55,2-95,2	
	макс	13,4	26,4	36,4	53,2	75,2	105,2	143,2	191,2	251,2	331,2
Газдың шығыны, м <sup>3</sup> /с	мин	200-400	250-400	300-400	350-400	400-400	450-400	500-400	550-400	600-400	
	макс	400	400	400	400	400	400	400	400	400	
Газдың жұмыс қысымы бағамның мПа/б.	10°C	11	18	12	17	17	17	17	17	17	
	15°C	6	7	7	10	17	22	28	34	40	
Су тракті бойынша гидравликалық қорылық, мбар	20°C	3	4	3	4	3	3	3	3	3	
	Ең жоғары жұмыс қысымы, бар	3	3	3	3	3	3	3	3	3	
Жұмыс қысымы, бар	1,5-2,5	1,5-2,5	1,5-2,5	1,5-2,5	1,5-2,5	1,5-2,5	1,5-2,5	1,5-2,5	1,5-2,5	1,5-2,5	
	0,5	0,8	1,2	2,3	3,3	4,4	4,8	5,2	5,6	6,0	
Түтіні бойынша аэродинамикалық қорылық, мбар	160	160	160	160	160	160	160	160	160	160	
	0,4	0,6	0,8	1,2	1,6	2,2	2,6	3,0	3,4	3,8	
Кетегін гидрдың температурасы (*°C жоғары емес)	275	415	455	515	585	655	725	795	865	935	
	275	415	455	515	585	655	725	795	865	935	
Тұтынылатын электр қуаты кВт (сорталықсыз)	100	150	200	250	300	350	400	450	500	550	
	100	150	200	250	300	350	400	450	500	550	
Қазандықтың НЕГТО салмағы, кг.	100	150	200	250	300	350	400	450	500	550	
	100	150	200	250	300	350	400	450	500	550	

Атауы		Қазанның маркасы									
		Z 700	Z 800	Z 900	Z 1000	Z 1200	Z 1500	Z 2000	Z 2500	Z 3000	Z 3500
Жылу қуаттылығы, кВт	мин	28,9-81,5	34,5-86,0	40,1-90,5	45,7-101,0	51,3-111,5	56,9-122,0	62,5-132,5	68,1-143,0	73,7-153,5	79,3-164,0
	макс	81,5	96,0	110,5	125,0	139,5	154,0	168,5	183,0	197,5	212,0
Судық жапармайдың шығыны, л/с	мин	42,8-79,2	48,4-83,9	54,0-89,6	59,6-95,3	65,2-100,9	70,8-116,5	76,4-122,1	82,0-127,7	87,6-133,3	93,2-138,9
	макс	79,2	93,7	108,2	122,7	137,2	151,7	166,2	180,7	195,2	209,7
Газдың шығыны, м <sup>3</sup> /с	мин	260-420	260-420	260-420	260-420	260-420	260-420	260-420	260-420	260-420	260-420
	макс	420	420	420	420	420	420	420	420	420	420
Газдың жұмыс қысымы бағамның мПа/б.	10°C	32	40	51	67	83	100	116	132	148	
	15°C	18	25	32	41	51	62	73	84	95	
Су тракті бойынша гидравликалық қорылық, мбар	20°C	11	18	24	31	39	47	55	63	71	
	Ең жоғары жұмыс қысымы, бар	3	3	3	3	3	3	3	3	3	
Жұмыс қысымы, бар	1,5-2,5	1,5-2,5	1,5-2,5	1,5-2,5	1,5-2,5	1,5-2,5	1,5-2,5	1,5-2,5	1,5-2,5	1,5-2,5	
	4,6	5,6	6,6	7,6	8,6	9,6	10,6	11,6	12,6	13,6	
Түтіні бойынша аэродинамикалық қорылық, мбар	160	160	160	160	160	160	160	160	160	160	
	3,0	3,5	4,2	4,8	5,5	6,2	7,0	7,8	8,6	9,4	
Кетегін гидрдың температурасы (*°C жоғары емес)	1480	1515	1910	2085	2245	2445	2610	2785	2955	3125	
	1480	1515	1910	2085	2245	2445	2610	2785	2955	3125	
Тұтынылатын электр қуаты кВт (сорталықсыз)	100	150	200	250	300	350	400	450	500	550	
	100	150	200	250	300	350	400	450	500	550	
Қазандықтың НЕГТО салмағы, кг.	100	150	200	250	300	350	400	450	500	550	
	100	150	200	250	300	350	400	450	500	550	



Рис 2



Рис 2

Қазанның маркасы	Бөлгілеуі (мм)																														
	A	B	C	D	E	F	G	H	I	J	K	L	M	N	O	P	Q	R	S	T	U	V	W	X	Y	Z					
Z 100	1100	700	1630	730	219	180x180	1250	370	120	100	670	800	57	57	25	25	25	25	25	25	25	25	25	25	25	25	25	25			
Z 150	1200	800	1800	850	219	180x180	1400	400	120	100	800	910	57	57	25	25	25	25	25	25	25	25	25	25	25	25	25	25	25		
Z 200	1300	900	2250	870	240	180x180	1620	430	220	140	850	1050	65	65	25	25	25	25	25	25	25	25	25	25	25	25	25	25	25		
Z 300	1400	950	2350	1000	300	250x250	1750	480	225	140	900	1150	65	65	25	25	25	25	25	25	25	25	25	25	25	25	25	25	25		
Z 400	1500	1050	2450	1000	350	250x250	1900	520	230	150	900	1200	65	65	25	25	25	25	25	25	25	25	25	25	25	25	25	25	25	25	
Z 500	1550	1080	2550	1080	360	250x250	2050	540	235	165	950	1210	65	65	25	25	25	25	25	25	25	25	25	25	25	25	25	25	25	25	
Z 600	1600	1100	2650	1100	370	270x270	2200	560	240	165	960	1220	80	80	32	32	32	32	32	32	32	32	32	32	32	32	32	32	32	32	
Z 700	1650	1180	2750	1150	380	270x270	2300	580	245	165	970	1300	80	80	32	32	32	32	32	32	32	32	32	32	32	32	32	32	32	32	
Z 800	1700	1290	3100	1180	400	270x270	2700	600	250	170	980	1400	80	80	32	32	32	32	32	32	32	32	32	32	32	32	32	32	32	32	
Z 1000	1750	1400	3500	1250	450	300x300	2900	620	255	180	990	1450	100	100	40	40	40	40	40	40	40	40	40	40	40	40	40	40	40	40	
Z 1200	1800	1480	3600	1300	450	300x300	3000	640	255	190	1000	1500	100	100	40	40	40	40	40	40	40	40	40	40	40	40	40	40	40	40	40
Z 1500	1850	1580	3700	1350	450	300x300	3100	660	260	200	1100	1550	125	125	57	57	57	57	57	57	57	57	57	57	57	57	57	57	57	57	57
Z 2000	2100	1850	3800	1450	475	300x300	3200	680	300	230	1250	1800	150	150	65	65	65	65	65	65	65	65	65	65	65	65	65	65	65	65	65
Z 2500	2250	2080	4100	1550	500	300x300	3300	700	300	240	1350	1950	150	150	80	80	80	80	80	80	80	80	80	80	80	80	80	80	80	80	80

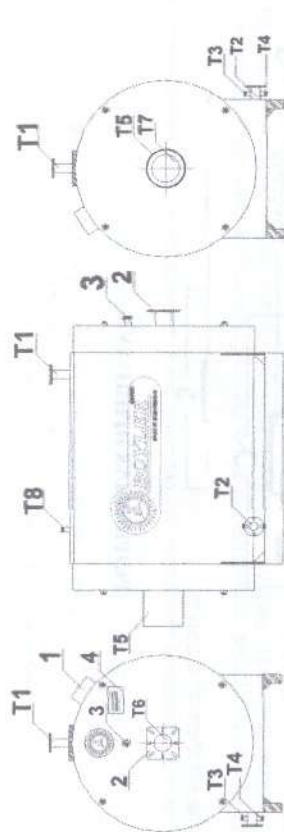
\* элементтер ерекшеленуі мүмкін, себебі Zboy/leg өз өнімдерін жетілдіру бойынша жұмыстарды үздіксіз жүргізеді.  
 \* - Іркіттегі алу бағысында қазанның жылу өндірісі жылу мен ГВС бойынша жылу өндірісінің талап етілетін мәндерінің сомасынан төмен болмауы тиіс  
 \*\* Қазанның мерзімінен бұрын істен шығып кетуін болдырмау үшін, жанармайдың басқа түрлерін қолдану қазандарды өндiрушiсiмен келiсуден кейiн ғана мұмкiн.

\*\*\* Құрғақ қазанның салмағы және L өлшемі, басқа типті жанарғысын пайдалану барысында кестеде көрсетілген өлшемдерден ерекшеленуі мүмкін.  
\*\*\*\* Құбыр желісіне қосу үшін бұранда құбырлық цилиндрлік.

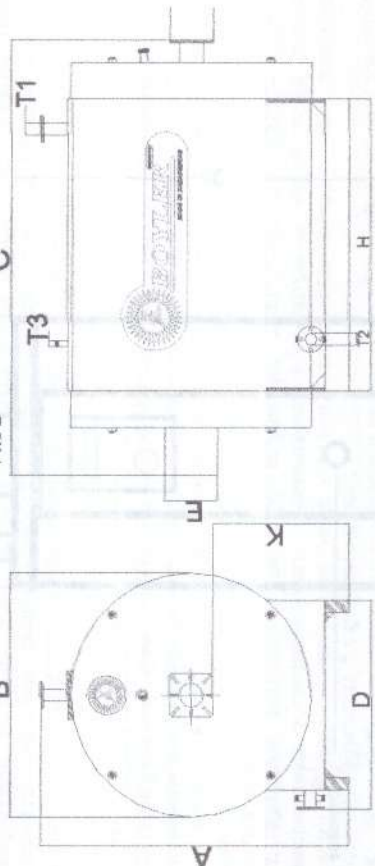
### ҚАЗАННЫҢ ҚҰРЫЛЫСЫ

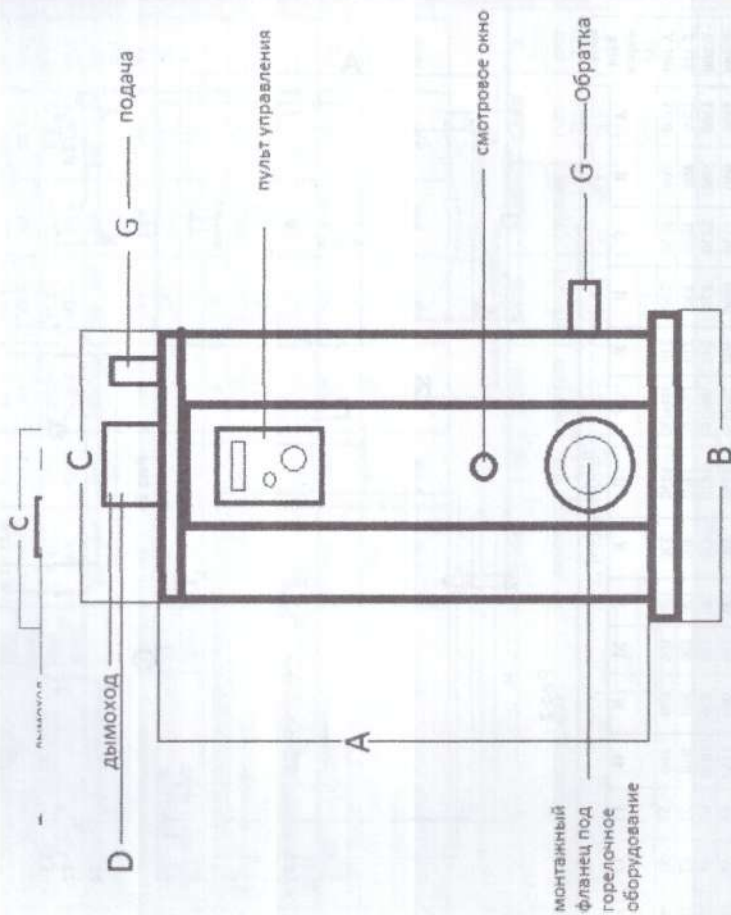

### ЖАНАРҒЫ ҚҰРЫЛЫСЫ

Жанарғы құрылғысы жанармайдың (газ/сұйық) ағымен қатаң белгілі арақатынаста аралауы, алынған қоспаның тұтануы және жану үрдісінің тұрақтауы үшін арналған.

Жанарғы құрылғысының құрамына кіретін негізгі элементтер: тұтату трансформаторы, желдеткіш жетегінің электрқозғалышы, жанармайды беру және бүркі құрылғысы, жану үрдісін бақылау қадағалары.

### Нәтиже ақпараттары

Жанарғы құрылғысы күрделі техникалық торан, оны күісе келтіруді және қызмет көрсетуді білкті персонал орындауы тиіс.

### Жанарғы құрылғысының жұмысы

Басында, іске кірсуден кейін алғашқы 15 ішінде, қазанның желдеткіші жанарғыны үрлеп тазартуды жүзеге асырады (жарылыстан қорғанады), содан соң жанармай ішіне бекітілген сорғышпен (сұйық жанармай қолданатын жанарғы жағдайында) немесе редукциялық клапан арқылы (газды жанарғы қолданылған жағдайда) форсунокқа жіберіледі, мұнда оның жіңішке бүркі және жанарғының желдеткішімен берілетін ауа ағымымен араласуы болады. Содан соң жанармай-ауа қоспасы тұтанады.

Жанармай мен ауаны арақатынасын дұрыс реттеу барысында жанармайдың толық жануы жүзеге асады. Жанарғы басқару панелінен іске қосылды, ол қадағалардың көмегімен қазандықтағы судың температурасын, қысымын және алаудың болуын бақылайды. Белгіленген температураға жеткеннен кейін жанарғы автоматты түрде сөнеді. Егер қазандық ішінде температура төмендесе, жанарғы автоматты түрде қайта іске қосылады. Оттыңтағы алауды бақылау фотоқадағадан немесе ионизацияланған электродтан жүзеге асады.

4. Жанарғының жұмыс индикаторы «ГОРЕЛКА-ЖАНАРҒЫ» (жасыл). Жанарғының жұмыс жасап жатқанын растайды.
5. Жанармайдың жану индикаторы «ГОРЕНИЕ-ЖАНУ» (жасыл). Жанармайдың жану камерасында жанып жатқанын және жылу тасығыштың жылытылып жатқанын растайды.
6. Циркуляциялық сорғыштың жұмыс индикаторы «НАСОС-СОРГЫШ» (жасыл). Циркуляциялық сорғыштың жұмыс істеп жатқанын, жылу тасығышының жылу жұйесімен айналып жатқанын көрсетеді.
7. Қазанның қорпусының аса қызу индикаторы «ПЕРЕГРЕВ-АСА ҚЫЗУ» (қызыл). Температураны реттеуішпен жылу тасығышының температурасын едәуір төмен деңгейге түсіріңіз. Қазанның электр қуат көзін сөндіріңіз және қайта қосыңыз. Осы жағдайдың қайталануы барысында, 5-тармақты қараңыз.
8. Жылу жұйесінде судың жеткіліксіздігінің индикаторы «УРОВЕНЬ ВОДЫ-СУ ДЕНГЕИ» (қызыл). Жылу жұйесін қоректендіру керектігін және/немесе жылу жұйесінен ауаны алып тастау керектігін көрсетеді.
9. Қазанның кенет тоқтау индикаторы «АВАРИЯ-АПАТ» (қызыл). Жанармайдың нормалы берілуінің бұзылуын, жанармайдың жоқтығын немесе жанарғыда не қазандықта әлсіздей бұзылыс пайда болғанын көрсетеді. Қазанның электр қуат көзін сөндіріңіз және қайта қосыңыз. Осы жағдайдың қайталануы барысында, 5-тармақты қараңыз.
10. Қазандағы жылу тасығышының температура индикаторы С°.

### ҚАЗАНДЫ МОНТАЖДАУ

3.1 Қазан «Бу және су жылыту қазандарын орнатуға өнеркәсіптік қауіпсіздік және қауіпсіз пайдалану талаптары», «Қазан қондырғылары» 4.02-08-2003 ҚР СНЖЕ, «Газ тәрізді және сұйық жанармайда жұмыс істейтін кішіметраждық жылыту қазандарын технологиялық жобалау нормалары. Өрік көрес талаптар» 2.02-14-2002 ҚР СНЖЕ, «Бір пәтері тұрғын үйлердің илженерлік жұйелерді жобалау және құрылысы» 4.02-16-2005 ҚР СЕ және «Газ шаруашылығындағы қауіпсіздік ережелері» басшылық құжаттарының талаптарына сәйкес келетін ғимараттарда және үй-жайларда орнатылуы тиіс.

3.2 Қазан іретас бұрандамаларына бекітусіз дайындалған алаңға орнатылады.

3.3 Қазанның және қосымша жабықтың электрмонтажы және жерге қосылуы «Электрқондырғыларын орнату ережелеріне» сәйкес жүзеге асырылады.

3.4 Сур.2 сұйық жанармаймен жұмыс істейтін қазанды міндетті байланыстыру сызбасы (поз.9 және ыстық су айналымының контурынан басқа) көрсетілген. Газ тәрізді жанармайды



жылжымайтын мүлік объектісінің құрылыс  
**ҚОРЫТЫНДЫ / ЗАКЛЮЧЕНИЕ № 002188375633**  
 строительство объекта недвижимости

1. Облысы / Область Түркістан / Туркестанская

Қанды / Район Түркістан қ. / г. Туркестан

Қасы (кенті, елді мекені) / Поселок (поселок, населенный пункт): Түркістан қ. / г. Туркестан

Қадағы ауданы / Район в городе \_\_\_\_\_

Кен-жайы / Адрес И.Юлдашев көш., 26 құр / ул. И.Юлдашев, ст-е 26

Қастрлық нөмірі / Кадастровый номер 19:307:006:493:1

Мекеттік техникалық тексерудің мәліметтері негізінде жылжымайтын мүлік объектісінің техникалық сипаттамаларының өзгеруі белгіленді:

основании данных государственного технического обследования установлено изменение технических характеристик объекта недвижимости:

Мекемелерінің ғимараттары, жалғай салу, жалғай салу, жалғай салу, бала бақша, асхана, білім ғимараттары / здания учреждений образования, пристройка, пристройка, пристройка, детский сад, столовая, здания учреждений образования

объектінің атауы / наименование объекта		
Қылыс ауданы / Площадь застройки составляет	<u>2860,0</u>	Ш.М / кв.м
Қылыс ауданы / Площадь составляет	<u>3945,7</u>	Ш.М / кв.м
Қалы ауданы / Площадь составляет	<u>2582,2</u>	Ш.М / кв.м
Қылыс ауданы / Площадь составляет		Ш.М / кв.м
Қылыс ауданы / Площадь составляет		Ш.М / кв.м
Қылыс ауданы / Площадь составляет		Ш.М / кв.м
Қылыс ауданы / Площадь составляет		Ш.М / кв.м
Қылыс ауданы / Площадь составляет		Ш.М / кв.м
Қылыс ауданы / Площадь составляет		Ш.М / кв.м

Қылыс ауданының саны / негізгі (тұрғын) жайлардың саны / количество составляющих / количество основных (жилых) помещений 173/0 шт.

Қабат / этаж 3

Қылыс ауданының техникалық сипаттамалары / технические характеристики \_\_\_\_\_

Қылыс ауданының өзгерістері / изменения произошли в результате: Қайта өлшеу нәтижесінде пайда болған. Перемер

Қылыс ауданының берілген күні / Дата выдачи: 14.01.2020 ж./г.

Басшы / Руководитель Жунусбеков Н.А.  
 (Т.А.Ә., қолы / Ф.И.О., подпись)

Басшы / Руководитель Жунусбеков Н.А.  
 (Т.А.Ә., қолы / Ф.И.О., подпись)

Қылыс ауданының орындаушы(лар) / Исполнитель(и): Қупжасаров Нурлыбек  
 (Т.А.Ә., қолы / Ф.И.О., подпись)



Қылыс ауданының мәліметтері болмаған жағдайда сызық қойылады. / Примечание: в случае отсутствия данных ставится прочерк.

«Азаматтарға арналған үкімет» мемлекеттік корпорациясы» коммерциялық емес акционерлік қоғамының Түркістан облысы бойынша филиалының Жер кадастры және жылжымайтын мүлік бойынша Түркістан қаласының бөлімі

Отдел города Туркестан по земельному кадастру и недвижимости филиала некоммерческого акционерного общества «Государственная корпорация «Правительство для граждан» по Туркестанской области

## ТЕХНИКАЛЫҚ ТҮГЕНДЕУ ІС ҚАҒАЗЫ № 04-20626

Кадастрлық № 19:307:006:493

Облысы Түркістан облысы.  
Область

Қала, аудан Түркістан қаласы.  
Город, район

Мекен-жайы И.Юлдашев көшесі, 26 құр.  
Адресс

«14» 01. 2020 ж.



Тіркелетін жылжымайтын мүлік объектісіне  
 (көппәтерлі тұрғын үйлер, офистар, өндірістік, сауда объектілері және т.б.)

**ТЕХНИКАЛЫҚ ПАСПОРТ (Н-2) / ТЕХНИЧЕСКИЙ ПАСПОРТ (Ф-2)**

на регистрируемые объекты недвижимости  
 (многоквартирные жилые дома, офисы, промышленные, торговые объекты и т.п.)

1. Облысы Область	Түркістан облысы Туркестанская область
2. Ауданы Район	
3. Қала (кенті, елді мекені) Город (поселок, населенный пункт)	Түркістан қ. г. Туркестан
4. Қаладағы аудан Район в городе	
5. Мекен-жайы Адрес	И.Юлдашев көш., 26 құр ул. И.Юлдашев, ст-е 26
6. Кадастрлық нөмір Кадастровый номер	19:307:006:493:1/A
7. Түгендеу нөмір Инвентарный номер	04-20626
8. Мақсат арналуы(жоспар бойынша литер) Целевое назначение (литер по плану)	білім мекемелерінің ғимараттары(А) здания учреждений образования(А)
9. Қордың санаты Категория фонда	тұрғын емес нежилой

(нежилой/жилой, если вторичный объект расположен в многоквартирном жилом доме,  
 необходимо указать "ВО в составе МЖД")

**ЖАЛПЫ МӘЛІМЕТТЕР / ОБЩИЕ СВЕДЕНИЯ**

1. Сериясы, жобаның түрі Серия, тип проекта	<b>А</b>	8. Тұрғын емес үй-жайдың ауданы Площадь нежилых пом-ий	<b>1036,9</b>
2. Қабат саны Число этажей	<b>3</b>	9. Пәтер саны Число квартир	<b>1</b>
3. Құрылыс ауданы Площадь застройки	<b>1390,2</b>	10. Үй-жайлар, бөлмелер саны Число помещений, комнат	<b>124</b>
4. Ғимараттың ауқымы Объем здания	<b>11677</b>	11. Қабырға материалы Материал стен	Күйдірілген кірпішті жөкенный кирпич
5. Жалпы алаңы Общая площадь	<b>2713,7</b>	12. Салынған жылы Год постройки	<b>1991</b>
6. Балконның, лоджияның және т.б. алаңы Площадь балкона, лоджии ж.б.		13. Табиғи тозу Физический износ	<b>17</b>
7. Пайдалы алаңы Полезная площадь	<b>1676,8</b>		

реестровый № заказ 002188375633

Паспорт  
 Паспорт составлен

14.01.2020

ж. жасалған  
 г.

Басшы  
 Руководитель (қолы / подпись)

Жунусбеков Н.А.





**НЕГІЗГІ ҚҰРЫЛЫСТЫҢ КОНСТРУКТИВТІК ЭЛЕМЕНТТЕРІНІҢ ТЕХНИКАЛЫҚ СИПАТТАМАСЫ**  
**ТЕХНИЧЕСКОЕ ОПИСАНИЕ КОНСТРУКТИВНЫХ ЭЛЕМЕНТОВ ОСНОВНОГО СТРОЕНИЯ**

№	Конструктивтік элементтердің атауы Наименование конструктивных элементов	Конструктивтік элементтердің сипаттамасы (материал, өрленуі және т.б.) Описание конструктивных элементов (материал, отделка и т.д.)	Техникалық жағдайы (отыруы, шіруі, жарылуы және т.б.) Техническое состояние (осадка, гниль, трещины и т.д.)	Тозу % Износ %	Ағымдағы өзгерістер / Текущие изменения	
1	2	3	4	5	6	
<b>A - здания учреждений образования</b>						
1	Іргетасы Фундамент	Бетон Бетон	Жақсы Хорошее	10		
2	а) ішкі және сыртқы тұрақты қабырғалары наружные и внутренние капитальные стены	Күйдірілген кірпішті жөненнй кирпич	Барынша қанағаттанарлық Вполне удовлетворительное	12		
	б) ара қабырға перегородки	Күйдірілген кірпішті жөненнй кирпич	Барынша қанағаттанарлық Вполне удовлетворительное	11		
3	Аражабын Перекрытия	шатырлық чердачное	ағаш дерево	Барынша қанағаттанарлық Вполне удовлетворительное	13	
		қабатаралық междустажное	т/б плиталар ж/б плиты	Барынша қанағаттанарлық Вполне удовлетворительное	11	
4	шатыр кровля	шифер шифер	Барынша қанағаттанарлық Вполне удовлетворительное	17		
5	Еден Полы	1-ші қабаттың 1-го этажа	цемент цемент	Барынша қанағаттанарлық Вполне удовлетворительное	15	
		келесі қабаттардың последующих этажей	цемент цемент	Барынша қанағаттанарлық Вполне удовлетворительное	15	
6	Ойықтар Проемы	терезелер окна	пластик пластик	Жақсы Хорошее	8	
		есіктер двери	ағаш деревянные	Барынша қанағаттанарлық Вполне удовлетворительное	13	
7	Өрлеу жұмыстары Отделочные работы	ішкі внутренние	сырлау ,ақтау штукатурка,побелка	Жақсы Хорошее	9	
		сыртқы наружные	сырлау ,ақтау штукатурка,побелка	Барынша қанағаттанарлық Вполне удовлетворительное	11	
8	Ыстық су мен қамтамастандырылған Горячее водоснабжение					
9	Су құбыры / Водопровод					
10	Канализация / Канализация					
11	Электрмен жарықтандыру Электроосвещение	иә / да	Жақсы Хорошее			
12	Жылу Отопление	пешті / печное				
13		газ пешті / печное газовое				
14		ЖЭО-нан / от ТЭЦ				
15		АГВ-дан / от АГВ				
16		жеке жылу қондырғылнан от индивидуальной отопительной установки	газбен на газе			
17			қатты отын мен на твердом топливе	иә / да	Жақсы Хорошее	
18	аудандық қазандығынан от районной котельной	газбен на газе				
		қатты отын мен на твердом топливе				
20	Басқа жұмыстар / Разные работы					

Техникалық паспортқа қоса берілетін құжаттардың тізбесі  
 Перечень документов, прилагаемых к техническому паспорту:

- Қабаттық жоспарлар  
Позтажные планы
- Қабаттық жоспарларға экспликация  
Экспликация к позтажным планам
- Ерекше белгілері  
Особые отметки

3

3

ЭКСПЛИКАЦИЯ ЗЕМЕЛЬНОГО УЧАСТКА, м2

Жер багытын өзгөртсін / По кужаттар бойынша / По землеугодным документам	Шиндигинде тийгизилганы бойынша / По фактическому использованию	Салынган аудан, м2 / Застроенная площадь, м2						Салынбаган аудан / Незастроенная площадь									
		барлыкы / всего	негизги курылыс астында / под основными строениями	Баска ла салулар мен курылыс астында / под прочими постройками и сооружениями	асфальт жабулар / асфальтовые покрытия	баска да аймакт. / прочие замощения	топырак / грунт	Жабдыкталган аудандар / Оборудованные площадки				жасыл отыргызулар / зеленые насаждения					
								барлыкы / всего	Спорттык / спортивные	балалардын / детские	шируашылык / хозяйственные	барлыкы / всего	онын ишинде / в том числе				
1	2	3	4	5	6	7	8	9	10	11	12	13	14	15	16	17	18
11837,7 кв.м.	11837,7 кв.м.	3313,7	2860,0	453,7		5448	3076										

Негизги және кызметтик курылыстардын, суык жалгай салынгандардын, подвалдардын, аула курылыстарынын, жолдардын тагайындауы мен сипаттамасы / Назначение и характеристика основных и служебных строений, холодных пристроек, подвалов, дворовых сооружений, замощений

Назначение и характеристика основных и служебных строений, холодных пристроек, подвалов, дворовых сооружений, замощений

Жоспар бойынша литер / Литер по плану	Тагайындау / Назначение	Ауданы, м2 / Площадь, м2	Көлөмү, м3 / Объем, м3	Тозу / Износ, %	Конструктивтик элементтерди сипаттамасы / Описание конструктивных элементов					
					иргетас / фундамент	кабыргалар жөне калкалар / стены и перегородки	жабылдулар / перекрытия	төбө жабындысы / кровля	елендер / полы	ойыктар / проемы
1	2	3	4	5	6	7	8	9	10	11
А	бидим мекемелеринин гымараттары эданий учреждений образования	1390,2	11677,0	17	бетон	Куйдирлген кирпичти жөнөнчү кирпич	агаш; дерево; т/б плиталар ж/б плиты	шифер	цемент	пластик
Г1	Казандыгы Котельная	62,1	186,0	12	бетон	Куйдирлген кирпичти	агаш; дерево;	шифер	цемент	күнгирт; однарныс
Г2	койма клаловая	33,2	99,0	12	бетон	саман	агаш; дерево;	шифер	цемент	күнгирт; однарныс
Г3	кузетчи үйи стогожка	10,1	28,0	12	бетон	саман	агаш; дерево;	металл	цемент	күнгирт; однарныс
Г4	Даретхана Туалет	29,4	88,0	12	бетон	Куйдирлген кирпичти	агаш; дерево;	жабынкыш; шифер	цемент	күнгирт; однарныс
Итого:		1525,0	12078,0							

Орындаган маман(дар) Кунжасаров Н  
 Выполнител(и) специалист(ы) (Т.А.Э., колы / Ф.И.О., подпись)

Басшы Жунусбеков Н.А.  
 Руководитель (Т.А.Э., колы / Ф.И.О., подпись)

14.01.2020 ж. жагдайына курастырылган

реестровой № заказ 00218375633



Тіркелетін жылжымайтын мүлік объектісіне  
 (көппәтерлі тұрғын үйлер, офистар, өндірістік, сауда объектілері және т.б.)  
**ТЕХНИКАЛЫҚ ПАСПОРТ (Н-2) / ТЕХНИЧЕСКИЙ ПАСПОРТ (Ф-2)**  
 на регистрируемые объекты недвижимости  
 (многоквартирные жилые дома, офисы, промышленные, торговые объекты и т.п.)

1. Облысы	Түркістан облысы
Область	Туркестанская область
2. Ауданы	
Район	
3. Қала (кенті, елді мекені)	
Город (поселок, населенный пункт)	Түркістан қ.
4. Қаладағы аудан	г. Туркестан
Район в городе	
5. Мекен-жайы	
Адрес	И.Юлдашев көш., 26 құр ул. И.Юлдашев, ст-е 26
6. Кадастрлық нөмір	
Кадастровый номер	19:307:006:493:1/A1
7. Түгендеу нөмір	
Инвентарный номер	04-20626
8. Мақсат арналуы(жоспар бойынша литер)	жалғай салу(A1)
Целевое назначение (литер по плану)	пристройка(A1)
9. Қордың санаты	тұрғын емес
Категория фонда	нежилой

(нежилой/жилой, если вторичный объект расположен в многоквартирном жилом доме, необходимо указать "ВО в составе МЖД")

**ЖАЛПЫ МӘЛІМЕТТЕР / ОБЩИЕ СВЕДЕНИЯ**

1. Сериясы, жобаның түрі	A1	8. Тұрғын емес үй-жайдың ауданы	61,6
Серия, тип проекта		Площадь нежилых пом-ий	
2. Қабат саны	1	9. Пәтер саны	-
Число этажей		Число квартир	
3. Құрылыс ауданы	69	10. Үй-жайлар, бөлмелер саны	1
Площадь застройки		Число помещений, комнат	
4. Ғимараттың ауқымы	241	11. Қабырға материалы	Күйдірілген кірпішті
Объем здания		Материал стен	жженный кирпич
5. Жалпы алаңы	61,6	12. Салынған жылы	2019
Общая площадь		Год постройки	
6. Балконның, лоджияның және т.б. алаңы		13. Табиғи тозу	
Площадь балкона, лоджии ж.б.		Физический износ	
7. Пайдалы алаңы			
Полезная площадь			

реестровый № заказ 002188375633

Паспорт  
 Паспорт составлен

14.01.2020

ж. жасалған  
 г.

Басшы  
 Руководитель (қолы / подпись)

Жунусбеков Н.А.

М.О.  
 М.П.



**АУДАНДАРДЫҢ ОРНАЛАСУЫ / РАСПРЕДЕЛЕНИЕ ПЛОЩАДИ**

№	Жеке пәтерлерде / В отдельных квартирах	Коридор типті жайлар / В помещениях	Жатақана-ларда / В общежитиях	Қонақ үйлерде / В гостиницах	Аудандардың жалпы санынан / Из общего числа площади				Бөлме саны бойынша пәтерлердің орналасуы / Распределение квартир по числу комнат						
					Мансардаларда / в мансардах	Жергіліздерде / в подвалах	Цокольда қабаттарда / в чок.этажах	Барактарда / в бараках	1 бөлмелі / 1-комнатные	2 бөлмелі / 2-комнатные	3 бөлмелі / 3-комнатные	4 бөлмелі / 4-комнатные	5 бөлмелі / 5-комнатные		
01	Тұрғын пәтерлер саны / Количество квартир														
02	Тұрғын бөлмелер саны / Количество жилых помещений														
03	Жалпы аудан, м2 / Общая площадь, м2														
04	Тұрғын аудан, м2 / Жилая площадь, м2														

**ТҰРҒЫН ЕМЕС ЖАЙЛАР / НЕЖИЛЫЕ ПОМЕЩЕНИЯ**

Аудан/Площадь	Тұрғын емес жайлардағы тұрғын ауданы / Жилая площадь в нежилом помещении	Саудалау / Торғара	Өнеркәсіп-өндірістік тиімарттар және құрылыстар	Промышленно-производственных зданий и сооружений	Қоймалық / Складские	Тұрмыстық қызмет көрсету / Бытового обслуживания	Гараждар / Гаражи	Басқару, ғылыми, баністік, қоғамдық ұйымдар мен мекемелер және т.б. / Организаций и учреждений управления, научных, банковских, общественных и т.д.	Қоғамдық тамақ / Общественного питания	Білім мекемелері / Учреждений образования	Транспорттық тиімарттар және құрылыстар / Транспортных зданий и сооружений	Емдеуге арналған, денсаулық сақтау / Здравоохранения, лечебного назначения	Дене мәдениеті және спорт / Физкультуры и спорт	Мәдениет және өнер мекемелері / Учреждений культуры и спорта	Инженерлік желілер құрылысы / Сооружений инженерных сетей	Басқа / Прочие	Барлығы / Всего
1	2	3	4	5	6	7	8	9	10	11	12	13	14	15	16	17	
Негізгі / Основная																	
Көмекші / Вспомогательная															61,6	61,6	

**НЕГІЗГІ ҚҰРЫЛЫСТЫҢ КОНСТРУКТИВТІК ЭЛЕМЕНТТЕРІНІҢ ТЕХНИКАЛЫҚ СИПАТТАМАСЫ**  
**ТЕХНИЧЕСКОЕ ОПИСАНИЕ КОНСТРУКТИВНЫХ ЭЛЕМЕНТОВ ОСНОВНОГО СТРОЕНИЯ**

Конструктивтік элементтердің атауы Наименование конструктивных элементов		Конструктивтік элементтердің сипаттамасы (материал, өрленуі және т.б.) Описание конструктивных элементов (материал, отделка и т.д.)	Техникалық жағдайы (отыруы, шіруі, жарылуы және т.б.) Техническое состояние (осадка, гниль, трещины и т.д.)	Тозу % Износ %	Ағымдағы өзгерістер / Текущие изменения
2		3	4	5	6
<b>1 - пристройка</b>					
Іргетасы Фундамент		бетон бетон	Жақсы Хорошее		
a)	ішкі және сыртқы тұрақты қабырғалары наружные и внутренние капитальные стены	Күйдірілген кірпішті жөненый кирпич	Жақсы Хорошее		
b)	ара қабырға перегородки	Күйдірілген кірпішті жөненый кирпич	Жақсы Хорошее		
Аражабын Перекрытия	шатырлық чердачное	ағаш дерево	Жақсы Хорошее		
	қабатаралық междуэтажное	ағаш дерево	Жақсы Хорошее		
шатыр кровля		профилді тақта профлист	Жақсы Хорошее		
Еден Полы	1-ші қабаттың 1-го этажа	цемент цемент	Жақсы Хорошее		
	келесі қабаттардың последующих этажей				
Ойықтар Проемы	терезелер окна	пластик пластик	Жақсы Хорошее		
	есіктер двери	металды металлические	Жақсы Хорошее		
Өрлеу жұмыстары Отделочные работы	ішкі внутренние	сырлау ,ақтау штукатурка,побелка	Жақсы Хорошее		
	сыртқы наружные	сырлау ,ақтау штукатурка,побелка	Жақсы Хорошее		
Ыстық су мен қамтамастандырылған Горячее водоснабжение					
Су құбыры / Водопровод					
Канализация / Канализация					
Электриен жарықтандыру Электроосвещение		иә / да	Жақсы Хорошее		
Жылу Отопление	пешті / печное				
	газ пешті / печное газовое				
	ЖЭО-нан / от ТЭЦ				
	АГВ-дан / от АГВ				
	жеке жылу қондырғылнан от индивидуальной отопительной установки	газбен на газе қатты отын мен на твердом топливе	иә / да	Жақсы Хорошее	
	аудандық қазандығынан от районной котельной	газбен на газе қатты отын мен на твердом топливе			
Басқа жұмыстар / Разные работы					

Техникалық паспортқа қоса берілетін құжаттардың тізбесі  
 перечень документов, прилагаемых к техническому паспорту:

- Қабаттық жоспарлар  
Позэтажные планы \_\_\_\_\_ 1 \_\_\_\_\_
- Қабаттық жоспарларға экспликация  
Экспликация к позэтажным планам \_\_\_\_\_ 1 \_\_\_\_\_
- Ерекше белгілері  
Особые отметки \_\_\_\_\_





Тіркелетін жылжымайтын мүлік объектісіне  
 (көппәтерлі тұрғын үйлер, офистар, өндірістік, сауда объектілері және т.б.)  
**ТЕХНИКАЛЫҚ ПАСПОРТ (Н-2) / ТЕХНИЧЕСКИЙ ПАСПОРТ (Ф-2)**  
 на регистрируемые объекты недвижимости  
 (многоквартирные жилые дома, офисы, промышленные, торговые объекты и т.п.)

1. Облысы Область	Түркістан облысы Туркестанская область
2. Ауданы Район	
3. Қала (кенті, елді мекені) Город (поселок, населенный пункт)	Түркістан қ. г. Туркестан
4. Қаладағы аудан Район в городе	
5. Мекен-жайы Адрес	И.Юлдашев көш., 26 құр ул. И.Юлдашев, ст-е 26
6. Кадастрлық нөмір Кадастровый номер	19:307:006:493:1/A2
7. Түгендеу нөмір Инвентарный номер	04-20626
8. Мақсат арналуы(жоспар бойынша литер) Целевое назначение (литер по плану)	жалғай салу(A2) пристройка(A2)
9. Қордың санаты Категория фонда	тұрғын емес нежилой

(нежилой/жилой, если вторичный объект расположен в многоквартирном жилом доме,  
 необходимо указать "ВО в составе МЖД")

**ЖАЛПЫ МӘЛІМЕТТЕР / ОБЩИЕ СВЕДЕНИЯ**

1. Сериясы, жобаның түрі Серия, тип проекта	A2	8. Тұрғын емес үй-жайдың ауданы Площадь нежилых пом-ий	10,3
2. Қабат саны Число этажей	2	9. Пәтер саны Число квартир	-
3. Құрылыс ауданы Площадь застройки	63	10. Үй-жайлар, бөлмелер саны Число помещений, комнат	3
4. Ғимараттың ауқымы Объем здания	441	11. Қабырға материалы Материал стен	Күйдірілген кірпішті жөгенный кирпич
5. Жалпы алаңы Общая площадь	93,5	12. Салынған жылы Год постройки	2019
6. Балконның, лоджияның және т.б. алаңы Площадь балкона, лоджии ж.б.		13. Табиғи тозу Физический износ	
7. Пайдалы алаңы Полезная площадь	83,2		

реестровый № заказ 002188375633

Паспорт  
Паспорт составлен

14.01.2020

ж. жасалған  
г.

Басшы  
Руководитель (қолы / подпись)

Жунусбеков Н.А.

М.О.  
М.П.



**АУДАҢДАРДЫҢ ОРНАЛАСУЫ / РАСПРЕДЕЛЕНИЕ ПЛОЩАДИ**

№		Жеке пәтерлерде / В отдельных квартирах	Коридор типті жайларда / В помещениях	Жатакана-ларда / В общежитиях	Қонақ үйлерде / В гостиницах	Аудандардың жалпы санынан / Из общего числа площади				Бөлме саны бойынша пәтерлердің орналасуы / Распределение квартир по числу комнат					
						Мансардаларда / в мансардах	Жергіліктерде / в подвалах	Цоколында / в цокольных	Барактарда / в бараках	1 бөлмелі / 1-комнатные	2 бөлмелі / 2-комнатные	3 бөлмелі / 3-комнатные	4 бөлмелі / 4-комнатные	5 бөлмелі / 5-комнатные	
01	Тұрғын пәтерлер саны / Количество квартир														
02	Тұрғын бөлмелер саны / Количество жилых помещений														
03	Жалпы аудан, м2 / Общая площадь, м2														
04	Тұрғын аудан, м2 / Жилая площадь, м2														

**ТҰРҒЫН ЕМЕС ЖАЙЛАР / НЕЖИЛЫЕ ПОМЕЩЕНИЯ**

Аудан / Площадь	Тұрғын емес жайлардың тұрғын ауданы / Жилая площадь в нежилом помещении	Сәуір / Торғай	Әнеркәсіп-өндірістік нысаннар және құрылыстар	Промышленно-производственных зданий и сооружений	Қойма / Складская	Тұрмыстық қызмет көрсету / Бытового обслуживания	Гараждар / Гаражи	Басқару, ғаламат, банкеттік, қоғамдық ұйымдар мен мекемелер және т.б. / Органызышай и учреждений управления, научных, банковских, общественных и т.д.	Қоғамдық тамақ / Общественного питания	Білім мекемелері / Учреждений образования	Транспорттық нысаннар және құрылыстар / Транспортных зданий и сооружений	Емдеуге арналған, денсаулық сақтау / Здравоохранения, лечебного назначения	Дене мәдениеті және спорт / Физкультуры и спорт	Мәдениет және өнер мекемелері / Учреждений культуры и спорта	Инженерлік желілер құрылысы / Сооружений инженерных сетей	Басқа / Прочие	Барлығы / Всего
1	2	3	4	5	6	7	8	9	10	11	12	13	14	15	16	17	
Негізгі / Основная									83,2								
Көмекші / Вспомогательная															10,3	93,5	

**НЕГІЗГІ ҚҰРЫЛЫСТЫҢ КОНСТРУКТИВТІК ЭЛЕМЕНТТЕРІНІҢ ТЕХНИКАЛЫҚ СИПАТТАМАСЫ**  
**ТЕХНИЧЕСКОЕ ОПИСАНИЕ КОНСТРУКТИВНЫХ ЭЛЕМЕНТОВ ОСНОВНОГО СТРОЕНИЯ**

Конструктивтік элементтердің атауы Наименование конструктивных элементов		Конструктивтік элементтердің сипаттамасы (материал, өрленуі және т.б.) Описание конструктивных элементов (материал, отделка и т.д.)	Техникалық жағдайы (отыруы, шіруі, жарылуы және т.б.) Техническое состояние (осадка, гниль, трещины и т.д.)	Тоғу % Износ %	Ағымдағы өзгерістер / Текущие изменения
2		3	4	5	6
<b>2 - пристройка</b>					
Іргетасы Фундамент		бетон бетон	Жақсы Хорошее		
a)	ішкі және сыртқы тұрақты қабырғалары наружные и внутренние капитальные стены	Күйдірілген кірпішті жөненнй кирпич	Жақсы Хорошее		
b)	ара қабырға перегородки	Күйдірілген кірпішті жөненнй кирпич	Жақсы Хорошее		
Аражабын Перекрытия	шатырлық чердачное	ағаш дерево	Жақсы Хорошее		
	қабатаралық междуэтажное	т/б плиталар ж/б плиты	Жақсы Хорошее		
шатыр крыля		профилді тақта профлист	Жақсы Хорошее		
Еден Полы	1-ші қабаттың 1-го этажа	цемент цемент	Жақсы Хорошее		
	келесі қабаттардың последующих этажей	цемент цемент			
Ойықтар Проемы	терезелер окна	пластик пластик	Жақсы Хорошее		
	есіктер двери	металды металлические	Жақсы Хорошее		
Өрлеу жұмыстары Отделочные работы	ішкі внутренние	сырлау, ақтау штукатурка, побелка	Жақсы Хорошее		
	сыртқы наружные	сырлау, ақтау штукатурка, побелка	Жақсы Хорошее		
Ыстық су мен қамтамасыздалған Горячее водоснабжение					
Су құбыры / Водопровод					
Канализация / Канализация					
Электрмен жарықтандыру Электроосвещение		иә / да	Жақсы Хорошее		
Жылу Отопление	пешті / печное				
	газ пешті / печное газовое				
	ЖЭО-нан / от ТЭЦ				
	АГВ-дан / от АГВ				
	жеке жылу қондырғылан от индивидуальной отопительной установки	газбен на газе			
		қатты отын мен на твердом топливе	иә / да	Жақсы Хорошее	
аудандық қазандығынан от районной котельной	газбен на газе				
	қатты отын мен на твердом топливе				
Басқа жұмыстар / Разные работы					

Техникалық паспортқа қоса берілетін құжаттардың тізбесі  
 Перечень документов, прилагаемых к техническому паспорту:

- Қабаттық жоспарлар  
Позтажные планы
- Қабаттық жоспарларға экспликация  
Экспликация к позтажным планам
- Ерекше белгілері  
Особые отметки

2

2

Жер багытын өзгөртсін құжаттар бойынша / По земельным документам	Шындағында пайдаланыла бойынша / По фактическому использованию	Салынған аудан, м2 / Застроенная площадь, м2						Салынбаған аудан / Незастроенная площадь									
		барлығы / всего	негізгі құрылыс астында / под основными строениями	Басқа да сәуірлер мен құрылыс астында / под прочими строениями и сооружениями	асфальт жабулар / асфальтовые покрытия	басқа да алмаст. / прочие замощения	топырақ / грунт	Жабдықталған аудандар / Оборудованные площадки				жасыл отырғызулар / зеленые насаждения					
								барлығы / всего	Спорттық / спортивные	балалардың / детские	шаруашылық / хозяйственные	барлығы / всего	оның ішінде / в том числе				
1	2	3	4	5	6	7	8	9	10	11	12	13	14	15	16	17	18
11837,7 кв.м.	11837,7 кв.м.	3313,7	2860,0	453,7		5448	3076	0				0					

**Негізгі және қызметтік құрылыстардың, суық жалғай салынғандардың, подвалдардың, аула құрылыстарының, жолдардың тағайындауы мен сипаттамасы / Назначение и характеристика основных и служебных строений, холодных пристроек, подвалов, дворовых сооружений, замощений**

Жоспар бойынша литер / Литер по плану	Тағайындау / Назначение	Ауданы, м2 / Площадь, м2	Көлемі, м3 / Объем, м3	Тозу / Износ, %	Конструктивтік элементтердің сипаттамасы / Описание конструктивных элементов					
					іргетас / фундамент	қабырғалар және қалжалар / стены и перегородки	жабылулар / перекрытия	төбе жабындысы / кровля	едендер / полы	ойықтар / проемы
1	2	3	4	5	6	7	8	9	10	11
A2	жалғай салу пристройка	63,0	441,0	0	бетон бетон	Күйдірілген кірпішті жөңнені қирпіш	ағаш дерево; т/б плиталар ж/б плиты	профилді тақта профлист	цемент цемент	пластик пластик
V	Бастырма Навес	14,0	0,0	0		ағаш тіреу дерев. стойка	ағаш дерево;	пластик пластик	тақтайлы дощатый	
VI	Бастырма Навес	86,4	0,0	0		метал тіреу метал. стойки	метал метал	профилді тақта профлист	тақтайлы дощатый	
VII	Бастырма Навес	84,1	0,0	0		ағаш тіреу дерев. стойка	ағаш дерево;	шифер шифер	тақтайлы дощатый	
<b>Итого:</b>		<b>247,5</b>	<b>441,0</b>							

Орындаған маман(дар) Купжасаров И  
 Выполнил(и) специалист(ы) (Т.А.Ә., қолы / Ф.И.О., подпись)

Басты Жунусбеков Н.А.  
 Руководитель (Т.А.Ә., қолы / Ф.И.О., подпись)

14.01.2020 ж. жағдайына құрастырылған

реестрвый № заказ 002188375633



Тіркелетін жылжымайтын мүлік объектісіне  
 (көппәтерлі тұрғын үйлер, офистар, өндірістік, сауда объектілері және т.б.)  
**ТЕХНИКАЛЫҚ ПАСПОРТ (Н-2) / ТЕХНИЧЕСКИЙ ПАСПОРТ (Ф-2)**  
 на регистрируемые объекты недвижимости  
 (многоквартирные жилые дома, офисы, промышленные, торговые объекты и т.п.)

1. Облысы Область	Түркістан облысы Туркестанская область
2. Ауданы Район	
3. Қала (кенті, елді мекені) Город (поселок, населенный пункт)	Түркістан қ. г. Туркестан
4. Қаладағы аудан Район в городе	
5. Мекен-жайы Адрес	И.Юлдашев көш., 26 құр ул. И.Юлдашев, ст-е 26
6. Кадастрлық нөмір Кадастровый номер	19:307:006:493:1/А3
7. Түгендеу нөмір Инвентарный номер	04-20626
8. Мақсат арналуы(жоспар бойынша литер) Целевое назначение (литер по плану)	жалғай салу(А3) пристройка(А3)
9. Қордың санаты Категория фонда	тұрғын емес нежилой

(нежилой/жилой, если вторичный объект расположен в многоквартирном жилом доме,  
необходимо указать "ВО в составе МЖД")

**ЖАЛПЫ МӘЛІМЕТТЕР / ОБЩИЕ СВЕДЕНИЯ**

1. Сериясы, жобаның түрі Серия, тип проекта	A3	8. Тұрғын емес үй-жайдың ауданы Площадь нежилых пом-ий	18,1
2. Қабат саны Число этажей	1	9. Пәтер саны Число квартир	-
3. Құрылыс ауданы Площадь застройки	21,6	10. Үй-жайлар, бөлмелер саны Число помещений, комнат	1
4. Ғимараттың ауқымы Объем здания	65	11. Қабырға материалы Материал стен	Күйдірілген кірпішті жеңнен кирпич
5. Жалпы алаңы Общая площадь	18,1	12. Салынған жылы Год постройки	2019
6. Балконның, лоджияның және т.б. алаңы Площадь балкона, лоджии ж.б.		13. Табиғи тозу Физический износ	
7. Пайдалы алаңы Полезная площадь			

реестровый № заказ 002188375633

Паспорт  
Паспорт составлен

14.01.2020

ж. жасалған

Басшы  
Руководитель (қолы / подпись)

Жунусбеков Н.А.

М.О.  
М.П.





НЕГІЗГІ ҚҰРЫЛЫСТЫҢ КОНСТРУКТИВТІК ЭЛЕМЕНТТЕРІНІҢ ТЕХНИКАЛЫҚ СИПАТТАМАСЫ  
ТЕХНИЧЕСКОЕ ОПИСАНИЕ КОНСТРУКТИВНЫХ ЭЛЕМЕНТОВ ОСНОВНОГО СТРОЕНИЯ

Конструктивтік элементтердің атауы Наименование конструктивных элементов		Конструктивтік элементтердің сипаттамасы (материал, өрленуі және т.б.) Описание конструктивных элементов (материал, отделка и т.д.)	Техникалық жағдайы (отыруы, шіруі, жарылуы және т.б.) Техническое состояние (осадка, гниль, трещины и т.д.)	Тозу % Износ %	Ағымдағы өзгерістер / Текущие изменения
2		3	4	5	6
3 - пристройка					
Іргетасы		бетон	Жақсы		
Фундамент		бетон	Хорошее		
а)	Ішкі және сыртқы тұрақты қабырғалары наружные и внутренние капитальные стены	Күйдірілген кірпішті жөненый кирпич	Жақсы Хорошее		
	ара қабырға перегородки	Күйдірілген кірпішті жөненый кирпич	Жақсы Хорошее		
б)	Аражабын Перекрытия	ағаш дерево	Жақсы Хорошее		
	шатырлық чердачное қабатаралық междуэтажное	ағаш дерево	Жақсы Хорошее		
шатыр крыша		профилді тақта профлист	Жақсы Хорошее		
Еден Полы	1-ші қабаттың 1-го этажа	цемент цемент	Жақсы Хорошее		
	келесі қабаттардың последующих этажей				
Ойықтар Проемы	терезелер окна	пластик пластик	Жақсы Хорошее		
	есіктер двери	металды металлические	Жақсы Хорошее		
Өрлеу жұмыстары Отделочные работы	ішкі внутренние	сырлау ,ақтау штукатурка,побелка	Жақсы Хорошее		
	сыртқы наружные	сырлау ,ақтау штукатурка,побелка	Жақсы Хорошее		
Ыстық су мен қамтамасыздандырылған Горячее водоснабжение					
3 Су құбыры / Водопровод					
3 Канализация / Канализация					
11 Электрмен жарықтандыру Электроосвещение		иә / да	Жақсы Хорошее		
12	Жылу Отопление	пешті / печное			
		газ пешті / печное газовое			
14	ЖЭО-нан / от ТЭЦ				
15		АГВ-дан / от АГВ			
16	жеке жылу қондырғылнан от индивидуальной отопительной установки	газбен на газе			
17		қатты отын мен на твердом топливе			
18	аудандық қазандығынан от районной котельной	газбен на газе			
19		қатты отын мен на твердом топливе			
20 Басқа жұмыстар / Разные работы					

Техникалық паспортқа қоса берілетін құжаттардың тізбесі  
Перечень документов, прилагаемых к техническому паспорту:

- Қабаттық жоспарлар  
Планы этажные
- Қабаттық жоспарларға экспликация  
Экспликация к поэтажным планам
- Ерекше белгілері  
Особые отметки

1

1

ДЕКЛАРАЦИЯ ЗЕМЕЛЬНОГО УЧАСТКА, м<sup>2</sup>

Жер бағытын өзгертегіні құжаттар бойынша / По землеотводным документам	Шындығында пайдаланғаны бойынша / По фактическому использованию	Салынбаған аудандар / Застроенная площадь, м <sup>2</sup>							Салынбаған аудандар / Незастроенная площадь									
		барлығы / всего	негізгі құрылыс астанда / под основными строениями	Басқа да салулар мен құрылыс астанда / под прочими постройками и сооружениями	асфальт жабулар / асфальтовые покрытия	басқа да аямаст. / прочие замощения	топырақ / грунт	Жабдықталған аудандар / Оборудованные площадки				жасыл отырғызулар / зеленые насаждения						
								барлығы / всего	Спорттық / спортивные	балалардың / детские	шаруашылық / хозяйственные	барлығы / всего	оның ішінде / в том числе					
1	2	3	4	5	6	7	8	9	10	11	12	13	14	15	16	17	18	
11837,7 кв.м.	11837,7 кв.м.	3313,7	2860,0	453,7		5448	3076	0				0						

Негізгі және қызметтік құрылыстардың, суық жалғай салынғандардың, подвалдардың, ауда құрылыстарының, жолдардың тағайындауы мен сипаттамасы / Назначение и характеристика основных и служебных строений, холодных пристроек, подвалов, дворовых сооружений, замощений

Жоспар бойынша литер / Литер по плану	Тағайындау / Назначение	Ауданы, м2 / Площадь, м2	Көлемі, м3 / Объем, м3	Тозу / Износ, %	Конструктивтік элементтердің сипаттамасы / Описание конструктивных элементов					
					іргетас / фундамент	қабырғалар және калқалар / стены и перегородки	жабылулар / перекрытия	тобе жабындысы / кровля	едендер / полы	ойықтар / проемы
1	2	3	4	5	6	7	8	9	10	11
A3	жалғай салу пристройка	21,6	65,0	0	бетон	Күйдірілген кірпішті	ағаш	профилді такта	цемент	
VIII	Бастырма Навес	23,2	0,0	0	бетон	метал тіреу	деревос	профилді такта	цемент	пластик
IX	Бастырма Навес	23,2	0,0	0		метал стойки	метал	профилді такта	тақтайлы	пластик
X	Бастырма Навес	23,2	0,0	0		метал тіреу	метал	профилді такта	доңатый	
	Итого:	91,2	65,0			метал стойки	метал	профилді такта	доңатый	

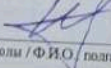
Орындаған маман(дар)  
Выполнил(и) специалист(ы)  (Т.А.Ә., қолы / Ф.И.О., подпись)

Құжасарон П

14.01.2020 ж. жағдайына құрастырылған

Басшы  
Руководитель  (Т.А.Ә., қолы / Ф.И.О., подпись)

Жұмұсбеков Н.А.

реестрлік № заказ 002188375633





Жер қидіргі және жылжымайтын мүлік бойынша Түркістан қалалық Бөлімі			
Мекен жайы: Түркістан қсы. И.Юлдияев көшесі, 26 куд.			
Қабат бойынша жоспары Лит А.А1, А2, А3.			
Күн:	Орындаушы:	Аты, төегі, өкесінің аты	Қолы
14.01.2020	Маман	Құлжасаров Н.О	
	Тексерді:	Жулусбеков Н.А	

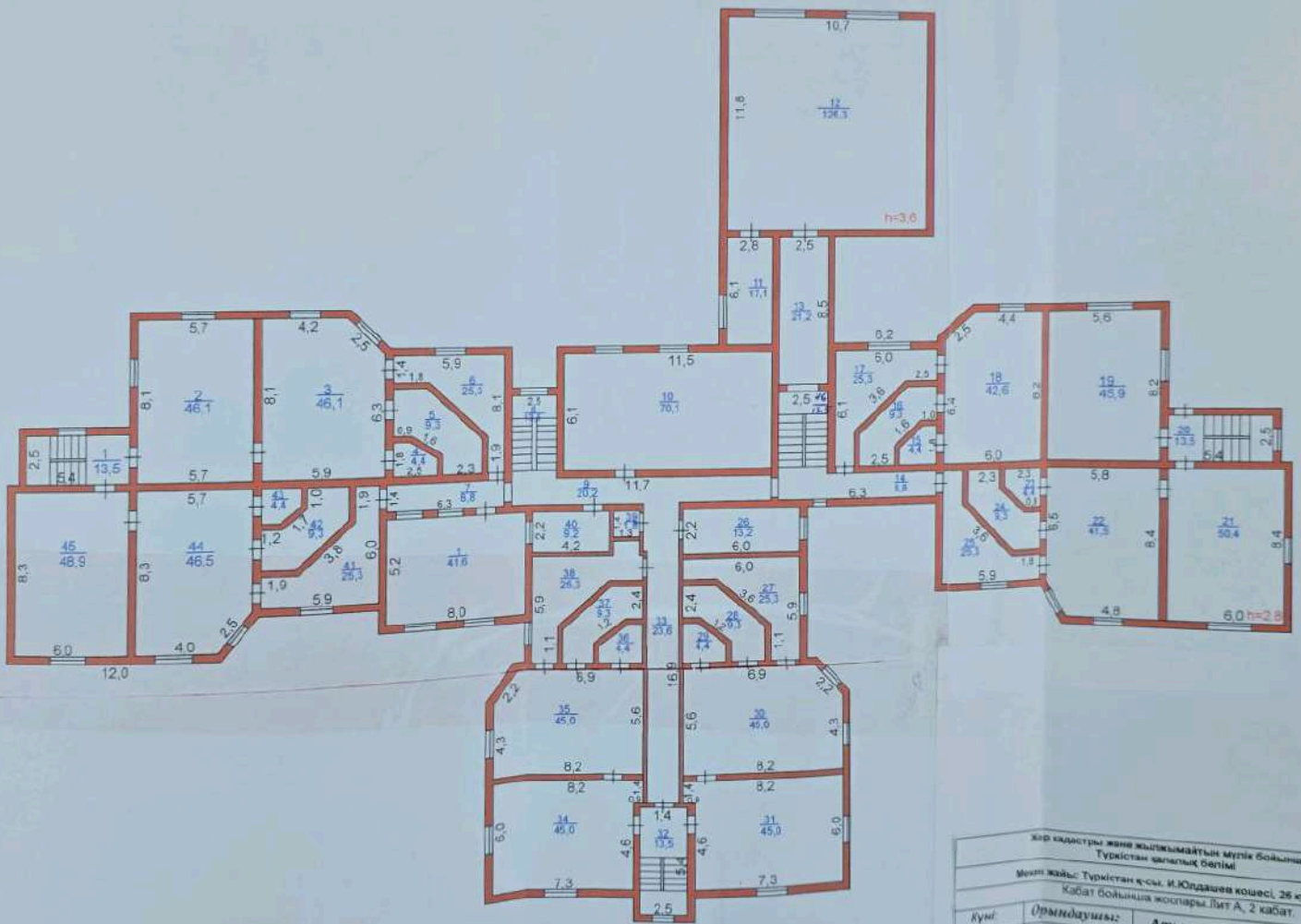

Хир кидастры және жылжымалтын мүлік бойынша  
Түркістан өлкелік бөлімі

Мекен жайы: Түркістан қ-сы, И.Юлдашев көшесі, 26 к-р.  
Қабат бойынша жоспары. Лит А, 2 қабат.

Күн:	Орындалушы:	Аты, төг, әкесінің аты	М 1:200
14.01.2020	Маман	Құлжасаров Н.О	Қолы
	Тәксерді:	Жунусбеков Н.А	

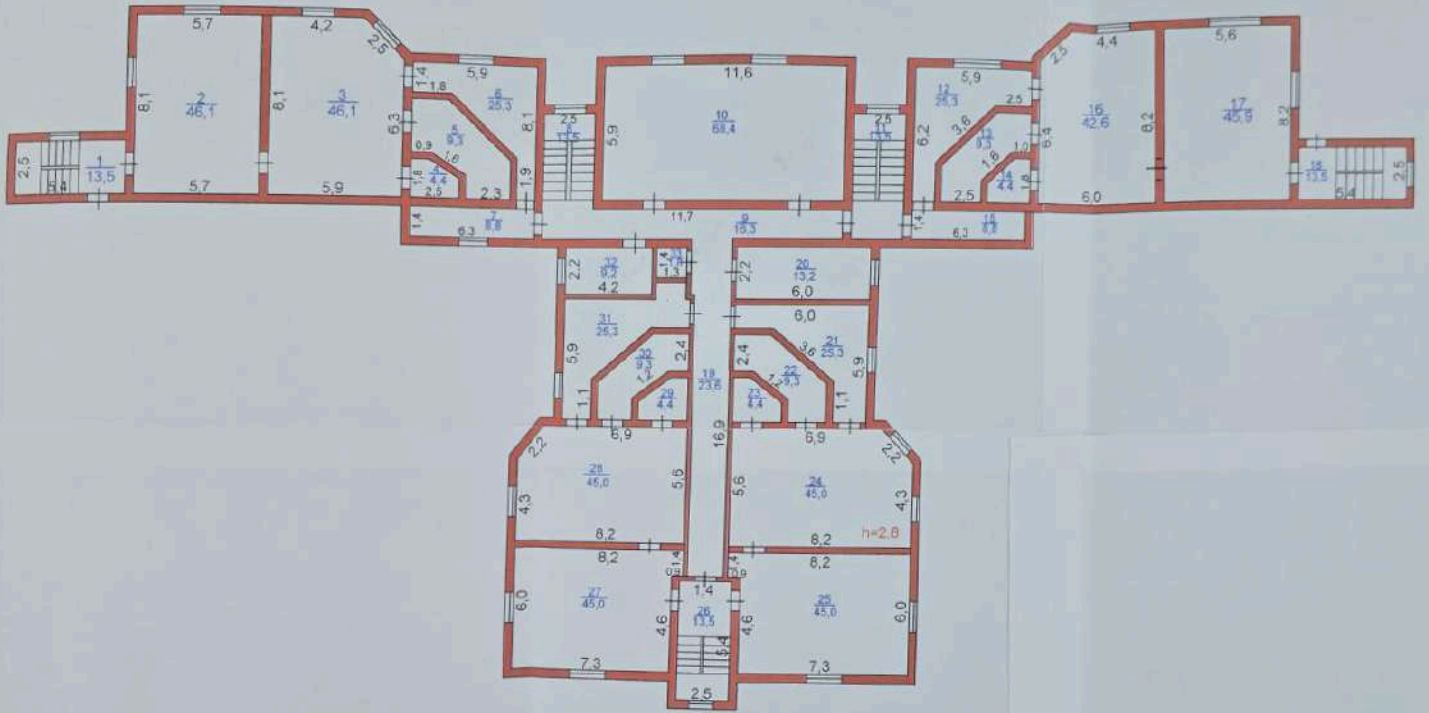

Жер кадастры және жылжымайтын мүлік бойынша  
Турақстан қалалық бөлімі

Мекен жайы: Турақстан ұ-сы, И.Юлдашев көшесі, 26 күй.  
Қабат бойынша жоспары Лит А, 3 қабат.

Күні:	Орындаушы:	Аты, тағ.әкесінің аты	Қолы
14.01.2020	Маман	Құлжағаров Н.О	
	Тексерді:	Жунусбеков Н.А	

М 1:200







**ЖЫЛЖЫМАЙТЫН МҮЛІК ОБЪЕКТІСІ ЖОСПАРЫНА ЭКСПЛИКАЦИЯ (кФ-2)**  
**ЭКСПЛИКАЦИЯ К ПЛАНУ ОБЪЕКТА НЕДВИЖИМОГО ИМУЩЕСТВА (кФ-2)**

Жылжымайтын мүлік объектісінің сипаттамасы		Площадь по внутреннему обмеру (кв. м), в том числе	
№	Жоспар бойынша литеры / Литер по плану / Кабінеттер / Этажы	Жалпы / Общая	Пайдаланылуы / Полезная
1	Уйленділердің нөмірі / Номер помещения, квартира		
2	Уйленділердің бөлшектерінің нөмірі / Номер частей помещения, квартиры		
3	Уйленділердің бөлшектерінің нөмірі / Номер частей помещения, квартиры		
4	Уйленділердің бөлшектерінің нөмірі / Номер частей помещения, квартиры		
5	Уйленділердің бөлшектерінің нөмірі / Номер частей помещения, квартиры		
6	Уйленділердің бөлшектерінің нөмірі / Номер частей помещения, квартиры		
7	Жалпы / Общая	61,6	61,6
8	Пайдаланылуы / Полезная		
9	Тұрғын / Жилая		
10	Тұрғын емес / Нежилая	61,6	
11	Басқа пәтерлер / В остальных квартирах		
12	Жалғыздар / В отдельных квартирах		
13	Қонақ үйлері / В гостиницах		
14	Саудалық / Торговая		
15	Өнеркәсіптік - өндірістік жайлар мен қондырғылар / Производственные здания и сооружения		
16	Қоймақ / Складская		
17	Машина байланысты жерлер / Участки под автомобильное обслуживание		
18	Тұрғын емес жерлер / Прочие земельные участки / Прочие объекты бытового назначения		
19	Баландық және басқа да объектілер / Земельные участки, объекты нежилых зданий / Объекты в коммунальной собственности, в т.ч.		
20	Құрылыс және жергілікті объектілер / Строительные объекты / Объекты местного назначения		
21	Денсаулық сақтау және басқа да объектілер / Объекты здравоохранения, лечебного назначения		
22	Дене шынықтыру объектілері / Физкультурно-спортивные		
23	Дене шынықтыру және спорт объектілері / Спортивные объекты / Объекты культуры и искусства		
24	Қалың және басқа да объектілер / Толстые и прочее / Прочие объекты в строительстве		
25	Мемлекеттік және қорғаныс объектілері / Государственные объекты / Объекты обороны		
26	Тұрғын / Жилая		
27	Басқалар / Прочие		
<b>Барлығы:</b>		<b>61,6</b>	<b>61,6</b>

Орындаған маман(дар)  
 Выполнил(и) специалист(ы)  
 14.01.2020



Кутжасаров Нурлыбек

Басты  
 Руководитель

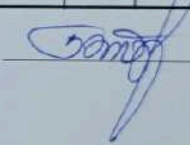

Жунусбек Н.А.







Тіркелетін жылжымайтын мүлік объектісіне  
 (көппәтерлі тұрғын үйлер, офистер, өндірістік, сауда объектілері және т.б.)  
**ТЕХНИКАЛЫҚ ПАСПОРТ (Н-2) / ТЕХНИЧЕСКИЙ ПАСПОРТ (Ф-2)**  
 на регистрируемые объекты недвижимости  
 (многоквартирные жилые дома, офисы, промышленные, торговые объекты и т.п.)

1. Облысы Область	Түркістан облысы Туркестанская область
2. Ауданы Район	
3. Қала (кенті, елді мекені) Город (поселок, населенный пункт)	Түркістан қ. г. Туркестан
4. Қаладағы аудан Район в городе	
5. Мекен-жайы Адрес	И.Юлдашев көш., 26 құр ул. И.Юлдашев, ст-е 26
6. Кадастрлық нөмір Кадастровый номер	19:307:006:493:1/Б
7. Түгендеу нөмір Инвентарный номер	04-20626
8. Мақсат арнаулы(жоспар бойынша литер) Целевое назначение (литер по плану)	бала бақша(Б) детский сад(Б)
9. Қордың санаты Категория фонда	тұрғын емес нежилой

(нежилой/жилой, если вторичный объект расположен в многоквартирном жилом доме, необходимо указать "ВО в составе МЖД")

**ЖАЛПЫ МӘЛІМЕТТЕР / ОБЩИЕ СВЕДЕНИЯ**

1. Сериясы, жобаның түрі Серия, тип проекта	Б	8. Тұрғын емес үй-жайдың ауданы Площадь нежилых пом-ий	160,8
2. Қабат саны Число этажей	1	9. Пәтер саны Число квартир	
3. Құрылыс ауданы Площадь застройки	774	10. Үй-жайлар, бөлмелер саны Число помещений, комнат	30
4. Гимараттың ауқымы Объем здания	3096	11. Қабырға материалы Материал стен	Күйдірілген кірпішті жженный кирпич
5. Жалпы алаңы Общая площадь	614,4	12. Салынған жылы Год постройки	1927
6. Балконның, лоджияның және т.б. алаңы Площадь балкона, лоджии ж.б.		13. Табиғи тозу Физический износ	35
7. Пайдалы алаңы Полезная площадь	453,6		

реестровый № заказ 002188375633

Паспорт  
Паспорт составлен

14.01.2020

ж. жасалған

Басшы  
Руководитель (қолы / подпись)

Жунусбеков Н.А.

М.О.  
М.П.



**АУДАҢЛАРДЫҢ ОРНАЛАСУМ / РАСПРЕДЕЛЕНИЕ ПЛОЩАДИ**

№	Жеке пәтерлерге / В отдельных квартирах	Коридор типі жайларға / В помещениях	Жағасын-лерде / В общежитиях	Қонақ үйлерде / В гостиницах	Аудаңлардың жалпы санынан / Из общего числа площадей				Бөліне салы бейжайна пәтерлердің орналасуы / Распределение квартир по числу комнат							
					Мансардаларда / в мансардах	Жергілерде / в подвалах	Доқоқам кабинеттерде / в подэтажах	Барактарда / в бараках	1 бөлмелі / 1-комнатные	2 бөлмелі / 2-комнатные	3 бөлмелі / 3-комнатные	4 бөлмелі / 4-комнатные	5 бөлмелі / 5-комнатные			
01	Тұрғын пәтерлер саны / Количество квартир															
02	Тұрғын бөлмелер саны / Количество жилых помещений															
03	Жалпы аудан, м2 / Общая площадь, м2															
04	Тұрғын аудан, м2 / Жилая площадь, м2															

**ТҰРҒЫН ЕМЕС ЖАЙЛАР / НЕЖИЛЫЕ ПОМЕЩЕНИЯ**

Аудан/ Площадь	Тұрғын емес жайлардағы тұрғын ауданы / Жилая площадь в нежилом помещении	Саудалық / Торғай	Энергетикалық өнімдер және құрылыстар	Промышленно-производственных зданий и сооружений	Қоймалық / Складская	Тұрмыстық қызмет көрсету / Бытового обслуживания	Ғарыштар / Парки	Басқару, ғылыми, банктік, қоғамдық ұйымдар мен мекемелер және Т.Б. / Организаций и учреждений управления, научных, банковок, общественных и т. д.	Қоғамдық тамақ / Общественного питания	Білім мекемелері / Учреждений образования	Транспорттық нысаннар және құрылыстар / Транспортных зданий и сооружений	Емдеуге арналған, денсаулық сақтау / Здравоохранения, лечебного назначения	Дене мәдениеті және спорт / Физкультуры и спорта	Мәдениет және өнер мекемелері / Учреждений культуры и спорта	Индустриялық және құрылыстар / Сооружений инженерных сетей	Басқа / Прочие	Барлығы / Итого
1	2	3	4	5	6	7	8	9	10	11	12	13	14	15	16	17	
Негізгі / Основная									453,6								
Көмекші / Вспомогательная															160,8	614,4	



Жер багытын өзгөртүүчү кужаттар бойынша / По земельным документам	Шындыгында пайдаланыла буйына / По фактически используемому	Салынган аудан, м2 / Застроенная площадь, м2						Жабдыкталган аудандар / Оборудованные площадки				Жасыл отыргызуулар / Зеленые насаждения					
		бардыгы / всего	негизги курылыс астында / под основными строениями	Басега да салуулар мен курылыс астында / под прочими постройками и сооружениями	асфальт жабуулар / асфальтовые покрытия	баска да алмаст. / прочие замощения	топурак / грунт	бардыгы / всего	Спорттык / спортивные	балалардын / детские	шаруашылык / хозяйственные	бардыгы / всего	онын ичинде / в том числе				
													аяккагы когал алаң / спорт с деревьями	жемиш бак / плодовой сад	когал алаң, гуа осетин клумба / газоны, цветочные клумбы	бакша / огород	баска / прочие
1	2	3	4	5	6	7	8	9	10	11	12	13	14	15	16	17	18
11837,7 кв.м.	11837,7 кв.м.	3313,7	2860,0	453,7		5448	3076	0				0					

Негизги және кызметтик курылыстардын, суык жалгай салынгандардын, подваллардын, аула курылыстарынын, жолдардын тагайындауы мен сипаттамасы / Назначение и характеристика основных и служебных строений, холодных пристроек, подвалов, дворовых сооружений, замощений

Жоспар бойынша литер / Литер по плану	Тагайындау / Назначение	Ауданы, м2 / Площадь, м2	Колөмү, м3 / Объем, м3	Тозу / Износ, %	Конструктивтик элементтердин сипаттамасы / Описание конструктивных элементов					
					иретас / фундамент	кабыргалар және калкалар / стены и перегородки	жабыдулар / перекрытия	төбө жабындысы / кровля	едендер / полы	ойыктар / проемы
1	2	3	4	5	6	7	8	9	10	11
Б	бала бакша детексий сад	774,0	3096,0	0	шой тасты бутувый	Күйлрлген крпшгт	агаш дерево;	шифер шифер	тактайлы дощатый	пластик пластик
XI	асылма навес	23,2	0,0	0		метал.трёу метал.стойки	метал метал	профилд такта профлист	тактайлы дощатый	
XII	асылма навес	23,2	0,0	0		метал.трёу метал.стойки	метал метал	профилд такта профлист	тактайлы дощатый	
XIII	асылма навес	23,2	0,0	0		метал.трёу метал.стойки	метал метал	профилд такта профлист	тактайлы дощатый	
Итого:		843,6	3096,0							

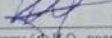
Орындаган маман(дар) / Выполнил(и) специалист(ы)  Кужасаров И (Т.А.Ә., колу / Ф.И.О., подпись)

Басшы / Руководитель  Жуусбеков И.А. (Т.А.Ә., колу / Ф.И.О., подпись)

14.01.2020 ж. жагдайына курастырылган

реестрвий № заказ 002188375633

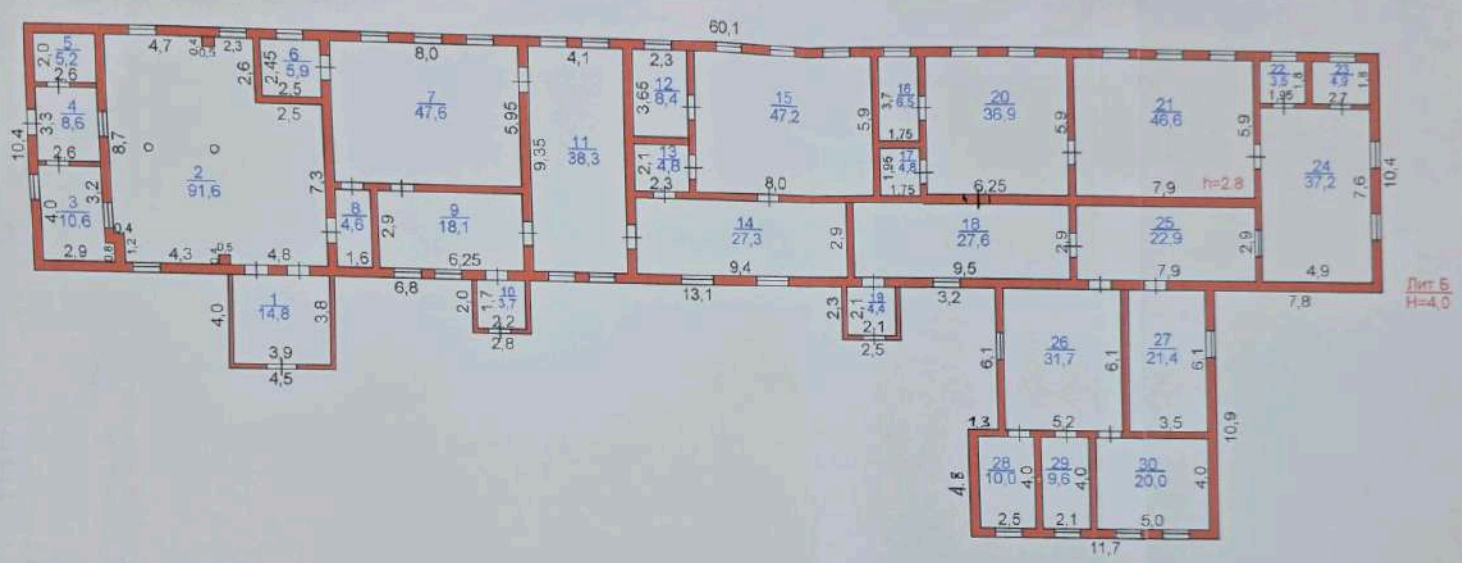

Жер кадастры және жылжымайтын мүлік бойынша Түркістан қалалық бөлімі			
Мекен жайы: Түркістан қ-сы, И.Юлдашев көшесі, 26 қур.			
Қабат бойынша жоспары. Лит Б			
Күні:	Орындаушы:	Аты, төзі, әкесінің аты	М 1:200
14.01.2020	Маман	Күлжасаров. Н.О	Қолы
	Тексерді:	Жунусбеков. Н.А	

**ЖЫЛЖЫМАЙТЫН МУЛІК ОБЪЕКТИСІ ЖОСПАРЫНА ЭКСПЛИКАЦИЯ (к Ф-2)**  
**ЭКСПЛИКАЦИЯ К ПЛАНУ ОБЪЕКТА НЕДВИЖИМОГО ИМУЩЕСТВА (к Ф-2)**

Бұл жинақ бойынша жер (к.м.к.) алынған  
 Площадь по внутреннему обмеру (кв.м.), в том числе

№	Жергілікті атқарушы органдық бағыттағы объектінің атауы / Названия объектов государственного назначения	Жалпы / Общая	Пайдалану / Пользования	Тұрғын / Жилая	Тұрғын емес / Нежилая	Бөлек пәтерлерде / В отдельных квартирах	Жағалауларда / В обшественных	Қолжықтарда / В гостиницах	Суармалық / Терраса	Өнеркәсіптік - өндірістік жабдықтар мен қызметтік / Производственный персонал зданий и сооружений	Қоймақ / Складские	Мәдениеттік және ғылыми / Учреждений культуры и образования	Тұрғындық қызмет көрсету кәсіпорындары / Предприятия бытового обслуживания	Банктер, ипотечтік, банкілік, ақпараттық және ұйымдар мен мекемелер / Организаций и учреждений управления, научных, банковских, общественных и т.д.	Көпшілік тәртіпшілік объектілері / Предметы общественного питания	Денсаулық сақтау объектілері / Учреждений здравоохранения, лечебного назначения	Дене шынықтыру, спорттық / Физкультурно - спортивные	Дене шынықтыру және спорт объектілері / Учреждений культуры и спорта	Мәдениет және өнер / Учреждений культуры и искусства	Мемлекеттік және қоғамдық мекемелер / Государственных учреждений	Құрылыс объектілері / Строительных объектов	Құрылыс / Строительный	Басқару / Прочие
1	кіре беріс	14,8			14,8																		
2	тұрақтану залы	91,6	91,6																				
3	ылдас жуу бөлмесі	10,6			10,6																		
4	ас тарту бөлмесі	8,6			8,6																		
5	шаруашылық бөлмесі	5,2			5,2																		
6	жетекхана	5,9			5,9																		
7	бөлме	47,6	47,6																				
8	асхана	4,6			4,6																		
9	бөлме	18,1	18,1																				
10	кіре беріс	3,7			3,7																		
11	бөлме	38,3	38,3																				
12	жетекхана	8,4			8,4																		
13	асхана	4,8			4,8																		
14	бөлме	27,3	27,3																				
15	жымықата	47,2	47,2																				
16	жетекхана	6,5			6,5																		
17	асхана	4,8			4,8																		
18	дәліз	27,6			27,6																		
19	кіре беріс	4,4			4,4																		
20	бөлме	36,9	36,9																				
21	бөлме	46,6	46,6																				
22	асхана	3,5			3,5																		
23	жетекхана	4,9			4,9																		
24	бөлме	37,2	37,2																				
25	дәліз	22,9			22,9																		
26	бөлме	21,4	21,4																				
27	бөлме	21,4	21,4																				
28	асхана	19,0			19,0																		
29	жетекхана	9,6			9,6																		
30	бөлме	20,0	20,0																				
31	Барлығы:	<b>614,1</b>	<b>453,6</b>		<b>160,8</b>																		

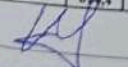
Орындаған маман(дар)  
 (қолы)  

Кузжасаров Нурлыбек

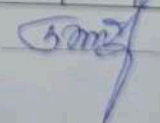
Басшы  
 (қолы)  

Жуусупбеков И.А.



Тіркелетін жылжымайтын мүлік объектісіне  
 (көппәтерлі тұрғын үйлер, офистер, өндірістік, сауда объектілері және т.б.)  
**ТЕХНИКАЛЫҚ ПАСПОРТ (Н-2) / ТЕХНИЧЕСКИЙ ПАСПОРТ (Ф-2)**  
 на регистрируемые объекты недвижимости  
 (многоквартирные жилые дома, офисы, промышленные, торговые объекты и т.п.)

Облысы	Түркістан облысы
Область	Туркестанская область
Ауданы	
Район	
Қала (кенті, елді мекені)	Түркістан қ.
Город (поселок, населенный пункт)	г. Туркестан
Қаладағы аудан	
Район в городе	
Мекен-жайы	И.Юлдашев көш., 26 құр
Адрес	ул. И.Юлдашев, ст-е 26
Кадастрлық нөмір	
Кадастровый номер	19:307:006:493:1/B
Түгендеу нөмір	
Инвентарный номер	04-20626
Мақсат арналуы(жоспар бойынша литер)	асхана(В)
Целевое назначение (литер по плану)	столовая(В)
Қордың санаты	тұрғын емес
Категория фонда	нежилой

(нежилой/жилой, если вторичный объект расположен в многоквартирном жилом доме, необходимо указать "ВО в составе МЖД")

**ЖАЛПЫ МӘЛІМЕТТЕР / ОБЩИЕ СВЕДЕНИЯ**

1. Сериясы, жобаның түрі	В	8. Тұрғын емес үй-жайдың ауданы	63
Серия, тип проекта		Площадь нежилых пом-ий	
2. Қабат саны	1	9. Пәтер саны	-
Число этажей		Число квартир	
3. Құрылыс ауданы	232	10. Үй-жайлар, бөлмелер саны	4
Площадь застройки		Число помещений, комнат	
4. Ғимараттың ауқымы	696	11. Қабырға материалы	саман
Объем здания		Материал стен	саман
5. Жалпы алаңы	186	12. Салынған жылы	2000
Общая площадь		Год постройки	
6. Балконның, лоджияның және т.б. алаңы		13. Табиғи тозу	12
Площадь балкона, лоджии ж.б.		Физический износ	
7. Пайдалы алаңы	123		
Полезная площадь			

реестровый № заказ 002188375633

Паспорт  
 Паспорт составлен

14.01.2020

ж. жасалған  
 г.

Басшы  
 Руководитель (қолы / подпись)

Жунусбеков Н.А.

М.О.  
 М.П.



**АУДАНДАРДЫҢ ОРНАЛУСЫ / РАСПРЕДЕЛЕНИЕ ПЛОЩАДИ**

№		Жеке пәтерлерге / в отдельных квартирах	Қордалар типі жайларда / В помещениях	Жатақханалары / В общежитиях	Қонақ үйлерде / В гостиницах	Аудандардың жалпы санынан / Из общего числа площади				Бөлме саны бойынша пәтерлердің орналасуы / Распределение квартир по числу комнат					
						Манерраналарда / в мансардах	Жергілілерде / в подвалах	Цоколада / кабаттарда / в под.этажах	Басқараларда / в башнях	1 бөлмелі / 1-комнатные	2 бөлмелі / 2-комнатные	3 бөлмелі / 3-комнатные	4 бөлмелі / 4-комнатные	5 бөлмелі / 5-комнатные	
01	Тұрғын пәтерлер саны / Количество квартир														
02	Тұрғын бөлмелер саны / Количество жилых помещений														
03	Жалпы аудан, м2 / Общая площадь, м2														
04	Тұрғын аудан, м2 / Жилая площадь, м2														

**ТҰРҒЫН ЕМЕС ЖАЙЛАР / НЕЖИЛЫЕ ПОМЕЩЕНИЯ**

Аудан / Площадь	Тұрғын емес жайлардың / Жалпы ауданы / Жалпы площадь в нежилом помещениях	Саудалық / Торлық	Өнеркәсіп-өндірістік нысандар және құрылыстар	Промышленно-производственных зданий и сооружений	Қойылық / Складская	Тұрмыстық қызмет көрсету / Бытового обслуживания	Гараждар / Гаражи	Басқару, ғылыми, банкілік, қоғамдық ұйымдар мен мекемелер және т.б. / Организации и учреждения управления, научные, банковские, общественные и т.д.	Қоғамдық тамақ / Общественного питания	Балм мекемелері / Учреждений образования	Транспорттық нысандар және құрылыстар / Транспортных зданий и сооружений	Емдеуге арналған, денсаулық сақтау / Здравоохранение, лечебного назначения	Дене мәдениеті және спорт / Физкультуры и спорт	Мәдениет және өнер мекемелері / Учреждений культуры и спорта	Индустриялық жабдар құрылыстары / Сооружений инженерных сетей	Басқа / Прочие	Барлығы / Всего
1	2	3	4	5	6	7	8	9	10	11	12	13	14	15	16	17	
Негізгі / Основная								123,0									
Қосымша / Вспомогательная															63,0	186,0	

НЕГІЗГІ ҚҰРЫЛЫСТЫҢ КОНСТРУКТИВТІК ЭЛЕМЕНТТЕРІНІҢ ТЕХНИКАЛЫҚ СИПАТТАМАСЫ  
 ТЕХНИЧЕСКОЕ ОПИСАНИЕ КОНСТРУКТИВНЫХ ЭЛЕМЕНТОВ ОСНОВНОГО СТРОЕНИЯ

Конструктивтік элементтердің атауы Наименование конструктивных элементов		Конструктивтік элементтердің сипаттамасы (материал, өрленуі және т.б.) Описание конструктивных элементов (материал, отделка и т.д.)	Техникалық жағдайы (отыруы, шіруі, жарылуы және т.б.) Техническое состояние (осадка, гниль, трещины и т.д.)	Тозу % Износ %	Ағымдағы өзгерістер / Текущие изменения
2		3	4	5	6
Беті					
Бетасы					
Негіздемента		бетон	Жақсы		
Ішкі және сыртқы тұрақты қабырғалары		бетон	Хорошее	8	
Наружные и внутренние капитальные стены		саман	Жақсы		
Ара қабырға		саман	Хорошее	10	
Перегородки		саман	Жақсы		
		саман	Хорошее	9	
Аражабын		ағаш	Жақсы		
Перекрытия		дерево	Хорошее	9	
Шатыр					
Көбеле		шифер	Барынша қанағаттанарлық		
		шифер	Вполне удовлетворительное	14	
Еден		цемент	Жақсы		
Полы		цемент	Хорошее	8	
1-ші қабаттың 1-го этажа					
Келесі қабаттардың последующих этажей					
Ойықтар		пластик	Жақсы		
Проемы		пластик	Хорошее	5	
Терезелер		ағаш	Жақсы		
Окна		деревянные	Хорошее	8	
Есіктер					
Двери					
Ішкі жұмыстары		сырлау, ақтау	Жақсы		
Отделочные работы		штукатурка, побелка	Хорошее	9	
Ішкі және сыртқы		сырлау, ақтау	Барынша қанағаттанарлық		
Внутренние и наружные		штукатурка, побелка	Вполне удовлетворительное	11	
Қыстық су мен қамтамасыздандырылған					
Теплое водоснабжение					
Судыбыры / Водопровод					
Канализация / Канализация					
Электрмен жарықтандыру		иә / да	Жақсы		
Электроосвещение			Хорошее		
Пешті / печное					
Газ пешті / печное газовое					
ЖЭО-нан / от ТЭЦ					
АГВ-дан / от АГВ					
Жеке жылу қондырғылнан от индивидуальной отопительной установки		газбен на газе			
		қатты отын мен на твердом топливе	иә / да	Жақсы	
			Хорошее		
Аудандық қазандығынан от районной котельной		газбен на газе			
		қатты отын мен на твердом топливе			
Басқа жұмыстар / Разные работы					

Техникалық паспортқа қоса берілетін құжаттардың тізбесі  
 Перечень документов, прилагаемых к техническому паспорту:

- Қабаттық жоспарлар  
Позэтажные планы \_\_\_\_\_ 1
- Қабаттық жоспарларға экспликация  
Экспликация к поэтажным планам \_\_\_\_\_ 1
- Ерекше белгілері \_\_\_\_\_
- Особые отметки \_\_\_\_\_

**ЖЕР ҮЧАСТКЕСІНІҢ ЭКСПЛИКАЦИЯСЫ, №2  
ЭКСПЛИКАЦИЯ ЗЕМЕЛЬНОГО УЧАСТКА, №2**

Жер бағытын өлшеуін курағтар бойынша / По землеотводным документам	Шығарылымда пайдаланылған бойынша / По фактическому использованию	Салынған аудан, м2 / Застроенная площадь, м2						Салынбаған аудан / Незастроенная площадь									
		барлығы / всего	негізгі құрылыс астында / под основными строениями	Басқа да сипаттар мен құрылыс астында / под прочими постройками и сооружениями	асфальт жабулар / асфальтовые покрытия	басқа да алмаст. / прочие замощения	топырақ / грунт	Жабдықталған аудандар / Оборудованные площади					жасыл отырғызулар / зеленые насаждения				
								барлығы / всего	Спорттық / спортивные	балаларлық / детские	шаруашылық / хозяйственные	барлығы / всего	оның ішінде / в том числе				
1	2	3	4	5	6	7	8	9	10	11	12	13	14	15	16	17	18
11837,7 кв.м.	11837,7 кв.м.	3313,7	2860,0	453,7		5448	3076	0				0					

**Негізгі және қызметтік құрылыстардың, суық жалғай салынғандардың, подвалдардың, аула құрылыстарының, жолдардың тағайындауы мен сипаттамасы/ Назначение и характеристика основных и служебных строений, холодных пристроек, подвалов, дворовых сооружений, замощений**

Жоспар бойынша литер / Литер по плану	Тағайындау / Назначение	Ауданы, м2 / Площадь, м2	Көлемі, м3 / Объем, м3	Тозу / Износ, %	Конструктивтік элементтердің сипаттамасы / Описание конструктивных элементов					
					іргетас / фундамент	қабырғалар және қалқалар / стены и перегородки	жабылулар / перекрытия	тобе жабындысы / кровля	ежелдер / полы	ойықтар / проемы
1	2	3	4	5	6	7	8	9	10	11
V	асхана / столовая	232,0	696,0	12	бетон	саман	ағаш	шифер	цемент	пластик
XIV	асылма / двес	8,4	0,0	0	бетон	саман	ағаш тіреу	шифер	цемент	пластик
XV	қақпа / ворота	4,7	0,0	0		дерев. стойка	ағаш	шифер	цемент	
	<b>Итого:</b>	<b>245,1</b>	<b>696,0</b>			темір / железо	деревсо	шифер	цемент	

Орындаған маман (дар) Кунжасаров И  
Выполнил(и) специалист(ы) (Т.А.Ә., қолы / Ф.И.О., подпись)

Басшы Жунусбеков И.А.  
Руководитель (Т.А.Ә., қолы / Ф.И.О., подпись)

14.01.2020 ж. жағдайына құрастырылған

реестрлік № қақпа 002148315633

аматтарға арналған үкімет» мемлекеттік корпорациясы»  
 оммерциялық емес акционерлік қоғамының Түркістан  
 облысы бойынша филиалының Жер кадастры және  
 жымайтын мүлік бойынша Түркістан қаласының бөлімі



Отдел города Туркестан по земельному кадастру и  
 недвижимости филиала некоммерческого  
 акционерного общества «Государственная  
 корпорация «Правительство для граждан» по  
 Туркестанской области

Тіркелетін жылжымайтын мүлік объектісіне  
 (көппәтерлі тұрғын үйлер, офистар, өндірістік, сауда объектілері және т.б.)  
**ТЕХНИКАЛЫҚ ПАСПОРТ (Н-2) / ТЕХНИЧЕСКИЙ ПАСПОРТ (Ф-2)**  
 на регистрируемые объекты недвижимости  
 (многоквартирные жилые дома, офисы, промышленные, торговые объекты и т.п.)

Облысы	Түркістан облысы
Область	Туркестанская область
Ауданы	
Район	
Қала (кенті, елді мекені)	Түркістан қ.
Город (поселок, населенный пункт)	г. Туркестан
Қаладағы аудан	
Район в городе	
Мекен-жайы	
Адрес	И.Юлдашев көш., 26 құр ул. И.Юлдашев, ст-е 26
Кадастрлық нөмір	
Кадастровый номер	19:307:006:493:1/В1
Түгендеу нөмір	
Инвентарный номер	04-20626
Мақсат арнаулы(жоспар бойынша литер)	білім мекемелерінің ғимараттары(В1)
Целевое назначение (литер по плану)	здания учреждений образования(В1)
Қордың санаты	тұрғын емес
Категория фонда	нежилой

(нежилой/жилой, если вторичный объект расположен в многоквартирном жилом доме, необходимо указать "ВО в составе МЖД")

**ЖАЛПЫ МӘЛІМЕТТЕР / ОБЩИЕ СВЕДЕНИЯ**

Сериясы, жобаның түрі	В1	8. Тұрғын емес үй-жайдың ауданы Площадь нежилых пом-ий	74,4
Серия, тип проекта		9. Пәтер саны Число квартир	-
Қабат саны	1	10. Үй-жайлар, бөлмелер саны Число помещений, комнат	10
Число этажей		11. Қабырға материалы Материал стен	күйінді блоктар шлакоблоки
Құрылыс ауданы	310,2	12. Салынған жылы Год постройки	2005
Площадь застройки	1241	13. Табиғи тозу Физический износ	8
Ғимараттың ауқымы	258,4		
Объем здания			
Жалпы алаңы			
Общая площадь			
Балконның, лоджияның және т.б. алаңы			
Площадь балкона, лоджии ж.б.			
Пайдалы алаңы	184		
Полезная площадь			

реестровый № заказ 002188375633

Паспорт  
 Паспорт составлен 14.01.2020

ж. жасалған  
 г.

Басшы  
 Руководитель (қолы / подпись)

Жунусбеков Н.А.



**АУДАНДАРДЫҢ ОРНАЛУСУ / РАСПРЕДЕЛЕНИЕ ПЛОЩАДИ**

№	Жеке пәтерлерде / В отдельных квартирах	Коридор типті жайлар / В помещениях	Жатқаны-ларда / В общежитиях	Қонақ үйлерде / В гостиницах	Аудандардың жалпы санынан / Из общего числа площади				Бөлме саны бойынша пәтерлердің орналасуы / Распределение квартир по числу комнат						
					Мансардаларда / в мансардах	Жергізілерде / в подвалах	Цокольды қабаттарда / в тех.этажах	Баракстарда / в бараках	1 бөлмелі / 1-комнатные	2 бөлмелі / 2-комнатные	3 бөлмелі / 3-комнатные	4 бөлмелі / 4-комнатные	5 бөлмелі / 5-комнатные		
01	Тұрғын пәтерлер саны / Количество квартир														
02	Тұрғын бөлмелер саны / Количество жилых помещений														
03	Жалпы аудан, м2 / Общая площадь, м2														
04	Тұрғын аудан, м2 / Жилая площадь, м2														

**ТҰРҒЫН ЕМЕС ЖАЙЛАР / НЕЖИЛЫЕ ПОМЕЩЕНИЯ**

Аудан / Площадь	Тұрғын емес жайлардағы тұрғын ауданы / Жилая площадь в нежилом помещении	Саудалар / Торговля	Өнеркәсіп-өндірістік ғимараттар және құрылыстар	Промышленно-производственных зданий и сооружений	Қоймалық / Складская	Тұрмыстық қызымет көрсету / Бытового обслуживания	Гараждар / Гаражи	Басқару, ғылыми, банктік, қоғамдық ұйымдар мен мекемелер және т.б. / Организаций и учреждений управления, научных, банковских, общественных и т.д.	Қоғамдық тамақ / Общественного питания	Білім мекемелері / Учреждений образования	Транспорттық тораптар және құрылыстар / Транспортных зданий и сооружений	Еңбекте араларға, денсаулық сақтау / Здравоохранения, лечебного назначения	Дене мәдениеті және спорт / Физкультуры и спорта	Мәдениет және өнер мекемелері / Учреждений культуры и спорта	Иінсіздерлік жәділер құрылыстары / Сооружений инженерных сетей	Басқа / Прочие	Барлығы / Всего
1	2	3	4	5	6	7	8	9	10	11	12	13	14	15	16	17	
Негізгі / Основная									184,0								
Көмекші / Вспомогательная															74,4	258,4	

НЕГІЗГІ ҚҰРЫЛЫСТЫҢ КОНСТРУКТИВТІК ЭЛЕМЕНТТЕРІНІҢ ТЕХНИКАЛЫҚ СИПАТТАМАСЫ  
 ТЕХНИЧЕСКОЕ ОПИСАНИЕ КОНСТРУКТИВНЫХ ЭЛЕМЕНТОВ ОСНОВНОГО СТРОЕНИЯ

Конструктивтік элементтердің атауы Наименование конструктивных элементов	Конструктивтік элементтердің сипаттамасы (материал, өрленуі және т.б.) Описание конструктивных элементов (материал, отделка и т.д.)	Техникалық жағдайы (отыруы, шіруі, жарылуы және т.б.) Техническое состояние (осадка, гниль, трещины и т.д.)	Тозу % Износ %	Ағымдағы өзгерістер / Текущие изменения
2	3	4	5	6
Будиния учреждений образования				
Негізгі сипаттамасы Фундамент	бетон	Жақсы Хорошее	8	
Ішкі және сыртқы тұрақты қабырғалары наружные и внутренние капитальные стены	күйінді блоктар шлакоблоки	Жақсы Хорошее	9	
Ара қабырға перегородки	күйінді блоктар шлакоблоки	Жақсы Хорошее	8	
Аражабын Перекрытия	шатырлық чердачное	ағаш дерево	Жақсы Хорошее	7
	қабатаралық междуэтажное	т/б плиталар ж/б плиты	Жақсы Хорошее	8
Шатыр Крыша	профилді тақта профлист	Барынша қанағаттанарлық Вполне удовлетворительное	11	
Еден Полы	1-ші қабаттың 1-го этажа	цемент цемент	Жақсы Хорошее	6
	келесі қабаттардың последующих этажей			
Ойықтар Проемы	терезелер окна	пластик пластик	Жақсы Хорошее	5
	есіктер двери	ағаш деревянные	Жақсы Хорошее	5
Өрлеу жұмыстары Отделочные работы	ішкі внутренние	сырлау, ақтау штукатурка, побелка	Жақсы Хорошее	7
	сыртқы наружные	сырлау, ақтау штукатурка, побелка	Жақсы Хорошее	8
Сумен қамтамасыздандырылған Горячее водоснабжение				
Судыбыры / Водопровод				
Канализация / Канализация				
Электрмен жарықтандыру Электроосвещение	иә / да	Жақсы Хорошее		
Ота Отопление	пешті / печное			
	газ пешті / печное газовое			
ЖЭО-нан / от ТЭЦ				
АГВ-дан / от АГВ				
жеке жылу қондырғылнан от индивидуальной отопительной установки	газбен на газе			
	қатты отын мен на твердом топливе	иә / да	Жақсы Хорошее	
аудандық қазандығынан от районной котельной	газбен на газе			
	қатты отын мен на твердом топливе			
Басқа жұмыстар / Разные работы				

Техникалық паспортқа қоса берілетін құжаттардың тізбесі  
 Технич. документа, прилагаемых к техническому паспорту:

- Қабаттық жоспарлар \_\_\_\_\_ 1
- Поэтажные планы \_\_\_\_\_ 1
- Қабаттық жоспарларға экспликация \_\_\_\_\_ 1
- Эспликация к поэтажным планам \_\_\_\_\_ 1
- Ерекше белгілері \_\_\_\_\_
- Қосымша отметки \_\_\_\_\_

**ЖЕР УЧАСТКЕСІНІҢ ЭКСПЛИКАЦИЯСЫ, м2**  
**ЭКСПЛИКАЦИЯ ЗЕМЕЛЬНОГО УЧАСТКА, м2**

Жер бағытын өзгертетін құжаттар бойынша / По земельным документам	Шығынында пайдаланғаны бойынша / По фактическому использованию	Салынған аудан, м2 / Застроенная площадь, м2						Салынбаған аудан / Незастроенная площадь									
		барлығы / всего	пегізгі құрылыс астында / под основными строениями	Басқа да салулар мен құрылыс астында / под прочими строениями и сооружениями	асфальт жабулар / асфальтовые покрытия	басқа да алмаст. / прочие замощения	топырақ / грунт	Жабдықталған аудандар / Оборудованные площадки				жасыл отырғызулар / зеленые насаждения					
								барлығы / всего	Спорттық / спортивные	балалардың / детские	шаруашылық / хозяйственные	барлығы / всего	оның ішінде / в том числе				
													ағашты кегелі алаң / газон с деревьями	жемісті бақ / плодородный сад	көгал алаң, гүл өсетін күмба / газоны, цветочные клумбы	басқа / прочие	басқа / прочие
1	2	3	4	5	6	7	8	9	10	11	12	13	14	15	16	17	18
11837,7 кв.м.	11837,7 кв.м.	3313,7	2860,0	453,7		5448	3076	0				0					

**Негізгі және қызметтік құрылыстардың, суық жалғай салынғандардың, подвалдардың, аула құрылыстарының, жолдардың тағайындауы мен сипаттамасы / Назначение и характеристика основных и служебных строений, холодных пристроек, подвалов, дворовых сооружений, замощений**

Жоспар бойынша литер / Литер по плану	Тағайындау / Назначение	Ауданы, м2 / Площадь, м2	Көлемі, м3 / Объем, м3	Тозу / Износ, %	Конструктивтік элементтердің сипаттамасы / Описание конструктивных элементов					
					іргетас / фундамент	кабырғалар және қақпақтар / стены и перегородки	жабылулар / перекрытия	төбе жабындысы / кровля	едендер / полы	ойықтар / проемы
1	2	3	4	5	6	7	8	9	10	11
VІ	білім мекемелерінің ғимараттары / здания учреждений образования	310,2	1241,0	12	бетон / бетон	күйінді блоктар / шлакоблоки	ағаш / дерево; т/б плиталар / ж/б плиты	профилді такта / профлист	цемент / цемент	пластик / пластик
XVI	мошение / мошение	5448,0	0,0	0		цемент / цемент				
XVII	кақпа / ворота	5,0	0,0	0		темір / железо				
<b>Итого:</b>		<b>5763,2</b>	<b>1241,0</b>							

Орындаған маман(лар) \_\_\_\_\_ Купжасаров Н.  
Выполнил(и) специалист(ы) \_\_\_\_\_ (Т.А.Ә., қолы / Ф.И.О., подпись)

Басшы \_\_\_\_\_ Жуусебеков И.А.  
Руководитель \_\_\_\_\_ (Т.А.Ә., қолы / Ф.И.О., подпись)

14.01.2020 ж. жағдайына құрастырылған

реестрлік № закл: 002188375633







Жер багытын өзгөртүүгө кужагы бар бойынша / По земельному документам	Шылымгында пайдаланылганы бойынша / По фактическому использованию
1	2
11837,7 кв.м.	11837,7 кв.

Жоспар бойынша литер / Литер по плану	Тыгымд
1	
В1	билім мекемесиндеги гымаратта эданий учурун образований
XVI	мошенис мошенис
XVII	какта эжжота
	I

Орындаган маман  
Выполнил(я) специалист

14.01.2020 ж. жагдайына курастырылган

Тигілген, нөмірленген  
30(отб3) парак  
Жунусбеков, П. А.



сажденил	
инсте	
башка / оторок	башка / прочие
17	18

ов
ойыктар / проемы
11
пластик
пластик

И.А.

реестровый № заказ 00218375033