

Протокол общественных слушаний
Получение экологического разрешения на воздействие
«Строительство мусоросортировочного и перерабатывающего комплекса твердо-
бытовых отходов РК, Акмолинская область, Зерендинский район, в адм. границах сельского
округа М. Габдуллина»

1. Наименование местного исполнительного органа административно - территориальной единицы (областей, городов республиканского значения, столицы), на территории которого осуществляется деятельность, или на территорию которого будет оказано влияние:

ГУ «Управление природных ресурсов и регулирования природопользования Акмолинской области»

ГУ «Аппарат акима сельского округа Малика Габдуллина Зерендинского района»

2. Предмет общественных слушаний:

Получение экологического разрешения на воздействие: «Строительство мусоросортировочного и перерабатывающего комплекса твердо-бытовых отходов РК, Акмолинская область, Зерендинский район, в адм. границах сельского округа М. Габдуллина»
(полное, точное наименование рассматриваемых проектных материалов)

3. Наименование уполномоченного органа в области охраны окружающей среды и местного исполнительного органа (областей, городов республиканского значения, столицы, районов, городов областного и районного значения) или аппарата акима соответствующей административно-территориальной единицы (сел, поселков, сельских округов), в адрес которого направлены документы, выносимые на общественные слушания.

РГП на ПХВ «Информационно-аналитический центр охраны окружающей среды» при МЭГПР РК

4. Местонахождение намечаемой деятельности:

Акмолинская область, Зерендинский район, в адм. границах сельского округа М. Габдуллина.

Географические координаты объекта: 52°57'33.95" 69°15'58.60"

(полный, точный адрес, географические координаты территории участка намечаемой деятельности)

5. Наименование всех административно-территориальных единиц, затронутых возможным воздействием намечаемой деятельности:

Акмолинская область, Зерендинский район, с. Серафимовка

(перечень административно-территориальных единиц, на территорию которых может быть оказано воздействие в результате осуществления намечаемой деятельности и на территории которых будут проведены общественные слушания)

6. Реквизиты и контактные данные инициатора намечаемой деятельности: **ТОО «Эко-Dump» Акмолинская область, г. Кокшетау, ул. Ауелбекова 127, Тел.: 8(7162) 430194, ecodump@mail.ru БИН 170340033802**

(в том числе точное название, ведомственная подчиненность, юридический и фактический адрес, БИН, ИИН, телефоны, факсы, электронные почты, сайты и другую информацию)

Представитель: **Абишева М.С.**

Составитель отчета о возможных воздействиях: -

7. Реквизиты и контактные данные составителей отчетов о возможных воздействиях, или внешних привлеченных экспертов по подготовке отчетов по стратегической экологической оценке, или разработчиков документации объектов государственной экологической экспертизы.

ЖШС «Green-TAU» ГЛ МЭиПРРК № 02844Р от 21.11.2024 г. на выполнение работ в области охраны окружающей среды. Адрес исполнителя: Акмолинская область, г. Кокшетау, мкр. Центральный 54, офис 36. БИН 170140027028. Тел.: +7 702 188 98 15, consult_ecopro@mail.ru
(в том числе точное название, ведомственная подчиненность, юридический и фактический адрес, БИН, ИИН, телефоны, факсы, электронные почты, сайты и другую информацию)

8. Дата, время, место проведения общественных слушаний (дата(-ы) и время открытого собрания общественных слушаний):

22.08.2025 г. в 15:00 часов по адресу: с. Серафимовка, ул. Орталык 40, Клуб

Дата, время начала регистрации участников: 22.08.2025 г. в 14:45 ч.

Время начала общественных слушаний: 22.08.2025 г. в 15.00 часов

Время окончания общественных слушаний: 22.08.2025 г. в 15.20 часов

(дата, время начала регистрации участников, время начала и окончания общественных слушаний, полный и точный адрес места проведения слушаний. В случае продления общественных слушаний указываются все даты).

9. Копия **письма-запроса** от инициатора намечаемой деятельности и копия **письма-ответа** местных исполнительных органов административно-территориальных единиц (областей, городов республиканского значения, столицы), о согласовании условий проведения общественных слушаний прилагается к настоящему протоколу общественных слушаний (*Приложение 1,2*)

10. **Регистрационный лист** участников общественных слушаний прилагается к настоящему протоколу общественных слушаний. (*Приложение 3*)

11. Информация о проведении общественных слушаний распространена на государственном и русском языках следующими способами:

1) в Информационной системе - Национальный банк данных о состоянии окружающей среды и природных ресурсов <https://ndbecology.gov.kz/>

2) на официальном интернет-ресурсе местного исполнительного органа (областей, городов республиканского значения, столицы) или официальном интернет-ресурсе государственного органа-разработчика - Управление природных ресурсов и регулирования природопользования Акмолинской области; <https://www.gov.kz/memleket/entities/aqmola-upr/documents/details>
(*наименование и ссылки на официальные интернет-ресурсы и даты публикации*)

3) в средствах массовой информации, в том числе, не менее чем в одной газете, и посредством не менее чем одного теле- или радиоканала, распространяемых на территории соответствующих административно-территориальных единиц (областей, городов республиканского значения, столицы), полностью или частично расположенных в пределах затрагиваемой территории, не позднее чем за двадцать рабочих дней до даты начала проведения общественных слушаний:

Газета "Зерделі Зеренді" №28 (649) от 18 июля 2025 года; Газета "Зерен" №28 (1191) от 18 июля 2025 года. (*Приложение 4*)

(название, номер и дата публикации объявления в газете, с приложением сканированного объявления: сканированные титульная страница газеты и страница с объявлением о проведении общественных слушаний)

Радиоканал «Radio NS» от 17 июля 2025 года размещения в эфире 17 июля 2025 г. текстовых объявлений на русском и казахском языках. Эфирная справка прилагается (*Приложение 5*)

(название теле или радиоканала, дата объявления: электронный носитель с видео- и аудиозаписью объявления о проведении общественных слушаний на теле или радиоканале подлежит приобщению (публикации) к протоколу общественных слушаний)

4) на досках объявлений местных исполнительных органов административно-территориальных единиц (областей, городов республиканского значения, столицы, районов, городов областного и районного значения, сел, поселков, сельских округов) и в местах, специально предназначенных для размещения объявлений в **количестве 2-х штук на казахском и русском языках на досках объявлений с. Серафимовка** (*Приложение 6*). Фотоматериалы прилагаются к настоящему протоколу общественных слушаний.

12. Решения участников общественных слушаний:

Избрание секретаря общественных слушаний был избран **Фияткина Е.А.**

«За» - 19 чел. «Против» _0_ чел. «Воздержались» _0_ чел.

о выборе секретаря. Указать количество участников общественных слушаний «за», «против», «воздержались»

Утверждение регламента

Выступление основных докладчиков – 10-20 минут

Вопросы/замечания – ориентировочно 5 минут и более (для уточнения вопроса). Вопросы должны быть по существу общественного слушания и в соответствии с повесткой дня собрания.

Ответы на вопросы – ориентировочно от 5 минут и более (для более полного пояснения).

Выступающие с инициативными выступлениями – ориентировочно до 5 минут.

Планируемая длительность собрания – ориентировочно 1,0 час.

"за"- 19 чел., "против" – 0 чел., "воздержались"- 0 чел.

(об утверждении регламента. Указать количество участников общественных слушаний "за", "против", "воздержались")

13. Сведения о всех заслушанных докладах:

Ахметов Е.Б. Исполнительный директор ТОО «Эко-Dump»

Фияткина Е.А. инженер-эколог ТОО «Green-TAU»

(фамилия, имя и отчество (при наличии) докладчика, должность, наименование представляемой организации).

Доклад к общественным слушаниям для получения экологического разрешения на воздействие по проектным материалам «Строительство мусоросортировочного и перерабатывающего комплекса твердо-бытовых отходов РК, Акмолинская область, Зерендинский район, в адм. границах сельского округа М. Габдуллина» составлен на 3 страницах.

Информационные материалы слайды для демонстрации и на бумажном носителе - 9 страниц (тема доклада, количество страниц, слайдов, файлов, плакатов, чертежей).

Тексты доклада по документам, выносимым на общественные слушания, прилагаются к настоящему протоколу общественных слушаний (Приложение 7)

14. Сводная таблица, которая является неотъемлемой частью протокола общественных слушаний, и содержит все замечания и предложения заинтересованных государственных органов и общественности, представленные в письменной форме в соответствии с пунктом 18 настоящих Правил или озвученные в ходе проведения общественных слушаний; ответы и комментарии Инициатора по каждому замечанию и предложению. Замечания и предложения, явно не имеющие связи с предметом общественных слушаний, вносятся в таблицу с отметкой «не имеют отношения к предмету общественных слушаний». **Таблица приложена ниже**

15. Мнение участников общественных слушаний о проекте и качестве рассматриваемых документов (с обоснованием), заслушанных докладов на предмет полноты и доступности их понимания, рекомендации по их улучшению:

Мнения и предложения не поступили.

(фамилия, имя и отчество (при наличии), должность, наименование представляемой организации, мнения и рекомендации)

16. Обжалование протокола общественных слушаний возможно в судебном и досудебном порядке согласно Административному процедурно-процессуальному кодексу Республики Казахстан.

17. Председатель общественных слушаний:

Абелекаева З.А. 26.08.2025.

адм. ст. М. Габдуллина Зерендинского района

(фамилия, имя и отчество (при наличии), должность, наименование организации представителем которой является, подпись, дата)

18. Секретарь общественных слушаний:

Фияткина Е.А. 26.08.2025г.

ТОО «Green-Tau» инженер-эколог

(фамилия, имя и отчество (при наличии), должность, наименование организации представителем которой является, подпись, дата)

Қоғамдық тыңдаулар хаттамасы
Экспозицияға экологиялық рұқсат алу

"Ақмола облысы, Зеренді ауданы, әкім-де ҚР қатты-тұрмыстық қалдықтардың қоқыс сұрыптау және қайта өңдеу кешенін салу. М. Ғабдуллин ауылдық округінің шекаралары"

1. Аумағында қызметі жүзеге асырылатын немесе аумағына ықпал ететін эшмшшж - аумақтық бірліктің (облыстардың, республикалық маңызы бар қалалардың, астананың, аудандардың, облыстық және аудандық маңызы бар қалалардың) жергілікті атқарушы органының немесе тиісті әкімшілік-аумақтық бірліктің (ауылдардың, кенттердің, ауылдық округтердің) әкімі аппаратының атауы: **"Ақмола облысының Табиғи ресурстар және табиғат пайдалануды реттеу басқармасы" ММ**
"Зеренді ауданы Мәлік Ғабдуллин ауылдық округі әкімінің аппараты" ММ
2. Қоғамдық тыңдаулардың тақырыбы **Әсер етуге экологиялық рұқсат алу: "ҚР қатты-тұрмыстық қалдықтардың қоқыс сұрыптау және қайта өңдеу кешенін салу, Ақмола облысы, Зеренді ауданы, әкімші. М. Ғабдуллин ауылдық округінің шекаралары"** (қарастырылып отырған жобалық материалдардың толық, нақты атауы)
3. Атына қоғамдық тыңдауларға шығарылатын құжаттар жіберілген қоршаған ортаны қорғау саласындағы уәкілетті органның және жергілікті атқарушы органның (облыстардың, республикалық маңызы бар қалалардың, астананың, аудандардың, облыстық және аудандық маңызы бар қалалардың) немесе тиісті әкімшілік-аумақтық бірліктің (ауылдардың, кенттердің, ауылдық округтердің) әкімі аппаратының атауы.
ҚР ЭГТРМ жанындағы "Қоршаған ортаны қорғаудың ақпараттық-талдау орталығы" ШЖҚ РМК
4. Жоспарланған қызметтің орналасқан жері: **Ақмола облысы, Зеренді ауданы, әкімшілік. ауылдық округ шекараларында М. Ғабдуллина. Объектінің географиялық координаттары: 52°57'33.95" 69°15'58.60"** (жоспарланған қызмет учаскесі аумағының толық, нақты мекенжайы, географиялық координаттары)
5. Жоспарланған қызметтің ықтимал әсерінен зардап шеккен барлық әкімшілік-аумақтық бірліктердің атауы: **Ақмола облысы, Бурабай ауданы, Златополье ауылы** (белгіленген қызметті жүзеге асыру нәтижесінде аумағына әсер етуі мүмкін және аумағында қоғамдық тыңдаулар өткізілетін әкімшілік–аумақтық бірліктердің тізбесі)
6. Жоспарланған қызмет бастамашысының деректемелері мен байланыс деректері: **ЖШС «Эко-Dump», Ақмола облысы, Көкшетау қаласы, Әуелбеков көшесі, 127 БСН: 170340033802 , 8(7162) 430194, ecodump@mail.ru**
(оның ішінде нақты атауы, ведомстволық бағыныстылығы, заңды және нақты мекенжайы, БСН, ЖСН, телефондар, факстар, электрондық пошталар, сайттар және басқа да ақпарат)
Өкілі: **Абишева М.С.**
Ықтимал әсерлер туралы есепті құрастырушы: -
7. Ықтимал әсерлер туралы есептерді құрастырушылардың немесе стратегиялық экологиялық бағалау жөніндегі есептерді дайындау жөніндегі сыртқы тартылған сарапшылардың немесе мемлекеттік экологиялық сараптама объектілерінің құжаттамасын әзірлеушілердің деректемелері мен байланыс деректері.
ЖШС «Green-TAU» ГЛ МЭиПРРК 21.11.2024 ж. № 02844Р. Мекен-жайы Ақмола облысы, Көкшетау қаласы, Орталық, 54 пәтер 36. БСН: 170140027028. Тел +7702-199-98-15 consult_ecopro@mail.ru (оның ішінде нақты атауы, ведомстволық бағыныстылығы, заңды және нақты мекенжайы, БСН, ЖСН, телефондар, факстар, электрондық пошталар, сайттар және басқа да ақпарат)
5. Қоғамдық тыңдаулардың өткізілетін күні, уақыты, орны (қоғамдық тыңдаулардың ашық жиналысының күні (күндері) және уақыты): **08.08.2025 ж. сағат 15.00-де: Серафимовка ауылы, Отралық көшесі, 14 А, Клуб**

6. Қатысушыларды тіркеудің басталу күні, уақыты: 22.08.2025 сағат 14:45-де

Қоғамдық тыңдаудың басталу уақыты: 22.08.2025 ж. сағат 15:00-де.

Қоғамдық тыңдаудың аяқталу уақыты: 22.08.2025 ж. сағат 15:20-та.

(қатысушыларды тіркеудің басталу күні, уақыты, қоғамдық тыңдаудың басталу және аяқталу уақыты, тыңдау өтетін жердің толық және нақты мекенжайы. Қоғамдық тыңдаулар ұзартылған жағдайда барлық күндер көрсетіледі).

9. Көзделіп отырған қызмет бастамашысынан сұрау-хаттың көшірмесі және әкімшілік-аумақтық бірліктердің (облыстардың, республикалық маңызы бар қалалардың, астананың) жергілікті атқарушы органдарының қоғамдық тыңдаулар өткізу шарттарын келісу туралы жауап-хатының көшірмесі осы қоғамдық тыңдаулар хаттамасына (1,2-қосымша)қоса беріледі

10. Қоғамдық тыңдауларға қатысушылардың тіркеу парағы осы қоғамдық тыңдаулардың хаттамасына қоса беріледі. (3-қосымша)

11. Қоғамдық тыңдаулар өткізу туралы ақпарат мемлекеттік және орыс тілдерінде мынадай тәсілдермен таратылады:

1) ақпараттық жүйеде-Қоршаған орта мен табиғи ресурстардың жай-күйі туралы Ұлттық деректер банкі <https://ndbecology.gov.kz/>

2) Жергілікті атқарушы органның (облыстардың, республикалық маңызы бар қалалардың, астананың) ресми интернет-ресурсында немесе әзірлеуші мемлекеттік органның ресми интернет-ресурсында-Ақмола облысының Табиғи ресурстар және табиғат пайдалануды реттеу басқармасы; <https://www.gov.kz/memleket/entities/aqmola-upr/documents/details>

(ресми интернет-ресурстардың атауы және сілтемелері және жарияланған күндері)

3) қозғалатын аумақ шегінде толық немесе ішінара орналасқан тиісті әкімшілік - аумақтық бірліктердің (облыстардың, республикалық маңызы бар қалалардың, астананың) аумағында таратылатын бұқаралық ақпарат құралдарында, оның ішінде кемінде бір газетте және кемінде бір теле-немесе радиоарна арқылы; қоғамдық тыңдаулар өткізілетін күнге дейін жиырма жұмыс күні:

"Зерделі Зеренді" газеті 2025 жылғы 18 шілдедегі №28 (649); "Зерен" газеті 2025 жылғы 18 шілдедегі №28 (1191). (4-қосымша)

(хабарландырудың атауы, нөмірі және жарияланған күні, сканерленген хабарландыру қосымшасымен: сканерленген газеттің мұқаба беті және қоғамдық тыңдаулар туралы хабарландыру беті)

2025 жылғы 17 шілдедегі "Radio NS" радиоарнасы эфирге 2025 жылғы 17 шілдеде орналастырылды. (5-қосымша)

(теле немесе радиоарнаның атауы, хабарландыру күні: теле немесе радиоарнада қоғамдық тыңдаулар өткізу туралы хабарландырудың бейне және аудиожазбасы бар электрондық жеткізгіш қоғамдық тыңдаулар хаттамасына қоса тіркелуге (жариялануға) жатады)

4) әкімшілік-аумақтық бірліктердің (облыстардың, республикалық маңызы бар қалалардың, астананың, аудандардың, облыстық және аудандық маңызы бар қалалардың, ауылдардың, кенттердің, ауылдық округтердің) жергілікті атқарушы органдарының хабарландыру тақталарында және қазақ және орыс тілдеріндегі хабарландыруларды қазақ және орыс тілдерінде **Серафимовка а. хабарландыру тақталарында қазақ және орыс тілдерінде 2 дана (6-Қосымша)..** Фотоматериалдар осы қоғамдық тыңдау хаттамасына қоса беріледі.

12. Қоғамдық тыңдауларға қатысушылардың шешімдері:

Қоғамдық тыңдауларға қатысушылардың шешімдері:

Қоғамдық тыңдаулардың хатшысын сайлау Фияткина Е. А. сайланды.

"Үшін" - 19 адам "Қарсы" __ 0 __ адам "қалыс қалды" _ 0 __ адам.

хатшыны таңдау туралы. "Қарсы", "Қарсы", "Қалыс қалғандар"қоғамдық тыңдауларына қатысушылардың санын көрсету

Регламентті бекіту

Негізгі баяндамашылардың сөз сөйлеуі-10-20 минут

Сұрақтар / ескертулер – шамамен 5 минут немесе одан да көп (мәселені нақтылау үшін).
Сұрақтар қоғамдық тыңдаудың мәні бойынша және жиналыстың күн тәртібіне сәйкес болуы керек.

Сұрақтарға жауаптар шамамен 5 минуттан немесе одан да көп (толық түсіндіру үшін).

Бастамашыл сөз сөйлеушілер-шамамен 5 минутқа дейін.

Жиналыстың жоспарланған ұзақтығы-шамамен 1,0 сағат.

"үшін" – 19 адам," Қарсы " - 0 адам," қалыс қалды " - 0 адам.

(регламентті бекіту туралы. "Қарсы", "Қарсы", "Қалыс қалғандар" қоғамдық тыңдауларына қатысушылардың санын көрсету) (хатшыны таңдау туралы. "Қарсы", "Қарсы", "Қалыс қалғандар" қоғамдық тыңдауларына қатысушылардың санын көрсету)

13.Барлық тыңдалған баяндамалар туралы мәліметтер:

Ахметов Е. Б. "Эко-Dump" ЖШС атқарушы директоры

Фиаткина Е. А. " Green-TAU " ЖШС инженер-экологы

(баяндамашының тегі, аты және әкесінің аты (бар болса), лауазымы, ұсынылатын ұйымның атауы).

"ҚР қатты-тұрмыстық қалдықтардың қоқыс сұрыптау және қайта өңдеу кешенін салу" жобалық материалдары бойынша әсер етуге экологиялық рұқсат алу үшін қоғамдық тыңдауларға баяндама, Ақмола облысы, Зеренді ауданы, әкім. М. Ғабдуллин ауылдық округінің шекаралары"

3 бетте құрастырылған.

Ақпараттық материалдар көрсету үшін слайдтар және қағаз тасығышта - 9 бет

(баяндама тақырыбы, беттер, слайдтар, файлдар, плакаттар, сызбалар саны).

Қоғамдық тыңдауларға шығарылатын құжаттар бойынша баяндаманың мәтіндері осы қоғамдық тыңдаулардың хаттамасына қоса беріледі (7-қосымша)

14. Қоғамдық тыңдаулар хаттамасының ажырамас бөлігі болып табылатын және мүдделі мемлекеттік органдар мен жұртшылықтың осы Қағидалардың 18-тармағына сәйкес жазбаша түрде ұсынылған немесе қоғамдық тыңдаулар барысында айтылған барлық ескертулері мен ұсыныстарын қамтитын жиынтық кесте; Әрбір ескерту мен ұсыныс бойынша Бастамашының жауаптары мен ескертулері. Қоғамдық тыңдаулардың мәніне анық қатысы жоқ ескертулер мен ұсыныстар кестеге «қоғамдық тыңдаулардың мәніне қатысы жоқ» деген белгімен енгізіледі. **Кесте төменде бекітілген.**

15. Қоғамдық тыңдауларға қатысушылардың қаралатын құжаттардың жобасы мен сапасы туралы пікірі (негіздемесімен), тыңдалатын баяндамалар, олардың түсінігінің толықтығы мен қолжетімділігі, оларды жетілдіру бойынша ұсынымдар:

Пікірлер мен ұсыныстар түскен жоқ.

(ұсынылған ұйымның тегі, аты және әкесінің аты (бар болса), лауазымы, атауы, қорытындылар мен ұсынымдар)

16. Қоғамдық тыңдаулар хаттамасына шағымдану Қазақстан Республикасының Әкімшілік рәсімдік-процестік кодексіне сәйкес сот және сотқа дейінгі тәртіппен мүмкін болады.

17. Қоғамдық тыңдаулардың төрағасы:

Аболмасов Н. А. Әкім 26.08.2025
Ақмола облысы Зеренді ауданының Мәжіліс Ғабдуллин ауылдық округі
(өкілі болып табылатын ұйымның тегі, аты және әкесінің аты (бар болса), лауазымы, атауы, Қолы, Күні)

18. Қоғамдық тыңдаулар хатшысы:

инженер-эколог "Green Tau" ЖШС 26.08.2025
Фиаткина Е. А. & ЖШ
(өкілі болып табылатын ұйымның тегі, аты және әкесінің аты (бар болса), лауазымы, атауы, Қолы, Күні)

Қоғамдық тыңдаулар өткізілгенге дейін және оның барысында алынған ескертулер мен ұсыныстардың жиынтық кестесі
Сводная таблица замечаний и предложений, полученных до и во время проведения общественных слушаний

№	Ескертулер мен ұсыныстар қатысушылардың (қатысушының тегі, аты және әкесінің аты (бар болса), лауазымы, ұсынылатын ұйымның атауы)	Ескертулер мен ұсыныстарға жауаптар (жауап берушінің тегі, аты және әкесінің аты (бар болса), лауазымы, ұсынылатын ұйымның атауы)	Ескерту (түсірілген ескерту немесе ұсыныс, "қоғамдық тыңдау тақырыбына қатысы жоқ")
№	Замечания и предложения участников (фамилия, имя и отчество (при наличии) участника, должность, наименование представляемой организации)	Ответы на замечания и предложения (фамилия, имя и отчество (при наличии) отвечающего, должность, наименование представляемой организации)	Примечание (снятое замечание или предложение, «не имеет отношения к предмету общественных слушаний»)
-	-	-	-

- Ескертулер мен ұсыныстар түскен жоқ
- Замечаний и предложений не поступало

Приложение 1

Приложение 3.1.
к Правилам проведения
общественных слушаний

Форма письма-запроса от инициатора общественных слушаний на проведение общественных слушаний в местные исполнительные органы административно-территориальных единиц (района, города)

исходящий номер: 25062811001, Дата: 28/05/2025

(регистрационные данные письма, исходящий номер, дата)

Информируем Вас о: Осуществление государственной экологической экспертизы

(наименование в соответствии с пунктом 12 настоящих Правил)

Будет осуществляться на следующей территории: Акмолинская область, Зерендинский район, а.о.Малика Габдуллина, с.Серафимовка

(территория воздействия, географические координаты участка)

Предоставляем перечень административно-территориальных единиц, на территорию которых может быть оказано воздействие, и на территории которых будут проведены общественные слушания:

Предмет общественных слушаний: Проектные материалы для получения экологического разрешения на воздействие: «Строительство мусоросортировочного и перерабатывающего комплекса твердо-бытовых отходов РК, Акмолинская область, Зерендинский район, в адм. границах сельского округа М. Габдуллина».

(тема, название общественных слушаний, предмет общественных слушаний в обязательном случае должен содержать точное наименование, место осуществления, срок намечаемой деятельности и наименование инициатора намечаемой деятельности)

Просим согласовать нижеуказанные условия проведения общественных слушаний: Акмолинская область, Зерендинский район, а.о.Малика Габдуллина, с.Серафимовка ул. Орталык 40, Клуб.
<https://us06web.zoom.us/j/87580851228?pwd=YUdFNkUgUjIUPMpdTXUDHE4AVPsoFdC.1> Код доступа: 123456, 22/08/2025 15:00

(место, дата и время начала проведения общественных слушаний)

Место проведения общественных слушаний в населенном (-ых) пункте (-ах) обосновано их ближайшим расположением к территории намечаемой деятельности (1,1 км).

Объявление о проведении общественных слушаний на казахском и русском языках будет распространено следующими способами:

Зерен; радио НС

(наименование газеты, теле- и радиоканала, где будет размещено объявление)

Доски объявлений с.Серафимовка

(расположение мест, специально предназначенных для размещения печатных объявлений (доски объявлений))

Просим также подтвердить наличие технической возможности организации видеоконференцсвязи в ходе проведения общественных слушаний.

В соответствии с Экологическим кодексом Республики Казахстан и Правилами проведения общественных слушаний, общественные слушания проводятся под председательством представителя местного исполнительного органа соответствующей административно-территориальной единицы (района, города). Местный исполнительный орган обеспечивает видео- и аудиозапись открытого собрания общественных слушаний. Электронный носитель с видео- и аудиозаписью всего хода открытого собрания общественных слушаний с начала регистрации до закрытия общественных слушаний и подведением

исполнительного органа соответствующей административно-территориальной единицы (района, города). Местный исполнительный орган обеспечивает видео- и аудиозапись открытого собрания общественных слушаний. Электронный носитель с видео- и аудиозаписью всего хода открытого собрания общественных слушаний с начала регистрации до закрытия общественных слушаний и подведением итогов слушаний, подлежит приобщению (публикации) к протоколу общественных слушаний.

В соответствии с требованиями законодательства просим обеспечить регистрацию участников общественных слушаний и видео- и аудиозапись общественных слушаний.»

Товарищество с ограниченной ответственностью "Эко-Дум" (БИН: 170340033802), +7(716)-243-01-94, erjan-a@mail.ru

Составитель отчета о возможных воздействиях : ТОО «Green-TAU»

(фамилия, имя и отчество (при наличии), должность, наименование организации представителем которой является, подпись, контактные данные инициатора общественных слушаний).

Приложение 2

Приложение 3.
к Правилам проведения
общественных слушаний

Форма письма-ответа инициатору общественных слушаний от местных исполнительных органов административно-территориальных единиц (района, города) на проведение общественных слушаний

исходящий номер: 25062811001, Дата: 03/06/2025

(регистрационные данные письма, исходящий номер, дата)

«В ответ на Ваше письмо (исх. №25062811001, от 28.05/2025 (дата)) о согласовании предлагаемых Вами условий проведения общественных слушаний, сообщаем следующее:

«Согласовываем проведение общественных слушаний по предмету Проектные материалы для получения экологического разрешения на воздействие: «Строительство мусоросортировочного и перерабатывающего комплекса твердо-бытовых отходов РК, Акмолинская область, Зерендинский район, в адм. границах сельского округа М. Габдуллина», в предлагаемую Вами 22/08/2025 15:00, Акмолинская область, Зерендинский район, а.о.Малина Габдуллина, с.Серафимовка ул. Орталык 40, Клуб. <https://us06web.zoom.us/j/87580851228?pwd=YVgHNglUGlZUPmDTXUDHE4AVPsoFdC.1> Код доступа: 123456(дату, место, время начала проведения общественных слушаний)»

(к причинам несогласования относятся: место проведения не относится к территории административно-территориальных единиц, на которую может быть оказано воздействие в результате осуществления намечаемой деятельности; дата и время проведения выпадает на выходные и/или праздничные дни, нерабочее время. "Поддерживаем, предложенные Вами способы распространения объявления о проведении общественных слушаний". или "Предлагаем дополнить (заменить) следующими способами, для более эффективного информирования общественности").

«Подтверждаем наличие технической возможности организации видеоконференцсвязи в ходе проведения общественных слушаний».

«Перечень заинтересованных государственных органов: 1. 2.»

Товарищество с ограниченной ответственностью ""Эко-Дум"" (БИН: 170340033802), +7(716)-243-01-94, erjan-a@mail.ru,

Представитель: Ахметов А.Е.

(фамилия, имя и отчество (при наличии), должность, наименование организации представителем которой является, подпись, контактные данные инициатора общественных слушаний).

Қоғамдық тыңдауларға қатысушыларды тіркеу парағы

Қоршаған ортаға әсер ету үшін рұқсат алу «Қазақстан Республикасы, Ақмола облысы, Зеренді ауданы, М.Ғабдуллин ауылдық округінің әкімшілік шекарасында қатты тұрмыстық қалдықтарды сұрыптау және қайта өңдеу бойынша қалдықтарды сұрыптау және өңдеу кешенінің құрылысы»

Регистрационный лист участников общественных слушаний

Получение экологического разрешения на воздействие «Строительство мусоросортировочного и перерабатывающего комплекса твердо-бытовых отходов РК, Ақмолинская область, Зерендинский район, в адм. границах сельского округа М. Ғабдуллина»

п/п	Тегі, Аты, Әкесінің аты (бар болса) қатысушы	Қатысушы санаты (мүдделі жұртшылықтың, жұртшылықтың өкілі, мемлекеттік органның, бастамашының)	Байланыс телефон нөмірі	Қатысу форматы (жеке немесе конференция арқылы)	Қолы (ашық жиналысқа қатысқан жағдайда)
п/п	Фамилия, имя, отчество (при его наличии) участника	Категория участника (представитель заинтересованной общественности, общественности, государственного органа, Инициатора)	Контактный номер телефона	Формат участия (очно или посредством конференцсвязи)	Подпись (в случае участия на открытом собрании)
1	2	3	4	5	6
1	Мисе Н.В	жители	77058146530	очно	Мисе
2	Тонкова И.В	жители	7714572795	очно	Тонкова
3	Ахмедов Э.б.	ТОО "Жо-Димр"	87072177776	очно	Ахмедов
4	Абшиба М.С.	ТОО "Жо-Димр"	87752033593	очно	Абшиба
5	Курманов О.И	Фак. экология	87788883699	очно	Курманов
6	Челыкина С.Ф.	ТОО "Восток Таш"	7752999929	очно	Челыкина
7	Аболкасова Н.Е	актив с/о	87754462814	очно	Аболкасова
8	Редорова Е.В.	жители	89946919782	очно	Редорова
9	Редоров О.В.	жители	89961340063	очно	Редоров
10	Тюхтатунов В.Д	жители	87052207048	очно	Тюхтатунов
11	Мухамбетжанов	жители	87761038249	очно	Мухамбетжанов
12	Кернова С.В	жители	84055446686	очно	Кернова
13	Тонкова Н.С	жители	87056595817	очно	Тонкова
14	Тонков С.Т	жители	87055316023	очно	Тонков
15	Отарбаев	жители	—	очно	Отарбаев
16	Бекенов К.К	жители	87719974278	очно	Бекенов
17	Редоров В.Р.	жители	87771604483	очно	Редоров
18	Поповцов Д.Р	ТОО Green TAU	87078456525	очно	Поповцов
19	Кобаленко Л.В	жители	87711646549	очно	Кобаленко
20					
21					
22					
23					
24					
25					
26					



ЗЕРЕНДІ АУДАНДЫҚ ҚОҒАМДЫҚ-САЯСИ ГАЗЕТИ

ЗЕРДЕЛІ ЗЕРЕНДІ

● 2012 жылдан бастап шығады

● Жұма, 18 шілде, 2025 жыл №28 (649)

ПРЕЗИДЕНТ

Мемлекет басшысы Премьер-министрдің орынбасары Қанат Бозымбаевты қабылдады



Қасым-Жомарт Тоқаевқа өңірлерді дамыту бойынша қолға алынған шаралар туралы есеп берілді. Мемлекет басшысының талпыныстарын орындау мақсатында Өңірлік саясат жөніндегі жобалық кеңсе құрылды. Қанат Бозымбаев Өңірлік стандарттар жүзесін өңгізу жөнінде баяндады. Бұл облыстар арасындағы және аймақ ішіндегі инфрақұрылымға қол жеткізу барысында бақыдалатын теңсіздікті төмендетуге, елді мекендерді дамытуға тиімді жоспарлауға мүмкіндік береді.

Қасым-Жомарт Тоқаевқа энергетикалық және коммуналдық секторларды жаңғырту бойынша Ұлттық жобаның жүзеге асырылуы жөнінде ақпарат берілді. Жоба аясында 86 мың шақырым коммуналдық желінің құрылысы мен жаңғырту жұмыстары және жалпы құны 7,3 ГВт болатын қосымша генерация көздерін іске қосу қарастырылған. Осы ретте отандық тауар өндірушілердің тұрғын үй-коммуналдық шаруашылық және энергетика салаларындағы әлеуеті барынша пайдаланылады.

Сондай-ақ Мемлекет басшысына тұрғындарды су және көріз жүйесімен қамтамасыз ету үшін коммуналдық жүйелерді басқару бойынша транслупттық компаниялармен келіссөздер жүргізілгені жөнінде айтылды.

Президент өңірлерді тегіндей дамыту маңында міндеттердің бірі екенін атап өтті. Қасым-Жомарт Тоқаев инженерлік-коммуналдық инфрақұрылымды жаңғырту, тұрғын үй-коммуналдық шаруашылығына бірыңғай цифрлы экосистемі өңгізу, су саласын цифрландыру және су үнемдеу технологияларын қолдану жөнінде Бірқатар нақты талпыныстар берді.

ortcom.kz

ҮКІМЕТ

Үкімет әлеуметтік салаға жұмсалатын шығыстарға бақылауды күшейтеді



Үкімет отырысының қорытындысы бойынша өткен баспасөз мәслихаты барысында Премьер-министр Олжас Бектенов журналистердің әлеуметтік саладағы шығындарға қатысты сұрағына жауап берді, деп жазады Egemen.kz.

Республикалық бюджеттің 50%-дан астамы жыл сайын әлеуметтік саланы қаржыландыруға бағытталады. Қаражат зейнетақыға, бюджет қызметкерлерінің жалақысына, көп балалы отбасыларға, аз қамтылған азаматтарға, мүгедектері бар адамдарға арналған жәрдемдерге, сондай-ақ мектеп, аурухана салуға және инфрақұрылымды дамытуға жұмсалып отыр. Бұл бағытта Үкімет жүйелі жұмыс жүргізіп жатыр.

Сонымен қатар қазіргі уақытта бөлінетін ресурстарды пайдалану тиімділігіне бақылау күшейтілген. Бірқатар параметр мен тәсілдерді қайта бақылау жүргізіледі.

Премьер-министр жүргізілген талдау шеңберінде әлеуметтік әділеттілік қағидатына қайшы келетін қолдау шараларын теріс пайдалану фактілері анықталғанын атап өтті.

«Біз қазір еліміздің барлық халқы алты санатқа бөлген жолмен жүріп жатырмыз. Отбасының цифрлық қартаюы жұмыс істейді, деректер цифрланған, барлығы әрі-ауқат деңгейі бойынша бөлінеді. Алтыншы санат – табыс деңгейі жөніндегі жоғары отбасылар мен адамдар. Алтыншы санатты біз әлеуметтік көмек алушылар қатарынан алып тастаймыз, өзін қамтамасыз ете алмайтындарға, жұмыс істей алмайтындарға көбірек көңіл бөлеміз. Мысалы, балалармен айналысатындықтан көп балалы аналар, денсаулығына байланысты мүмкіндігі шектелген азаматтар жұмыс істей алмайды. Біз оларға көп көңіл бөлетін боламыз. Бікініше орай, бізде әлеуметтік тәуелділік пен әлеуметтік алаяқтық фактілері бар. Біз қазір ер істі жеке-жеке шешіп, барлық басқа оқемалардың жолын кесеміз. Әлеуметтік көмек өзін қамтамасыз ете алмайтын адамдарға көрсетілуі тиіс», деді Олжас Бектенов.

Олжас Бектенов ЖІӨ-нің екі еселенуі туралы:

Бұл барынша биік мақсат, бірақ қол жеткізуге болады

Премьер-министр Олжас Бектенов Үкімет отырысының қорытындысы бойынша өткен баспасөз мәслихатында Мемлекет басшысының 2029 жылға қарай экономиканың ертеректен ертерек арғылы \$450 млрд-қа дейін қол жеткізуге қатысты берген талпыныстарына аяқталған журналистердің қойған сұрақтарына жауап берді, деп хабарлайды Primeminister.kz.

Үкімет экономиканың өсуін ынталандыру үшін бірқатар бағытты белгіледі. Бұл мұнай өңдеу, металлургияны жаңғырту, ТКШ инфрақұрылымын ауқымды жаңарту, электр энергетикасы, ауыл шаруашылығы және минералдық-шикізат базасын оның ішінде сирек кездесетін металдарды ұлғайту.

Сондай-ақ жаңа салаларды дамытуға үлкен әлеует бар, олардың қатарында мұнай-газ химиясы, автомобиль жасау, теміржол машина жасау, тыңайтқыштар өндіру бар. Жыл сайын өңдеу өнеркәсібі мен АӨК-де жаңа жобалар өңгізіледі.

Өсудің негізгі нүктелерін дамыту ұлттық инфрақұрылымдық жоспарды жүзеге асыруға көңіл бөлініп, қажетті өнеркәсіптік және кәсіптік инфрақұрылыммен қамтамасыз етілетін болады.

Бұдан бөлек, осы жылдан бастап «Бөйтерек» холдингі желісі бойынша басым секторларды қаржыландыру айтарлықтай ұлғаюда.

2023 жылға дейін жаңа өндірістерді іске қосудың 17 ірі жобаны жүзеге асыру басталды. Олардың ішінде химия өнеркәсібінен автомобильдер, бутаден аммиак және қарбиди өндіретін зауыттар, металлургиялық кластер, мыс балқыту зауыты, сондай-ақ Шымкент МӨЗ өндірістік куаттарын кеңейту бар.

ortcom.kz

Ауылды орнықты дамыту үшін әлеуметтік және инфрақұрылымдық жаңғырту керек



Сенат депутаты Талғат Жұнсов Ақмола облысындағы Шортанды және Зеренді аудандарының тұрғындарымен кездесті. Сапар барысында әлеуметтік маңызы бар объектілердің құрылысын мониторинг жасауға және ауылдық аумақтарды дамытудың басым міндеттерін талқылауға бас назар аударылды.

Сенатор Шортанды ауданындағы Бозайғыр ауылында 300

орындық дене шынықтыру-сауықтыру кешені құрылысының барысымен танысты. Орындалған құрылыс және инженерлік жұмыстар, оның ішінде металл конструкциясын монтаждау, бетондау, коммуникацияны салу және әрлеу жұмыстары қаралды. Сондай-ақ нысандардың ауыл тұрғындарына қолжетімді болуы, құрылысты аяқтау мерзімінің сақталуы және оның орындалу сапасы туралы айтылды.

Депутат жерінікті жалпы білім беретін мектепте болып, педагогикалық ұжыммен кездесті. Пікірлесу барысында оқу үдерісін жақсарту, кадр даярлау және оқыту жағдайын жақсарту мәселелері талқыланды. Сенатор ауылды дамытуда спорт пен білім беруден бастап инженерлік инфрақұрылымға дейін кешенді көзқарас қажет екенін атап өтті.

Сенатор Зеренді ауылында болған кезде ауданы 1 млрд шаршы метр және құны 1 млрд теңгеден асатын жаңа тарихи-өлкетану мұражайының құрылысымен танысты. Көктерек ауылында ұзындығы 13,5 км су құбыры мен су жинау желісін салу бойынша жұмыстарды көріп шықты.

Депутат сапар қорытындысы бойынша өңірдегі өмір сапасы мен әлеуметтік тұрақтылықты арттыру үшін ісге асып жатқан нысандардың маңыздылығын атап өтті. Айтылған барлық мәселелер мен ұсыныстар бақылауға алынады және одан әрі шешу үшін тиісті мемлекеттік органдарға жеткізілетін болады.

senate.parlam.kz

● Жұмыс сапарлары

Әлеуметтік маңызы бар жобаларға ерекше назар

ҚР Парламенті Мәжілісінің депутаты Айна Мүсірәлімова жұмыс сапарымен Зеренді ауданында болды.

Сапар барысында депутат Айдабол ауылындағы дөңгелек амбулаторияның жұмысымен танысып, Зерендідегі балалар-жасөспірімдер спорт мектебінде, аудан орталығының кіреберісінде салынып жатқан тарихи-өлкетану мұражайында болып, Балалар музыка мектебінің ұжымымен кездесті. Сапар қорытындысы бойынша Айна Ермекқызы аудан тұрғындарының өмір сүру сапасын жақсарту үшін әлеуметтік-мәдени инфрақұрылымды дамытудың аса маңыздылығын атап өтті.

Дәл осы күні парламентарий аудандық мәслихаттың депутаты ретінде, «АМАНАТ» партиясы фракциясының мүшесі ретінде кездесті. Қатысушылардың бірі Викторова ауылындағы Мәдениет үйіне күрделі жөндеу жұмыстарын жүргізуге жәрдемдесу туралы өтініш білдірді, «Зеренді ауданының санитарлық-эпидемиологиялық бақылау бөлімі» ММ қыз-



меткерлері тарапынан «Дипломнен ауылға» бағдарламасына өзгерістер енгізу туралы ұжымдық сауал жолданды, нақтырақ айтқанда қызметке келгендердің міндетті өтеу мерзімін анықтау, сөйбі қазіргі таңда мектемеде мамандардың жетіспеушілігі орын алуда. ҚР Жер кодексіне табиғатты пайдалану бөлігін реттейтін өзгерістер енгізуге, «Жас Маман» мемлекеттік бағдарламасына аз қамтылған от-

басы балаларын ауыл шаруашылығы колледждеріне оқуға жеткізуді қамтамасыз ету және т.б. өтініштер білдірілді.

Қойылған сауалдарға жауап берген Парламент Мәжілісінің депутаты қатысушылардың өтініштерін жүзеге асыруға атсалысатынына сендірді.

А.Мүсірәлімова жұмыс сапарын азаматтарды жеке мәселелері бойынша қабылдаумен аяқтады. Өз ақпаратымыздан.

Жерлесіміз чемпион атанды

Жапонияның Химедзи қаласында пауэрлифтингтең Азия және Мұхит аралдары чемпионаты мәресіне жетті.

Айтулы дода қорытындысында жерлесіміз Зеренді өңірінің тұрмасы А. Малкова-Солопова, 52 келіге дейінгі салмақ дәрежесінде, барлық қарсыластарынан басым түсіп, чемпион атағын жеңіп алды.

Жеңімпаз қарындасымыз күнделікті өмір ауымында да сан қырымен танылып жүрген тұлға. Алена Юрьевна қоғамдық жұмыстармен де белсенді айналысады, ол Ақмола облыстық ассамблеяның, «Ассамблея жастары» республикалық қоғамдық бірлестігінің өңірлік өкілдігінің мүшесі және мемлекеттік тілді насихаттау және дамыту орталығының белсендісі болып табылады.

Аленаны жарыстағы жеңісімен шын жүректен құттықтаймыз!

Жеңісті күндерің көп болсын!

«Қоғамдық келісім» КММ баспасөз қызметі.



ТЕЛЕБАҒДАРЛАМА

«QAZAQSTAN» ҰЛТТЫҚ ТЕЛЕАРНАСЫ

ДҮЙСЕНБІ, 21 ШІЛДЕ

6:00 Әнұран
6:05 «Юку-маржан»
6:45 «Таза Қазақстан»
7:00 «TANSHOLPAN»
8:00 «Бізбен бірге», Телехикал.
8:50 «Ауылдастар»
9:25 «Дархан батыр»
10:00 «Анам Анкара»
11:00 «ФАЗИЛЕТ ХАНЫМ»
12:00 «Қызық екен...»
12:50 «Атамекен»
13:25 «ТҮЛҒА», Деректі фильм
14:00 «Шахматшы қыз»
15:50 «Замандастар»
17:00 АҚПАРАТ
17:20 «Әндер мен жылдар»
18:00 «ТОПЫРАҚ ПЕН ХАУА»
20:30 АҚПАРАТ
20:30 «Ақжұзын», Телехикал.
21:00 «АНАМ АНКАРА»
22:15 «Жайдарман»
23:10 «Қазайым»
00:05 «Жүзден жүйрік»
1:25 АҚПАРАТ
2:00 «Сана»
3:05 «Әндер мен жылдар»
3:45 «Атамекен»
4:15 «Қызық екен...»
4:55 «Таза Қазақстан»
5:10 «Әлемді»

СЕЙСЕНБІ, 22 ШІЛДЕ

6:00 Әнұран
6:05 АҚПАРАТ
6:35 «Кеңіл толқыны»
6:50 «Таза Қазақстан»
7:00 «TANSHOLPAN»
8:00 «Бізбен бірге», Телехикал.
8:50 «Ауылдастар»
9:25 «Дархан батыр»
10:00 «Анам Анкара»
11:00 «ФАЗИЛЕТ ХАНЫМ»
12:00 «Қызық екен...»
12:50 «Атамекен»
13:25 «Кеңіл толқыны»
14:40 «Алмасай», Телехикал.
15:40 «Замандастар»
17:00 АҚПАРАТ
17:20 «Әндер мен жылдар»
18:00 «ТОПЫРАҚ ПЕН ХАУА»
20:30 АҚПАРАТ
20:30 «Ақжұзын», Телехикал.
21:00 «АНАМ АНКАРА»
22:15 «Жайдарман»
23:10 «Қазайым», Телехикал.
00:05 «Жүзден жүйрік»
1:25 АҚПАРАТ
2:00 «Сана»
3:05 «Әндер мен жылдар»
3:45 «Атамекен»
4:15 «Қызық екен...»
4:55 «Таза Қазақстан»
5:05 «Ауылдастар»

СӨРСЕНБІ, 23 ШІЛДЕ

6:00 Әнұран
6:05 АҚПАРАТ
6:35 «Кеңіл толқыны»
7:00 «TANSHOLPAN»
8:00 «Бізбен бірге», Телехикал.
8:50 «Ауылдастар»
9:25 «Дархан батыр»
10:00 «Анам Анкара»
11:00 «ФАЗИЛЕТ ХАНЫМ»
12:00 «Қызық екен...»
12:50 «Атамекен»
13:25 «Кеңіл толқыны»
14:40 «Алмасай», Телехикал.
15:40 «Замандастар»
17:00 АҚПАРАТ
17:20 «Әндер мен жылдар»
18:00 «ТОПЫРАҚ ПЕН ХАУА»
20:30 АҚПАРАТ
20:30 «Ақжұзын»
21:00 «АНАМ АНКАРА»
22:15 «Жайдарман»
23:10 «Қазайым»
00:05 «Жүзден жүйрік»
1:25 АҚПАРАТ
2:00 «Сана»
3:05 «Әндер мен жылдар»
3:45 «Атамекен»
4:15 «Қызық екен...»
4:55 «Бау-бақша»
5:15 «Еңбек адамы»

БЕЙСЕНБІ, 24 ШІЛДЕ

6:00 Әнұран
6:05 АҚПАРАТ
6:35 «Кеңіл толқыны»
7:00 «TANSHOLPAN»
8:00 «Бізбен бірге», Телехикал.
8:50 «Ауылдастар»
9:25 «Дархан батыр»
10:00 «Анам Анкара»
11:00 «ФАЗИЛЕТ ХАНЫМ»
12:00 «Қызық екен...»
12:50 «Атамекен»
13:25 «Кеңіл толқыны»
14:40 «Алмасай», Телехикал.
15:40 «Замандастар»
17:00 АҚПАРАТ
17:20 «Әндер мен жылдар»
18:00 «ТОПЫРАҚ ПЕН ХАУА»
20:30 АҚПАРАТ
20:30 «Ақжұзын», Телехикал.
21:00 «АНАМ АНКАРА»
22:15 «Жайдарман»
23:10 «Қазайым», Телехикал.
00:05 «Жүзден жүйрік»
1:25 АҚПАРАТ

2:00 «Сана»
3:05 «Әндер мен жылдар»
3:40 «Атамекен»
4:00 «Қызық екен...»
4:40 «Маңғыстауа саяхат»
5:05 «Теледәрігер»

ЖҰМА, 25 ШІЛДЕ

6:00 Әнұран
6:05 АҚПАРАТ
6:35 «Кеңіл толқыны»
7:00 «TANSHOLPAN»
8:00 «Бізбен бірге»
8:50 «Ауылдастар»
9:25 «Дархан батыр»
10:00 «Анам Анкара»
11:00 «ФАЗИЛЕТ ХАНЫМ»
12:00 «Қызық екен...»
12:50 «Атамекен»
13:25 «Кеңіл толқыны»
14:40 «Алмасай», Телехикал.
15:40 «Заман дастар»
16:50 «ТАЗА ҚАЗАҚСТАН»
17:00 АҚПАРАТ
17:20 «АҚТАУДАҒЫ ДЕМА-ЛЫС»
17:40 «Әндер мен жылдар»
18:00 «ТОПЫРАҚ ПЕН ХАУА»
20:00 АҚПАРАТ
20:30 «Ақжұзын»
21:00 «АНАМ АНКАРА»
22:15 «Жайдарман»
23:10 «Қазайым»
0:05 «Жүзден жүйрік»
1:25 АҚПАРАТ
2:00 «Сана»
3:00 «Әндер мен жылдар»
3:20 «Атамекен»
3:50 «Қызық екен...»
4:30 «Таза Қазақстан»
4:40 «Ақтауды демалыс»
5:05 «Ауылдастар»

СЕНБІ, 26 ШІЛДЕ

6:00 Әнұран
6:05 АҚПАРАТ
6:35 «Ауылдастар»
7:00 «Анам Анкара»
8:00 «Эльвин және ләлқоржандар»
8:35 «Ләо мен Тигр»
9:05 «Кеңіл толқыны»
9:35 «Маңғыстауа саяхат»
10:00 «Анам Анкара»
11:00 «ФАЗИЛЕТ ХАНЫМ»
12:00 Қуандық Рахымның концерті
13:30 «ЕҢБЕК АДАМЫ»
14:00 АҚПАРАТ
16:00 «Әлемді»
16:50 «ТАЗА ҚАЗАҚСТАН»
17:00 АҚПАРАТ
17:20 «Әйел әлемі»
18:00 «ТОПЫРАҚ ПЕН ХАУА»
20:00 «Жұлдызды жұл»
20:20 «Ақжұзын», Телехикал.
21:00 «АНАМ АНКАРА»
22:15 «ЗАМАНДАСТАР»
23:30 АҚПАРАТ
23:50 «Бау-бақша»
0:00 «Қуағал»
2:30 «Әйел әлемі»
3:00 «Таза Қазақстан»
3:10 «Маңғыстауа саяхат»
3:35 «Әлемді өзгерткенге апаттар»
4:20 «Еңбек адамы»
4:45 «Әлемді»

ЖЕКСЕНБІ, 27 ШІЛДЕ

6:00 Әнұран
6:05 АҚПАРАТ
6:25 «Кеңіл толқыны»
6:50 «БАРСОС КҮШКІТЕРІ»
7:20 «ҮШ МАРҒАУ»
7:50 «Ақтауды демалыс»
9:20 «ТЕЛЕДӘРІГЕР»
10:00 «Анам Анкара»
11:00 «ФАЗИЛЕТ ХАНЫМ»
12:00 «БАУ-БАҚША»
12:30 «Алтын заман айы»
13:35 «ӨРТТЕН КЕЙІНГІ ӨМІР»
14:10 «Құдша қыз»
16:10 «Заманалар»
17:00 «Жарқын жүдесу»
18:00 «ТОПЫРАҚ ПЕН ХАУА»
20:00 «Жұлдызды жұл»
20:20 «Ақжұзын», Телехикал.
21:00 «АНАМ АНКАРА»
22:15 «Артгеруелер»
23:30 «Ақтауды демалыс»
23:55 «Бау-бақша»
0:25 «Өрттен кейінгі өмір»
0:55 «Тұлға», Деректі фильм
1:25 «Әлемді өзгерткенге апаттар»
2:10 «Теледәрігер»
2:40 «Ауылдастар»
3:05 «Күміс көмей»

«ХАБАР»

ДҮЙСЕНБІ, 21 ШІЛДЕ

05:00 «Дулдүлдер дүбір»
06:00 «Пәлңкешевтер 4»
07:00 «Covershow 3»
09:00 М/ф «Питер Пэн 2»
09:30 «Зимородок 2»
11:30 «Ойнало»
12:30 Телехикал. «Келіжан 2»
14:00 «Әйел бақыты»
16:00 «На твоей стороне»
17:00 «Новости»
18:30 Жаңалықтар
19:00 Телехикал. «Өпке»
20:00 «Әйел бақыты»

СЕЙСЕНБІ, 22 ШІЛДЕ

05:00 «Дулдүлдер дүбір»
06:00 «Пәлңкешевтер 4»
07:00 «Covershow 3»
09:00 М/ф «Питер Пэн 2»
09:30 «Зимородок 2»
11:30 «Ойнало»
12:30 Телехикал. «Келіжан 2»
14:00 «Әйел бақыты»
16:00 «На твоей стороне»
18:00 «Новости»
18:30 Жаңалықтар
19:00 Телехикал. «Өпке»
20:00 «Әйел бақыты»
22:00 «На твоей стороне»
00:00 «Терекресток»

СӨРСЕНБІ, 23 ШІЛДЕ

05:00 «Дулдүлдер дүбір»
06:00 «Пәлңкешевтер 4»
07:00 «Covershow 3»
09:00 М/ф «Питер Пэн 2»
09:30 «Зимородок 2»
11:30 «Ойнало»
12:30 Телехикал. «Келіжан 2»
14:00 «Әйел бақыты»
16:00 «На твоей стороне»
18:00 «Новости»
18:30 Жаңалықтар
19:00 Телехикал. «Өпке»
20:00 «Әйел бақыты»
22:00 «На твоей стороне»
00:00 «Терекресток»

БЕЙСЕНБІ, 24 ШІЛДЕ

05:00 «Дулдүлдер дүбір»
06:00 «Пәлңкешевтер 4»
07:00 «Covershow 3»
09:00 «Корги по имени Мокс»
09:30 «Зимородок 2»
11:30 «Ойнало»
12:30 Телехикал. «Келіжан 2»
14:00 «Әйел бақыты»
16:00 «На твоей стороне»
18:00 «Новости»
18:30 Жаңалықтар
19:00 Телехикал. «Өпке»
20:00 «Әйел бақыты»
22:00 «На твоей стороне»
00:00 «Терекресток»

ЖҰМА, 25 ШІЛДЕ

05:00 «Дулдүлдер дүбір»
06:00 «Пәлңкешевтер 4»
07:00 «Covershow 3»
09:00 «Корги по имени Мокс»
09:30 «Зимородок 2»
11:30 «Ойнало»
12:30 Телехикал. «Келіжан 2»
14:00 «Әйел бақыты»
16:00 «На твоей стороне»
18:00 «Новости»
18:30 Жаңалықтар
19:00 Телехикал. «Өпке»
20:00 «Әйел бақыты»
22:00 «На твоей стороне»
00:00 «Терекресток»

СЕНБІ, 26 ШІЛДЕ

05:00 «Jet Ozulu»
07:00 «Тамаша»
08:00 Концерт «Алтын шилпегер»
10:00 М/ф «Команда ютиков»
11:30 М/ф «Фиш и Чипс»
12:00 Боевик. «Жулиганы 3»
14:00 «XXI ғасыр шықшысы»
15:00 «Қызықтес»
16:15 Телехикал. «Келіжан 2»
19:00 «Жайдарман»
21:00 Мелодрама. «Через год в это же время»
23:15 Кино. «Родной»

ЖЕКСЕНБІ, 27 ШІЛДЕ

05:00 «Jet Ozulu»
07:00 «Тамаша»
07:30 Концерт. «Сөзөм мен»
09:30 «Команда котиков»
11:30 «Пыльница Пороро: нападени монстров»
18:30 «Через год в это же время»
14:00 «Жайдарман»
16:00 Телехикал. «Келіжан 2»
19:00 «Алғашқы»
20:00 «Қызықтес»
21:00 Боевик. «Жулиганы 3»
23:00 «Дубай лобой ценю!»

Первый канал «Евразия»

ДҮЙСЕНБІ, 21 ШІЛДЕ

6:00 «П@УТИНА»
7:00 «КОРЕМІЗ-ШОУ»
8:00 «ҚАЙЫРЛЫ ТАҢ, ҚАЗАҚСТАН!»
9:00 «ДОБРОЕ УТРО, КАЗАХСТАН!»
10:00 «ВЕРНИ МЕНЯ»
11:30 «НОВОСТИ»
14:20 «ЖАҢАЛЫҚТАР»
14:30 «QOSLIKE»
18:30 «БАСТЫ ЖАҢАЛЫҚТАР»
19:00 «КОРЕМІЗ-ШОУ»
20:00 «ПЛАВНЫЕ НОВОСТИ»
20:30 «НЕВСКИЙ. ТЕНЬ АРХИТЕКТОРА»
1:45 «НОВОСТИ»
2:00 «ЖАҢАЛЫҚТАР»
2:10 «П@УТИНА»
3:05 «БАСТЫ ЖАҢАЛЫҚТАР»
3:30 «ТОЙ БАЗАР»

СӨРСЕНБІ, 23 ШІЛДЕ

6:00 «П@УТИНА»
7:00 «КОРЕМІЗ-ШОУ»
8:00 «ҚАЙЫРЛЫ ТАҢ, ҚАЗАҚСТАН!»
9:00 «ДОБРОЕ УТРО, КАЗАХСТАН!»
10:00 «МОДНЫЙ ПРИГОВОР»
10:55 «ДАВАЙ ПОЖЕНИМСЯ!»
11:45 «ТРИГГЕР 2»
13:00 «ПУСТЬ ГОВОРЯТ»
14:10 «НОВОСТИ»
14:20 «ЖАҢАЛЫҚТАР»
14:30 «QOSLIKE»
18:30 «БАСТЫ ЖАҢАЛЫҚТАР»
19:00 «КОРЕМІЗ-ШОУ»
20:00 «ПЛАВНЫЕ НОВОСТИ»
20:30 «НЕВСКИЙ. ТЕНЬ АРХИТЕКТОРА»
1:45 «НОВОСТИ»
2:00 «ЖАҢАЛЫҚТАР»
2:10 «П@УТИНА»
3:05 «ЖАҢАЛЫҚТАР»
3:30 «ТОЙ БАЗАР»

БЕЙСЕНБІ, 24 ШІЛДЕ

6:00 «П@УТИНА»
7:00 «КОРЕМІЗ-ШОУ»
8:00 «ҚАЙЫРЛЫ ТАҢ, ҚАЗАҚСТАН!»
9:00 «ДОБРОЕ УТРО, КАЗАХСТАН!»
10:00 «МОДНЫЙ ПРИГОВОР»
10:55 «ДАВАЙ ПОЖЕНИМСЯ!»
11:45 «ТРИГГЕР 2»
13:00 «ПУСТЬ ГОВОРЯТ»
14:10 «НОВОСТИ»
14:20 «ЖАҢАЛЫҚТАР»
14:30 «QOSLIKE»
18:30 «БАСТЫ ЖАҢАЛЫҚТАР»
19:00 «КОРЕМІЗ-ШОУ»
20:00 «ПЛАВНЫЕ НОВОСТИ»
20:30 «НЕВСКИЙ. ТЕНЬ АРХИТЕКТОРА»
1:45 «НОВОСТИ»
2:00 «ЖАҢАЛЫҚТАР»
2:10 «П@УТИНА»
3:05 «БАСТЫ ЖАҢАЛЫҚТАР»
3:30 «ТОЙ БАЗАР»

ЖҰМА, 25 ШІЛДЕ

6:00 «П@УТИНА»
7:00 «КОРЕМІЗ-ШОУ»
8:00 «ҚАЙЫРЛЫ ТАҢ, ҚАЗАҚСТАН!»
9:00 «ДОБРОЕ УТРО, КАЗАХСТАН!»
10:00 «ЖИТЬ ДОРОВО»
10:55 «ДАВАЙ ПОЖЕНИМСЯ!»
11:45 «ТРИГГЕР 2»
13:00 «ПУСТЬ ГОВОРЯТ»
14:10 «НОВОСТИ»
14:20 «ЖАҢАЛЫҚТАР»
14:30 «QOSLIKE»
18:30 «БАСТЫ ЖАҢАЛЫҚТАР»
19:00 «КОРЕМІЗ-ШОУ»
20:00 «ПЛАВНЫЕ НОВОСТИ»
20:30 «НЕВСКИЙ. ТЕНЬ АРХИТЕКТОРА»
1:45 «НОВОСТИ»
2:00 «ЖАҢАЛЫҚТАР»
2:10 «П@УТИНА»
3:05 «БАСТЫ ЖАҢАЛЫҚТАР»
3:30 «ТОЙ БАЗАР»

ЖҰМА, 25 ШІЛДЕ

6:00 «П@УТИНА»
7:00 «КОРЕМІЗ-ШОУ»
8:00 «ҚАЙЫРЛЫ ТАҢ, ҚАЗАҚСТАН!»
9:00 «ДОБРОЕ УТРО, КАЗАХСТАН!»
10:00 «ЖИТЬ ДОРОВО»
10:55 «ДАВАЙ ПОЖЕНИМСЯ!»
11:45 «ТРИГГЕР 2»
13:00 «ПУСТЬ ГОВОРЯТ»
14:10 «НОВОСТИ»
14:20 «ЖАҢАЛЫҚТАР»
14:30 «QOSLIKE»
18:30 «БАСТЫ ЖАҢАЛЫҚТАР»
19:00 «КОРЕМІЗ-ШОУ»
20:00 «ПЛАВНЫЕ НОВОСТИ»
20:30 «ПОЛЕ ЧУДЕС»
21:45 20:30 «НЕВСКИЙ. ТЕНЬ АРХИТЕКТОРА»
3:00 «НОВОСТИ»
3:10 «ЖАҢАЛЫҚТАР»
3:20 «П@УТИНА»
4:05 «БАСТЫ ЖАҢАЛЫҚТАР»
6:00 «ЕҢ АЛҒЫШҚЫ»
7:00 «П@УТИНА»
8:50 «ОХЕАЛИ!»
9:40 «ОДНА ТЕНЬ НА ДВОИХ»
13:40 «СЛОВНО НЕ БЫЛО РАЗЛУЖИ»
18:00 Фильм «СТАРШАЯ ЖЕНА»
20:00 «ВОПРЕКИ ВСЕМУ»
2:25 Фильм «МОДЕЛЬ»
2:40 «П@УТИНА»
4:00 «ЕҢ АЛҒЫШҚЫ»
4:05 «БАСТЫ ЖАҢАЛЫҚТАР»
6:00 «ЕҢ АЛҒЫШҚЫ»
7:00 «П@УТИНА»
8:50 «ОХЕАЛИ!»
9:40 «ОДНА ТЕНЬ НА ДВОИХ»
13:40 «СЛОВНО НЕ БЫЛО РАЗЛУЖИ»
18:00 Фильм «СТАРШАЯ ЖЕНА»
20:00 «ВОПРЕКИ ВСЕМУ»
2:25 Фильм «МОДЕЛЬ»
2:40 «П@УТИНА»
4:00 «ЕҢ АЛҒЫШҚЫ»
4:05 «БАСТЫ ЖАҢАЛЫҚТАР»
6:00 «ЕҢ АЛҒЫШҚЫ»
7:00 «П@УТИНА»
8:50 «ОХЕАЛИ!»
9:40 «ОДНА ТЕНЬ НА ДВОИХ»
13:40 «СЛОВНО НЕ БЫЛО РАЗЛУЖИ»
18:00 Фильм «СТАРШАЯ ЖЕНА»
20:00 «ВОПРЕКИ ВСЕМУ»
2:25 Фильм «МОДЕЛЬ»
2:40 «П@УТИНА»
4:00 «ЕҢ АЛҒЫШҚЫ»
4:05 «БАСТЫ ЖАҢАЛЫҚТАР»
6:00 «ЕҢ АЛҒЫШҚЫ»
7:00 «П@УТИНА»
8:50 «ОХЕАЛИ!»
9:40 «ОДНА ТЕНЬ НА ДВОИХ»
13:40 «СЛОВНО НЕ БЫЛО РАЗЛУЖИ»
18:00 Фильм «СТАРШАЯ ЖЕНА»
20:00 «ВОПРЕКИ ВСЕМУ»
2:25 Фильм «МОДЕЛЬ»
2:40 «П@УТИНА»
4:00 «ЕҢ АЛҒЫШҚЫ»
4:05 «БАСТЫ ЖАҢАЛЫҚТАР»
6:00 «ЕҢ АЛҒЫШҚЫ»
7:00 «П@УТИНА»
8:50 «ОХЕАЛИ!»
9:40 «ОДНА ТЕНЬ НА ДВОИХ»
13:40 «СЛОВНО НЕ БЫЛО РАЗЛУЖИ»
18:00 Фильм «СТАРШАЯ ЖЕНА»
20:00 «ВОПРЕКИ ВСЕМУ»
2:25 Фильм «МОДЕЛЬ»
2:40 «П@УТИНА»
4:00 «ЕҢ АЛҒЫШҚЫ»
4:05 «БАСТЫ ЖАҢАЛЫҚТАР»
6:00 «ЕҢ АЛҒЫШҚЫ»
7:00 «П@УТИНА»
8:50 «ОХЕАЛИ!»
9:40 «ОДНА ТЕНЬ НА ДВОИХ»
13:40 «СЛОВНО НЕ БЫЛО РАЗЛУЖИ»
18:00 Фильм «СТАРШАЯ ЖЕНА»
20:00 «ВОПРЕКИ ВСЕМУ»
2:25 Фильм «МОДЕЛЬ»
2:40 «П@УТИНА»
4:00 «ЕҢ АЛҒЫШҚЫ»
4:05 «БАСТЫ ЖАҢАЛЫҚТАР»
6:00 «ЕҢ АЛҒЫШҚЫ»
7:00 «П@УТИНА»
8:50 «ОХЕАЛИ!»
9:40 «ОДНА ТЕНЬ НА ДВОИХ»
13:40 «СЛОВНО НЕ БЫЛО РАЗЛУЖИ»
18:00 Фильм «СТАРШАЯ ЖЕНА»
20:00 «ВОПРЕКИ ВСЕМУ»
2:25 Фильм «МОДЕЛЬ»
2:40 «П@УТИНА»
4:00 «ЕҢ АЛҒЫШҚЫ»
4:05 «БАСТЫ ЖАҢАЛЫҚТАР»
6:00 «ЕҢ АЛҒЫШҚЫ»
7:00 «П@УТИНА»
8:50 «ОХЕАЛИ!»
9:40 «ОДНА ТЕНЬ НА ДВОИХ»
13:40 «СЛОВНО НЕ БЫЛО РАЗЛУЖИ»
18:00 Фильм «СТАРШАЯ ЖЕНА»
20:00 «ВОПРЕКИ ВСЕМУ»
2:25 Фильм «МОДЕЛЬ»
2:40 «П@УТИНА»
4:00 «ЕҢ АЛҒЫШҚЫ»
4:05 «БАСТЫ ЖАҢАЛЫҚТАР»
6:00 «ЕҢ АЛҒЫШҚЫ»
7:00 «П@УТИНА»
8:50 «ОХЕАЛИ!»
9:40 «ОДНА ТЕНЬ НА ДВОИХ»
13:40 «СЛОВНО НЕ БЫЛО РАЗЛУЖИ»
18:00 Фильм «СТАРШАЯ ЖЕНА»
20:00 «ВОПРЕКИ ВСЕМУ»
2:25 Фильм «МОДЕЛЬ»
2:40 «П@УТИНА»
4:00 «ЕҢ АЛҒЫШҚЫ»
4:05 «БАСТЫ ЖАҢАЛЫҚТАР»
6:00 «ЕҢ АЛҒЫШҚЫ»
7:00 «П@УТИНА»
8:50 «ОХЕАЛИ!»
9:40 «ОДНА ТЕНЬ НА ДВОИХ»
13:40 «СЛОВНО НЕ БЫЛО РАЗЛУЖИ»
18:00 Фильм «СТАРШАЯ ЖЕНА»
20:00 «ВОПРЕКИ ВСЕМУ»
2:25 Фильм «МОДЕЛЬ»
2:40 «П@УТИНА»
4:00 «ЕҢ АЛҒЫШҚЫ»
4:05 «БАСТЫ ЖАҢАЛЫҚТАР»
6:00 «ЕҢ АЛҒЫШҚЫ»
7:00 «П@УТИНА»
8:50 «ОХЕАЛИ!»
9:40 «ОДНА ТЕНЬ НА ДВОИХ»
13:40 «СЛОВНО НЕ БЫЛО РАЗЛУЖИ»
18:00 Фильм «СТАРШАЯ ЖЕНА»
20:00 «ВОПРЕКИ ВСЕМУ»
2:25 Фильм «МОДЕЛЬ»
2:40 «П@УТИНА»
4:00 «ЕҢ АЛҒЫШҚЫ»
4:05 «БАСТЫ ЖАҢАЛЫҚТАР»
6:00 «ЕҢ АЛҒЫШҚЫ»
7:00 «П@УТИНА»
8:50 «ОХЕАЛИ!»
9:40 «ОДНА ТЕНЬ НА ДВОИХ»
13:40 «СЛОВНО НЕ БЫЛО РАЗЛУЖИ»
18:00 Фильм «СТАРШАЯ ЖЕНА»
20:00 «ВОПРЕКИ ВСЕМУ»
2:25 Фильм «МОДЕЛЬ»
2:40 «П@УТИНА»
4:00 «ЕҢ АЛҒЫШҚЫ»
4:05 «БАСТЫ ЖАҢАЛЫҚТАР»
6:00 «ЕҢ АЛҒЫШҚЫ»
7:00 «П@УТИНА»
8:50 «ОХЕАЛИ!»
9:40 «ОДНА ТЕНЬ НА ДВОИХ»
13:40 «СЛОВНО НЕ БЫЛО РАЗЛУЖИ»
18:00 Фильм «СТАРШАЯ ЖЕНА»
20:00 «ВОПРЕКИ ВСЕМУ»
2:25 Фильм «МОДЕЛЬ»
2:40 «П@УТИНА»
4:00 «ЕҢ АЛҒЫШҚЫ»
4:05 «БАСТЫ ЖАҢАЛЫҚТАР»
6:00 «ЕҢ АЛҒЫШҚЫ»
7:00 «П@УТИНА»
8:50 «ОХЕАЛИ!»
9:40 «ОДНА ТЕНЬ НА ДВОИХ»
13:40 «СЛОВНО НЕ БЫЛО РАЗЛУЖИ»
18:00 Фильм «СТАРШАЯ ЖЕНА»
20:00 «ВОПРЕКИ ВСЕМУ»
2:25 Фильм «МОДЕЛЬ»
2:40 «П@УТИНА»
4:00 «ЕҢ АЛҒЫШҚЫ»
4:05 «БАСТЫ ЖАҢАЛЫҚТАР»
6:00 «ЕҢ АЛҒЫШҚЫ»
7:00 «П@УТИНА»
8:50 «ОХЕАЛИ!»
9:40 «ОДНА ТЕНЬ НА ДВОИХ»
13:40 «СЛОВНО НЕ БЫЛО РАЗЛУЖИ»
18:00 Фильм «СТАРШАЯ ЖЕНА»
20:00 «ВОПРЕКИ ВСЕМУ»
2:25 Фильм «МОДЕЛЬ»
2:40 «П@УТИНА»
4:00 «ЕҢ АЛҒЫШҚЫ»
4:05 «БАСТЫ ЖАҢАЛЫҚТАР»
6:00 «ЕҢ АЛҒЫШҚЫ»
7:00 «П@УТИНА»
8:50 «ОХЕАЛИ!»
9:40 «ОДНА ТЕНЬ НА ДВОИХ»
13:40 «СЛОВНО НЕ БЫЛО РАЗЛУЖИ»
18:00 Фильм «СТАРШАЯ ЖЕНА»
20:00 «ВОПРЕКИ ВСЕМУ»
2:25 Фильм «МОДЕЛЬ»
2:40 «П@УТИНА»
4:00 «ЕҢ АЛҒЫШҚЫ»
4:05 «БАСТЫ ЖАҢАЛЫҚТАР»
6:00 «ЕҢ АЛҒЫШҚЫ»
7:00 «П@УТИНА»
8:50 «ОХЕАЛИ!»
9:40 «ОДНА ТЕНЬ НА ДВОИХ»
13:40 «СЛОВНО НЕ БЫЛО РАЗЛУЖИ»
18:00 Фильм «СТАРШАЯ ЖЕНА»
20:00 «ВОПРЕКИ ВСЕМУ»
2:25 Фильм «МОДЕЛЬ»
2:40 «П@УТИНА»
4:00 «ЕҢ АЛҒЫШҚЫ»
4:05 «БАСТЫ ЖАҢАЛЫҚТАР»
6:00 «ЕҢ АЛҒЫШҚЫ»
7:00 «П@УТИНА»
8:50 «ОХЕАЛИ!»
9:40 «ОДНА ТЕНЬ НА ДВОИХ»
13:40 «СЛОВНО НЕ БЫЛО РАЗЛУЖИ»
18:00 Фильм «СТАРШАЯ ЖЕНА»
20:00 «ВОПРЕКИ ВСЕМУ»
2:25 Фильм «МОДЕЛЬ»
2:40 «П@УТИНА»
4:00 «ЕҢ АЛҒЫШҚЫ»
4:05 «БАСТЫ ЖАҢАЛЫҚТАР»
6:00 «ЕҢ АЛҒЫШҚЫ»
7:00 «П@УТИНА»
8:50 «ОХЕАЛИ!»
9:40 «ОДНА ТЕНЬ НА ДВОИХ»
13:40 «СЛОВНО НЕ БЫЛО РАЗЛУЖИ»
18:00 Фильм «СТАРШАЯ ЖЕНА»
20:00 «ВОПРЕКИ ВСЕМУ»
2:25 Фильм «МОДЕЛЬ»
2:40 «П@УТИНА»
4:00 «ЕҢ АЛҒЫШҚЫ»
4:05 «БАСТЫ ЖАҢАЛЫҚТАР»
6:00 «ЕҢ АЛҒЫШҚЫ»
7:00 «П

ПРЕЗИДЕНТ



Касым-Жомарт Токяев принял председателя правления АО «НК «QazaqGaz» Санжара Жаркешова, сообщает Kazpravda.kz со ссылкой на Акорду

Как было доложено Президенту, уровень газификации по стране достиг 62,4%. За последние 3 года доступ к газу получили более 1,7 млн человек.

Касым-Жомарту Токяеву сообщили о завершении строительства линейной части газопровода Талдыкорган – Ушарал, который обеспечит подачу газа в 66 населенных пунктах области Жетысу. Начаты работы по строительству второй нитки магистрального газопровода Бейнеу – Бозой – Шымкент, а также завода по переработке и фракционированию сжиженного нефтяного газа на месторождении Кашаган. Реализуется проект карбамидного завода стоимостью 1,35 млрд долларов при участии турецкого инвестора ESTA.

По словам Санжара Жаркешова, одним из важных достижений стало увеличение объема транзита российского газа через Казахстан в Узбекистан. Во исполнение поручений Главы государства по развитию ресурсной базы газа заключен ряд соглашений. Среди них контракты на недропользование по участкам «Аккудуз» и «Северный-2», а также соглашение с CNPC о совместной разведке на участке «Северный-1».

Кроме того, в газовую отрасль внедряются также цифровые решения, как использование суперкомпьютера на новейших графических чипах NVIDIA.

В завершение встречи Президент дал ряд поручений по подготовке к предстоящему отопительному сезону, а также планомерному укреплению газового потенциала страны.

Глава государства принял заместителя Премьер-министра Каната Бозумбаева. Касым-Жомарт Токяев заслушал отчет о принимаемых мерах по развитию регионов. Во исполнение поручений Главы государства создан Проектный офис по региональной политике.

Канат Бозумбаев доложил о внедрении Системы региональных стандартов, что позволит снизить диспропорции в доступе к инфраструктуре между регионами и внутри регионов, эффективно планировать развитие населенных пунктов.

Касым-Жомарт Токяев был проинформирован о ходе реализации Национального проекта по модернизации энергетического и коммунального секторов, в рамках которого предусмотрено строительство и модернизация 86 тыс. км коммунальных сетей, а также ввод дополнительных источников в генерации общей мощностью 7,3 ТВт. Глава государства также рассказал о переговорах с транснациональными компаниями по вопросам улучшения управления коммунальными системами для обеспечения населения качественным и бесперебойным водоснабжением и водоотведением.

Президент подчеркнул, что сбалансированное развитие регионов является одной из важнейших задач. Касым-Жомарт Токяев дал ряд конкретных поручений по модернизации инженерно-коммунальной инфраструктуры, внедрению единой цифровой экосистемы ЖКХ, цифровизации водной отрасли и применению водосберегающих технологий.

ortcom.kz

ПРАВИТЕЛЬСТВО

Премьер-министр Олжа Сбекунов на брифинге по итогам заседания Правительства ответил на вопросы журналистов касательно достижения поставленных Главой государства целей по росту экономики к 2029 году до \$450 млрд, сообщает Primeminister.kz.

Правительством обозначен ряд направлений по стимулированию роста экономики. Это нефтепереработка, модернизация металлургии, обновление инфраструктуры ЖКХ, электроэнергетика, сельское хозяйство и наращивание минерально-сырьевой базы, в том числе редкоземельных металлов. Также большой потенциал имеется в развитии новых отраслей, среди которых нефтегазовыя, автомобилестроение, железнодорожное машиностроение, производство удобрений и др. Ежегодно вводятся новые проекты в обрабатывающей промышленности и АПК. Развитие точек роста будет обеспечиваться соответствующей промышленной и транспортной инфраструктурой, где главная роль отводится реализации Национального инфраструктурного плана.

Кроме того, с текущего года значительно увеличивается финансирование приоритетных секторов по линии холдинга «Байтерек». Начата реализация 17 крупных проектов с запуском новых производств до 2029 года. Среди них заводы по производству автомобилей, бутадина, аминака и карбамида в химической промышленности, металлургический кластер, металлургический завод, а также расширение производственных мощностей Шымкентского НПЗ.

ortcom.kz

Социальная и инфраструктурная модернизация села – ключ к устойчивому развитию

Депутат Сената Талгат Жунусов встретился с жителями Зерендинского района. Основное внимание в ходе поездки было сосредоточено на мониторинге строительства социально значимых объектов и обсуждении приоритетных задач развития сельских территорий.

В селе Зеренда парламентарий ознакомился со строительством нового историко-краеведческого музея площадью 1 379 кв. м и стоимостью свыше 1 млрд тенге. В селе Коктерек сенатор осмотрел работы по строительству водопровода и водозаборных сетей протяженностью 13,5 км. Проект позволит обеспечить надежное водоснабжение для местных жителей.

По итогам поездки депутат отметил значимость реализуемых объектов для повышения качества жизни и социальной стабильности в регионе. Все озвученные вопросы и предложения будут взяты на контроль и будут доведены до соответствующих



государственных органов для дальнейшего решения.

senate.parlam.kz

Особое внимание - социально значимым проектам

В Зерендинском районе с рабочим визитом побывала депутат Мажидика Парламента Республики Казахстан Айна Мусуралимова.

Во время визита депутат ознакомилась с работой медпункта и детской амбулатории села Айда-

бол, посетила детско-юношескую спортивную школу в Зеренде, строящийся историко-краеведческий музей, встретилась с коллективом детской музыкальной школы. По итогам посещения Айна Ермекувна отметила важность развития

социально-культурной инфраструктуры для повышения качества жизни жителей района.

В этот день состоялась встреча парламентария с депутатами районного маслхата, членами фракции партии «AMANAT». Участниками были высказаны просьбы о содействии в проведении капитального ремонта Дома культуры в селе Викторовка, прозвучал коллективный запрос от сотрудников ГУ «Управление санитарно-эпидемиологического контроля Зерендинского района» о внесении изменений в программу «С дипломом - в село» о

том, чтобы определить срок обязательной обработки, так как в настоящее время наблюдается дефицит специалистов, также были заданы вопросы и предложения о внесении изменений в Земельный Кодекс РК в части регулирования природопользования, а также в государственную программу «Жас маман» - по льготному принятию на учебу в аграрном вузе детей из малообеспеченных семей и другие.

Отвечая на вопросы, депутат Мажидика Парламента заявила участникам, что оказывает всевозможное содействие в реализации прозвучавших просьб.

Завершила рабочую поездку А.Мусуралимова приемом граждан по личным вопросам.

Собинф.



В японском городе Химедзи прошел чемпионат Азии и Океании по пауэрлифтингу. По итогам соревнований наша землячка - уроженка Зерендинского района Алена Малькова-Солопова завоевала титул чемпионки в весовой категории до 52 кг.

В отдельных дисциплинах она показала результаты: первое место в приседаниях, второе место в жиме лежа и становой тяге. Алена Юрьевна активно занимается общественной деятельностью, является членом Акмолинской АНК, регионального представительства РОО «Ассамблея жастары», активистом Центра по пропаганде и развитию государственного языка.

Поздравляем Алену с победой в престижном соревновании! Пресс-служба ЮУ «Қоғамдық келісім».

На возвращенные средства

Чистая вода – в каждый дом

По поручению Главы государства в Казахстане продолжается реализация социально значимых объектов, возводимых за счет возвращенных в страну незаконно выведенных активов. Особое внимание уделяется обеспечению городов и сел качественным водоснабжением. Из специального государственного фонда на строительство систем водоснабжения в Акмолинской области выделено 21,5 млрд тенге.

В районе реализуется 28 проектов в сфере водоснабжения. В Зерендинском районе на прокладку новых и модернизацию существующих водопроводных сетей предусмотрено 6,5 млрд тенге. Работы ведутся в селах Ахадур, Жылдымы, Канай Би, Коктерек, Садовое, Троицк, Васильковка, Оркен, Озен и Баратай.

В самом крупном из них – по селке Оркен, где проживает свыше 1 тыс. человек – строится система водоснабжения протяженностью 6 км. Стоимость проекта – 583 млн тенге.

Кроме того, в девяти районах строится новые источники водоснабжения и реконструируются существующие системы на сумму более 2,2 млрд тенге. Ввод объектов в эксплуатацию планируется до июня текущего года.

В Сандыктауском районе возводится групповой водопровод. Проектом предусмотрено прокладка 22,3 км сетей водоснабжения. Из специального государственного фонда выделено 200 млн тенге.

Также ведутся работы по реконструкции Нурынского группового водопровода и строительство водовода из с. Стройное в с.еа Талпалкы и Кажымукан. Общая стоимость двух проектов – 9,5 млрд тенге.

В настоящее время в Акмолинской области доступ к услугам водоснабжения в городских населенных пунктах составляет 99%, а в сельских – 96,6%.

Также в возвращенные активы идет реализация проектов в сферах здравоохранения, спорта, обновления инженерных сетей и водных сооружений.

Пресс-служба областного акимата «Акмолинская правда» №48 от 12.07.2025 г.



Көкшетау қ
17.07.2025 ж.

«Эко-Dump» ЖШС
БСН 170340033802

ЭФИРЛІК АНЫҚТАМА

Осы эфирлік анықтама 2025 жылғы 17 шілдеде "NS" радиостанциясының (105.7 FM) эфирінде қоғамдық тыңдаулар өткізу туралы ақпараттың Ақмола облысы бойынша таратылғанын, шығулардың жалпы саны 8 (сегіз) орыс және қазақ тілдерінде жарияланғанын, мынадай мазмұндағы ақпараттың жарияланғанын растайды:

"Эко-Dump" ЖШС әсерге экологиялық рұқсат алу үшін жобалық материалдарды талқылау бойынша қоғамдық тыңдаулар өткізілетіні туралы хабарлайды: "ҚР қатты-тұрмыстық қалдықтардың қоқыс сұрыптау және қайта өңдеу кешенін салу, Ақмола облысы, Зеренді ауданы, әкімші. М.Ғабдуллин ауылдық округінің шекарасында".

Аумағына әсер етуі мүмкін және аумағында қоғамдық тыңдаулар өткізілетін әкімшілік-аумақтық бірліктердің тізбесі (егер тыңдаулардың бір пәні бойынша қоғамдық тыңдаулар бірнеше әкімшілік-аумақтық бірлікте өткізілсе): Ақмола облысы, Зеренді ауданы, әкім-де. М. Ғабдуллин ауылдық округінің шекаралары, Серафимовка ауылы.

Тыңдау 22.08.2025 ж.сағат 15:00-де Серафимовка ауылы, Орталық көшесі 40, Клуб мекенжайы бойынша өтеді..

Тыңдауларға қатысу үшін сілтеме бойынша өту қажет <https://us06web.zoom.us/j/87580851228?pwd=YBgHNgUG12UPMpDTXUDHE4AVPsoFdC.1> кіру коды: 123456

Ашық жиналысты өткізу мерзімі қоғамдық тыңдауларға қатысушылардың шешімі бойынша қатарынан бес жұмыс күніне дейін ұзартылуы мүмкін. Бастамашы-"Эко-Dump" ЖШС тел 87755033593

Объектінің географиялық координаттары: 52°57'33.95"С 69°15'58.60"В
"Green-TAU" ЖШС жобасының жобалық құжаттамасын әзірлеуші тел.8(702)1889815. consult_escopro@mail.ru

Жоспарланған қызметке ескертулер мен ұсыныстарды e-mail: e-mail арқылы жіберуге болады: exresco@mail.ru немесе 8 (7162) 402807 нөміріне қоңырау шалыңыз.

Қоғамдық тыңдауларға шығарылатын материалдар СОС ҰБД экологиялық порталында және т. б. орналастырылады <https://ndbecology.gov.kz> және жергілікті атқарушы органның ресми интернет-ресурсында: <https://www.gov.kz/memleket/entities/aqmola-upr?lang=ru>.

Жоспарланған қызмет туралы, қоғамдық тыңдаулар өткізу кезінде қосымша ақпарат алуға, сондай-ақ e-mail бойынша жоспарланған қызметке қатысты құжаттардың көшірмелерін сұратуға болады: consult_escopro@mail.ru немесе тел: 8 (702) 1889815.

Қоғамдық тыңдаулар өткізу туралы ақпаратқа жұртшылықтың қол жеткізуін қамтамасыз етуге жауапты ЖАО - "Ақмола облысының Табиғи ресурстар және табиғат пайдалануды реттеу басқармасы" ММ, Көкшетау қ., а. Құнанбаев к-сі,89. тел.: 8 (7162) 402807, e-mail: exresco@mail.ru

Директор

Адамова Н.В.



г. Кокшетау
17.07.2025

ТОО «Эко-Dump»
БИН 170340033802

ЭФИРНАЯ СПРАВКА

Данная эфирная справка подтверждает, что 17 июля 2025 года размещена информация о проведении общественных слушаний в эфире радиостанции "NS" (105,7 FM) вещание по Акмолинской области, общее количество выходов 8 (восемь) на русском и казахском языках, информация следующего содержания:

ТОО «Эко-Dump уведомляет о проведении общественных слушаний по обсуждению проектных материалов для получения экологического разрешения на воздействие: «Строительство мусоросортировочного и перерабатывающего комплекса твердых бытовых отходов РК, Акмолинская область, Зерендинский район, в адм. границах сельского округа М. Габдуллина».

Перечень административно-территориальных единиц на территорию которых может быть оказано воздействие и на территории которых будут проведены общественные слушания (если общественные слушания по одному и тому же предмету слушаний проводятся более чем в одной административно-территориальной единице): Акмолинская область, **Зерендинский район, в адм. границах сельского округа М. Габдуллина, с. Серафимовка.**

Слушания состоятся **22.08.2025 г. в 15:00** часов по адресу: с. Серафимовка, ул. Орталык 40, Клуб.

Для участия в слушаниях необходимо пройти по ссылке <https://us06web.zoom.us/j/87580851228?pwd=YBghNgUG12UPMpDTXUDHE4AVPsoFdC.1> Код доступа: 123456

Срок проведения открытого собрания может быть продлен до пяти последовательных рабочих дней по решению участников общественных слушаний.

Инициатор – ТОО «Эко-Dump» тел 87755033593

Географические координаты объекта: 52°57'33.95"С 69°15'58.60"В

Разработчик проектной документации проекта ТОО «Green-TAU» тел. 8(702)1889815.

consult_ecopro@mail.ru

Замечания и предложения к намечаемой деятельности можно отправить по e-mail: e-mail: expreso@mail.ru или позвонить по тел. 8 (7162) 402807.

Материалы, выносимые на общественные слушания, будут размещены на экологическом портале **НБД СОС и ПР** <https://ndbecology.gov.kz> и официальном интернет-ресурсе местного исполнительного органа: <https://www.gov.kz/memleket/entities/aqmola-upr?lang=ru>.

Можно получить дополнительную информацию о намечаемой деятельности, при проведении общественных слушаний, а также запросить копии документов, относящихся к намечаемой деятельности по e-mail: consult_ecopro@mail.ru или по тел: 8(702)1889815.

МИО ответственный за обеспечение доступа общественности к информации о проведении общественных слушаний - ГУ «Управления природных ресурсов и регулирования природопользования Акмолинской области», г. Кокшетау, ул. А. Кунанбаева, 89. тел.: 8 (7162) 402807, e-mail: expreso@mail.ru.

Директор

Адамова Н.В.



Хабарландыру

"Эко-Dump" ЖШС әсерге экологиялық рұқсат алу үшін жобалық материалдарды талқылау бойынша қоғамдық тыңдаулар өткізілетіні туралы хабарлайды: ҚР қатты-тұрмыстық қалдықтардың қоқыс сұрыптау және қайта өңдеу кешенін салу, Ақмола облысы, Зеренді ауданы, әкімші. М.Ғабдуллин ауылдық округінің шекарасында".

Аумағына әсер етуі мүмкін және аумағында қоғамдық тыңдаулар өткізілетін әкімшілік-аумақтық бірліктердің тізбесі (егер тыңдаулардың бір пәні бойынша қоғамдық тыңдаулар бірнеше әкімшілік-аумақтық бірлікте өткізілсе): Ақмола облысы, Зеренді ауданы, әкім-де. М. Ғабдуллин ауылдық округінің шекаралары, Серафимовка ауылы.

Тыңдау 22.08.2025 ж.сағат 15:00-де Серафимовка ауылы, Орталық көшесі 40, Клуб мекенжайы бойынша өтеді..

Тыңдауларға қатысу үшін сілтеме бойынша өту қажет
<https://us06web.zoom.us/j/87580851228?pwd=YBgHNnUG12UPMpDTXUDNE4AVPsoFdC.1> кіру коды: 123456

Ашық жиналысты өткізу мерзімі қоғамдық тыңдауларға қатысушылардың шешімі бойынша қатарынан бес жұмыс күніне дейін ұзартылуы мүмкін. Бастамашы-"Эко-Dump" ЖШС тел 87755033593

Объектінің географиялық координаттары: 52°57'33.95"С 69°15'58.60"В

"Green-TAU" ЖШС жобасының жобалық құжаттамасын әзірлеуші тел.8(702)1889815.
consult_ecopro@mail.ru

Жоспарланған қызметке ескертулер мен ұсыныстарды e-mail: [e-mail: expesco@mail.ru](mailto:expesco@mail.ru) арқылы жіберуге болады: expesco@mail.ru немесе 8 (7162) 402807 нөміріне қоңырау шалыңыз.

Қоғамдық тыңдауларға шығарылатын материалдар СОС ҰБД экологиялық порталында және т. б. орналастырылады <https://ndbecology.gov.kz> және жергілікті атқарушы органның ресми интернет-ресурсында: <https://www.gov.kz/memleket/entities/aqmola-upr?lang=ru>.

Жоспарланған қызмет туралы, қоғамдық тыңдаулар өткізу кезінде қосымша ақпарат алуға, сондай-ақ e-mail бойынша жоспарланған қызметке қатысты құжаттардың көшірмелерін сұратуға болады: consult_ecopro@mail.ru немесе тел: 8 (702) 1889815.

Қоғамдық тыңдаулар өткізу туралы ақпаратқа жұртшылықтың қол жеткізуін қамтамасыз етуге жауапты ЖАО - "Ақмола облысының Табиғи ресурстар және табиғат пайдалануды реттеу басқармасы" ММ, Көкшетау қ., а. Құнанбаев к-сі,89. тел.: 8 (7162) 402807, e-mail: expesco@mail.ru

Объявление

ТОО «Эко-Dump» уведомляет о проведении общественных слушаний по обсуждению проектных материалов для получения экологического разрешения на воздействие: «Строительство мусоросортировочного и перерабатывающего комплекса твердо-бытовых отходов РК, Ақмолинская область, Зерендинский район, в адм. границах сельского округа М. Габдуллина».

Перечень административно-территориальных единиц на территорию которых может быть оказано воздействие и на территории которых будут проведены общественные слушания (если общественные слушания по одному и тому же предмету слушаний проводятся более чем в одной административно-территориальной единице): Ақмолинская область, Зерендинский район, в адм. границах сельского округа М. Габдуллина, с. Серафимовка.

Слушания состоятся 22.08.2025 г. в 15:00 часов по адресу: с. Серафимовка, ул. Орталық 40, Клуб..

Для участия в слушаниях необходимо пройти по ссылке <https://us06web.zoom.us/j/87580851228?pwd=YBgHNnUG12UPMpDTXUDNE4AVPsoFdC.1> Код доступа: 123456
 Срок проведения открытого собрания может быть продлен до пяти последовательных рабочих дней по решению участников общественных слушаний.

Инициатор – ТОО «Эко-Dump» тел 87755033593

Географические координаты объекта: 52°57'33.95"С 69°15'58.60"В

Разработчик проектной документации проекта ТОО «Green-TAU» тел. 8(702)1889815.
consult_ecopro@mail.ru

Замечания и предложения к намечаемой деятельности можно отправить по e-mail: [e-mail: expesco@mail.ru](mailto:expesco@mail.ru) или позвонить по тел. 8 (7162) 402807..

Материалы, выносимые на общественные слушания, будут размещены на экологическом портале НБД СОС и ПР <https://ndbecology.gov.kz> и официальном интернет-ресурсе местного исполнительного органа: <https://www.gov.kz/memleket/entities/aqmola-upr?lang=ru>.

Можно получить дополнительную информацию о намечаемой деятельности, при проведении общественных слушаний, а также запросить копии документов, относящихся к намечаемой деятельности по e-mail: consult_ecopro@mail.ru или по тел: 8(702)1889815.

МИО ответственный за обеспечение доступа общественности к информации о проведении общественных слушаний - ГУ «Управления природных ресурсов и регулирования природопользования Ақмолинской области», г. Кокшетау, ул. А. Құнанбаева,89. тел.: 8 (7162) 402807, e-mail: expesco@mail.ru

18.07.2025
11.00

Хабарландыру

"Эко-Dump" ЖШС әсерге экологиялық рұқсат алу үшін жобалық материалдарды талқылау бойынша қоғамдық тыңдаулар өткізілетіні туралы хабарлайды: "ҚР қатты-тұрмыстық қалдықтардың қоқыс сұрыптау және қайта өңдеу кешенін салу, Ақмола облысы, Зеренді ауданы, әкімші. М.Ғабдуллин ауылдық округінің шекарасында".

Аумағына әсер етуі мүмкін және аумағында қоғамдық тыңдаулар өткізілетін әкімшілік-аумақтық бірліктердің тізбесі (егер тыңдаулардың бір пәні бойынша қоғамдық тыңдаулар бірнеше әкімшілік-аумақтық бірлікте өткізілсе): Ақмола облысы, Зеренді ауданы, әкім-де. М. Ғабдуллин ауылдық округінің шекаралары, Серафимовка ауылы.

Тыңдау 22.08.2025 ж.сағат 15:00-де Серафимовка ауылы, Орталық көшесі 40, Клуб мекенжайы бойынша өтеді..

Тыңдауларға қатысу үшін сілтеме бойынша өту қажет
<https://us06web.zoom.us/j/87580851228?pwd=YBgHNgUG12UPMpDTXUDNE4AVPsoFdC.1> кіру коды: 123456

Ашық жиналысты өткізу мерзімі қоғамдық тыңдауларға қатысушылардың шешімі бойынша қатарынан бес жұмыс күніне дейін ұзартылуы мүмкін. Бастамашы-"Эко-Dump" ЖШС тел 87755033593

Объектінің географиялық координаттары: 52°57'33.95"С 69°15'58.60"В

"Green-TAU" ЖШС жобасының жобалық құжаттамасын әзірлеуші тел.8(702)1889815.
consult_ecopro@mail.ru

Жоспарланған қызметке ескертулер мен ұсыныстарды e-mail: [e-mail: expeco@mail.ru](mailto:expeco@mail.ru) арқылы жіберуге болады: немесе 8 (7162) 402807 нөміріне қоңырау шалыңыз.

Қоғамдық тыңдауларға шығарылатын материалдар СОС ҰБД экологиялық порталында және т. б. орналастырылады <https://ndbecology.gov.kz> және жергілікті атқарушы органның ресми интернет-ресурсында: <https://www.gov.kz/memleket/entities/aqmola-upr?lang=ru>.

Жоспарланған қызмет туралы, қоғамдық тыңдаулар өткізу кезінде қосымша ақпарат алуға, сондай-ақ e-mail бойынша жоспарланған қызметке қатысты құжаттардың көшірмелерін сұратуға болады: consult_ecopro@mail.ru немесе тел: 8 (702) 1889815.

Қоғамдық тыңдаулар өткізу туралы ақпаратқа жұртшылықтың қол жеткізуін қамтамасыз етуге жауапты ЖАО - "Ақмола облысының Табиғи ресурстар және табиғат пайдалануды реттеу басқармасы" ММ, Көкшетау қ., а. Құнанбаев к-сі,89. тел.: 8 (7162) 402807, e-mail: expeco@mail.ru

Объявление

ТОО «Эко-Dump» уведомляет о проведении общественных слушаний по обсуждению проектных материалов для получения экологического разрешения на воздействие: «Строительство мусоросортировочного и перерабатывающего комплекса твердо-бытовых отходов РК, Ақмолинская область, Зерендинский район, в адм. границах сельского округа М. Габдуллина».

Перечень административно-территориальных единиц на территорию которых может быть оказано воздействие и на территории которых будут проведены общественные слушания (если общественные слушания по одному и тому же предмету слушаний проводятся более чем в одной административно-территориальной единице): Ақмолинская область, Зерендинский район, в адм. границах сельского округа М. Габдуллина, с. Серафимовка.

Слушания состоятся 22.08.2025 г. в 15:00 часов по адресу: с. Серафимовка, ул. Орталық 40, Клуб..

Для участия в слушаниях необходимо пройти по ссылке <https://us06web.zoom.us/j/87580851228?pwd=YBgHNgUG12UPMpDTXUDNE4AVPsoFdC.1> Код доступа: 123456
Срок проведения открытого собрания может быть продлен до пяти последовательных рабочих дней по решению участников общественных слушаний.

Инициатор – ТОО «Эко-Dump» тел 87755033593

Географические координаты объекта: 52°57'33.95"С 69°15'58.60"В

Разработчик проектной документации проекта ТОО «Green-TAU» тел. 8(702)1889815.

consult_ecopro@mail.ru

Замечания и предложения к намечаемой деятельности можно отправить по e-mail: [e-mail: expeco@mail.ru](mailto:expeco@mail.ru) или позвонить по тел. 8 (7162) 402807..

Материалы, выносимые на общественные слушания, будут размещены на экологическом портале НБД СОС и ПР <https://ndbecology.gov.kz> и официальном интернет-ресурсе местного исполнительного органа: <https://www.gov.kz/memleket/entities/aqmola-upr?lang=ru>.

Можно получить дополнительную информацию о намечаемой деятельности, при проведении общественных слушаний, а также запросить копии документов, относящихся к намечаемой деятельности по e-mail: consult_ecopro@mail.ru или по тел: 8(702)1889815.

МИО ответственный за обеспечение доступа общественности к информации о проведении общественных слушаний - ГУ «Управление природных ресурсов и регулирования природопользования Ақмолинской области», г. Кокшетау, ул. А. Құнанбаева,89. тел.: 8 (7162) 402807, e-mail: expeco@mail.ru

18.07.2025
11.10

Приложение 7

Қоғамдық тыңдауларға баяндама

жобалық материалдар бойынша әсер етуге экологиялық рұқсат алу үшін

"Қатты-тұрмыстық қалдықтардың қоқыс сұрыптау және қайта өңдеу кешенін салу" Қазақстан Республикасы, Ақмола облысы, Зеренді ауданы, Ә.М. М. Ғабдуллин ауылдық округінің шекаралары"

NDV жобасы

"Эко-Dump" ЖШС қызметінің негізгі түрі қауіпті емес қалдықтарды өңдеу және жою болып табылады.

Жұмыс жобасының мақсаты-қатты тұрмыстық қалдықтардың қоқыс сұрыптау және қайта өңдеу кешенін салу.

Қатты-тұрмыстық қалдықтарды қоқыс сұрыптау және қайта өңдеу кешенін салуға арналған учаске Ақмола облысында, Зеренді ауданында, әкім-де орналасқан. М. Ғабдуллин ауылдық округінің шекаралары.

Қатты-тұрмыстық қалдықтарды қоқыс сұрыптау және қайта өңдеу кешенінің жер учаскесі Серафимовка селосынан солтүстік-шығыс бағытта 1,1 км және Зеренді селосынан оңтүстік-батыс бағытта 8,0 км жерде орналасқан.

СҚА шекарасы химиялық және физикалық әсердің экстремалды көздерінен белгіленеді.

"Адамның тіршілік ету ортасы мен денсаулығына әсер ету объектілері болып табылатын объектілердің санитариялық-қорғау аймақтарына қойылатын санитариялық-эпидемиологиялық талаптар" санитариялық қағидаларына сәйкес СҚА шекарасының радиусы 1000 метрді құрайды.

Тұрғын үй объектілері, сондай-ақ санитариялық-эпидемиологиялық талаптары жоғары объектілер (демалыс аймақтары, курорттар аумақтары, бау-бақша серіктестіктерінің аумақтары, білім беру және балалар ұйымдары, сауықтыру ұйымдары және т.б.) объектінің санитариялық-қорғау аймағына кірмейді.

Қоқыс сұрыптау кешенінің құрылысы.

Қоқыс сұрыптау және қайта өңдеу кешенінің аумағында жұмыс жобасында мынадай ғимараттар мен құрылыстар көзделген:

- * Әкімшілік-тұрмыстық кешен
- * Гаражбен жөндеу шеберханасы
- * Дайын өнім қоймасы
- Сұрыптау цехы
- * Климаттық ванналар (камералар)
- * Беріліс қорабы
- * Газ тарату қондырғысы (газгольдер)
- КТП 10/0, 4 кВт
- * Автотұрақ
- * Контейнер алаңы
- * Сұрыптау алаңы
- * ҚТҚ және құрылыс қалдықтарын өңдеуге арналған алаң (ұсақтау, ұсақтау және скрининг)
- * Климаттық ванналардан кейін техногрунтты уақытша сақтауға арналған алаң
- * Өрт резервуары
- * Сорғы
- * Шұңқыр
- * Су ыдысы

Құрылыс мерзімі 9 айды құрайды.

Қалдықтардың қоқыс сұрыптау және қайта өңдеу кешенін пайдалану.

Қатты тұрмыстық қалдықтарды қоқыс сұрыптау және қайта өңдеу кешенінің жұмыс режимі:

Тәулігіне 24 сағат, аптасына 7 күн; жылына 365 күн.

Бақылау-өткізу пункті

Ғимаратты жылыту 3 дана электр конвекторларын орнатумен дербес болып қабылданды.

Келіп түсетін қалдықтардың массасын анықтау үшін қабылдау пунктінде таразы жабдығы орнатылған.

Әкімшілік-тұрмыстық кешен.

Қыс мезгілінде ғимаратты жылумен жабдықтау АБК ғимаратына жапсарлас салынған қазандықта (от жағу бөлмесінде) орнатылған 2 шағын көлемді 50 кВт және 80 кВт газ қазандықтарынан көзделген.

ТМЦ қоймасы-тауарлық-материалдық құндылықтарды сақтауға арналған.

Ғимарат бір қабатты, тікбұрышты пішінді. Қойма жылытылмаған.

ҚТҚ сұрыптау цехы - жылытылмаған.

Газ ұстағыш.

Қазандықтарды газбен жабдықтау көзі сұйытылған көмірсутекті газ болып табылады, оны сақтау үшін жақын маңдағы аумақта 5 м³ 2 сыйымдылыққа арналған резервуарлық газгольдердің орналасуы көзделеді.

Қалдықтарды басқару бағдарламасы:

Құрылыс кезеңінде пайда болған қалдықтардың көлемі – 17.084 тоннаны (ҚТҚ, дәнекерлеу қалдықтары, құрылыс қалдықтары), оның ішінде қауіпті қалдықтар - 0.05 тоннаны (ЛКМ банктері) құрайды.

Кәсіпорынның өндірістік қызметі нәтижесінде келесі қалдықтар пайда болады:

ҚТҚ-жылына 4,5 тонна-өз кешенінде қайта өңделеді;

Пайдаланылған май сүзгілері-0,05 т/жыл пайдаланылған ауа сүзгілері-0,005 т/жыл;

Пайдаланылған майлар-жылына 0,30 т;

Пайдаланылған шиналар-жылына 0,8 т;

Қалдық аккумуляторлық батареялар-жылына 0,8 т;

Қара металл сынықтары – жылына 9,0 т;

Майланған шүберек-жылына 0,050 т;

Пайдаланылған антифриз-0,763 т/жыл;

Дәнекерлеу қалдықтары-жылына 0,003 т.

Қалдықтар шарт бойынша кәдеге жарату үшін арнайы кәсіпорынға беріледі.

Қалдықтарды қайта өңдеу жөніндегі кешенге қауіпті емес қалдықтар қабылданатын болады.

Аралас коммуналдық қалдықтар (ҚТҚ) – жылына 40 000 тонна.

Құрылыс қалдықтары - жылына 20 600 тонна.

Ағаш қалдықтары-жылына 7 700 тонна.

Қалдықтардың жалпы көлемі жылына 68 300 тоннаны құрайды.

ҚТҚ-ны сұрыптау процесінен кейін компактордың баспасөзінен алынған материалдар тығыз бумалардағы қайталама шикізат ретінде-картон, қағаз, пластик қайта өңделетін шикізатты қабылдау жөніндегі кәсіпорындарға (ұйымдарға) берілетін болады.

Сондай – ақ, кәсіпорын қайта өңдеу үшін құрылыс және ағаш қалдықтарын қабылдауды қарастырады, олар жылжымалы ұсақтағыш - ұсақтағыштың көмегімен ұсақталады.

Құрылыс қалдықтары ұнтақтау және олардан инертті материал алу процесінен кейін жол-көлік және құрылыс өнеркәсібіндегі кәсіпорындарға инертті материал ретінде сатылатын болады. Инертті материал ашық алаңда сақталады, әр партия 6 айдан аспайды.

Ағаш қалдықтары ұсақтағышта ұсақталады және отын ретінде сатылады немесе климкамерлерде биокомпостталады.

Сұрыптау цехынан кейін Климаттық камераларға биокомпосттауға түсетін қалдықтар – коммуналдық қалдықтардан, ағаштан, органикалық заттардан (көкөністер, жемістер, шөптер, ағаш бақша-саябақ қалдықтары), тоқыма бұйымдарынан, пластмассаны қайта өңдеу цехының жапсырмаларынан және т.б. 26 100 тонна көлемінде.

Компосттау нәтижесінде мүдделі тұлғаларға сатылатын техногрунт алынады. Техногрунт ашық алаңда сақталады, әрбір партия 6 айдан аспайды.

Өндірістік экологиялық бақылау бағдарламасы:

Кәсіпорында қайта өңдеуге қабылданатын қалдықтарды, қайталама шикізатты есепке алу және бақылау жүргізілетін болады.

Жылына 1 рет аккредиттелген зертхананы тарта отырып, өндірістік мониторинг көзделген.

Өндірістік экологиялық бақылау бағдарламасының орындалуы туралы есеп уақтылы ұсынылады.

Қоршаған ортаны қорғау жөніндегі іс-шаралар жоспары:

Жылдың жазғы кезеңінде қалдықтарды сақтау алаңында суару арқылы шаңды басу.

- Септикті уақтылы айдау және шығару.

- СҚА (атмосфералық ауа, топырақ) шекарасында белгіленген ШРК сақтау және мониторингтік зерттеу жолымен өндірістік экологиялық бақылау жүргізу.

- Кәсіпорын аумағын және СҚА шекарасын көгалдандыру, жасыл желектерді отырғызу.

- Қалдықтарды сұрыптау

Кәсіпорын қабылдайтын табиғатты қорғау іс-шаралары ОЖ-ға ықтимал әсерді барынша азайтуға және Қызметті экологиялық заңнамада рұқсат етілген шектерде жүзеге асыруға мүмкіндік береді.

Доклад к общественным слушаниям

для получения экологического разрешения на воздействие по проектным материалам
«*Строительство мусоросортировочного и перерабатывающего комплекса твердо-бытовых отходов*» Республика Казахстан, Акмолинская область, Зерендинский район, в адм. границах сельского округа М. Габдуллина»

Проект НДС

В Проекте нормативов допустимых выбросов выполнен расчет величины и определены параметры эмиссий загрязняющих веществ от источников, расположенных на территории предприятия; определена категория опасности предприятия; выведены качественные и количественные характеристики загрязняющих веществ, которые предложены в качестве нормативов предельно допустимых эмиссий.

Основным видом деятельности ТОО «Эко-Dump» является обработка и удаление неопасных отходов. Цель рабочего проекта – строительство мусоросортировочного и перерабатывающего комплекса твердо-бытовых отходов.

Земельный участок мусоросортировочного и перерабатывающего комплекса твердо-бытовых отходов находится в 1,1 км в северо-восточном направлении от с. Серафимовка и в 8,0 км юго-западном направлении от с. Зеренда.

Согласно санитарных правил «Санитарно-эпидемиологические требования к санитарно-защитным зонам объектов, являющихся объектами воздействия на среду обитания и здоровье человека» радиус границы СЗЗ составляет **1000 метров**.

Жилые объекты, а также объекты с повышенными санитарно-эпидемиологическими требованиями в санитарно-защитную зону объекта не входят.

Строительство мусоросортировочного комплекса.

На территории мусоросортировочного и перерабатывающего комплекса рабочим проектом предусмотрены следующие здания и сооружения:

Административно-бытовой комплекс	Контейнерная площадка
Ремонтная мастерская с гаражом	Сортировочная площадка
Склад готовой продукции	Площадка для обработки ТБО и строительных отходов (измельчение, дробление и грохочения)
Цех сортировки	Площадка для временного хранения хранения техногрунта после климатических ванн
Климатические ванны (камеры)	КПП
Газораспределительная установка	Газораспределительная установка
(газгольдер)	Газораспределительная установка
КТП 10/0,4 кВт	КТП 10/0,4 кВт
Автопарковка	Автопарковка
	Пожарный резервуар
	Насосная
	Выгреб
	Емкость для воды

Срок строительства составит 9 месяцев.

На период поведения строительства предусмотрены основные виды работ, сопровождающиеся выбросами загрязняющих веществ в атмосферный воздух:

Разработка грунтов
Хранение грунта
Планировка территории
Завоз инертных материалов
Сварочные работы
Малярные работы
Гидроизоляционные работы
Работа дизельгенератора
Работа автотранспорта.

На территории площадки **на период строительных** и монтажных работ МПК на площадке строительства будет располагаться *9 неорганизованных источников выбросов и 1 организованный источник выбросов* загрязняющих веществ в атмосферу.

В отходящих выбросах от источников загрязнения содержится *18 загрязняющих веществ*.

Общий валовый выброс загрязняющих веществ на период СМР составит - 3.4585180968 тонн/год. Объем отходов образующийся за период строительства составит – 17.084 тонн (ТБО, отходы сварки, строительные отходы), в т.ч. опасных - 0.05 тонн (банки ЛКМ).

Эксплуатация мусоросортировочного и перерабатывающего комплекса отходов.

Режим работы мусоросортировочного и перерабатывающего комплекса твердо-бытовых отходов: 24 часа в сутки, 7 дней в неделю; 365 дней в год.

На комплекс по переработке отходов будут приниматься неопасные отходы.

Смешанные коммунальные отходы (ТБО) – 40 000 тонн/год.

Строительные отходы - 20 600 т/год.

Древесные отходы – 7 700 т/год.

1. Твёрдые бытовые отходы (ТБО) доставляются на МПК спецтранспортом (мусоровозами), где первоначально проходят взвешивание и измерение радиационного фона.
2. Перед подачей ТБО на конвейер производится отбор крупногабаритных изделий (части диванов, холодильников и т.п.). После отбраковки габаритных отходов, остальные подаются в приемок подающего цепного конвейера.
3. С приемного цепного конвейера ТБО подаются на предварительную сортировку, на ленточном конвейере предварительной сортировки - отбирают картон, стекло, ветошь.
4. С предварительной сортировки оставшееся на конвейере ТБО подаются во вращающийся сепаратор-грохот. В грохоте производится разрыв полиэтиленовых пакетов и через боковую стенку производится отсев мелкого органического мусора, который падает на перегрузочный конвейер
5. Остальной мусор выходит с торца грохота и попадает на утеплённую платформу основной сортировки на посты смонтированную на эстакаде.
6. Внутри утеплённой платформы установлен ленточный конвейер основной сортировки, на в конце которого смонтирован магнитный сепаратор на эстакаде. Всё, что отловил магнитный сепаратор попадает в бункер для сбора металла.
7. Рабочие, стоя у ленточного конвейера основной сортировки, отбирают определённые материалы пригодные для вторичной переработки и сбрасывают через люки в соответствующие корзины. Далее отсортированное сырьё попадает в приёмную часть цепного конвейера подающего в пресс. С конвейера материалы поступают в установленный на эстакаде автоматический пресс компактор.
8. В этом прессе материалы пригодные для вторичной переработки (такие как: картон, макулатура, полистирол, алюминий, ПЭТ, ПНД, ПВД и т.д.) спрессовывается и автоматически перевязывается проволокой в плотные кипы весом от 300 до 1000 кг.

Климатические ванны.

Климатические камеры - выполнены из бетона. Отходы поступающие на биокомпостирование в климкамеры на после цеха сортировки – отсев от коммунальных отходов, древесина, органика (*овоци, фрукты, трава, дерево садово-парковые отходы*), *текстиль и прочий балласт*.

В процессе компостирования осуществляется постоянный контроль за работоспособностью всей системы при помощи зондов. Оператор, контролирует показания температуры, содержание кислорода, избыточное давление, влажность. Материал из «Климатической камеры» при помощи фронтального погрузчика направляется, на мобильный электрический *барабанный грохот* В результате грохочения получают 2 фракции: представляющий собой стабилизированный компост (техногрунт). Техногрунт будет реализовываться заинтересованным лицам.

Переработка отходов.

Так же предприятием для переработки отходов предусмотрен мобильный измельчитель отходов – шредер. Для переработки древесных отходов, строительных отходов, и отходов сортировки тбо. Строительные отходы после процесса измельчения и получения из них инертного материала будут реализовываться уже как инертный материал предприятиям в дорожно-транспортную и строительную промышленность. Отходы древесины и отходы сортировки ТБО так же будут измельчаться на шредере и реализовываться как дрова, либо подвергаться биокомпостированию в климкамерах (ваннах биокомпостирования).

Контрольно-пропускной пункт Отопление здания принято автономное с установкой **электрических конвекторов** в количестве 3 шт. **Административно-бытовой комплекс.**

Теплоснабжение здания в зимний период предусмотрено от 2-х малометражных газовых котлов, установленных в котельной (топочной), пристроенной к зданию АБК. **Склад ТМЦ – предназначен для хранения товарно-материальных ценностей.** Здание одноэтажное, прямоугольной формы. Склад неотапливаемый. **Ремонтный цех- предназначен для проведения мелких ремонтных работ оборудования.** Оборудован вытяжной канальной вентиляцией с вытяжным зондом. Для выполнения текущих ремонтных работ оборудования цех будет оснащен станками и сварочным постом, зарядкой АКБ. Теплоснабжение цеха предусмотрено от встроенной котельной (топочной) оборудованной двумя малометражными газовыми котлами. Цех сортировки ТБО - неотапливаемый. Источником газоснабжения котлов, является сжиженный углеводородный газ для хранения которого на территории предусматривается расположение резервуарной газгольдерной на 2

емкости по 5 м³. На период эксплуатации мусоросортировочного и перерабатывающего комплекса на производственной площадке будет располагаться 13 неорганизованных источников выбросов и 7 организованных источников выбросов загрязняющих веществ в атмосферу. 22 загрязняющего вещества. Общий валовый выброс загрязняющих веществ на период эксплуатации составит -15 тонн/год

Программа управления отходами:

Объем отходов образующийся за период строительства составит – 17.084 тонн (ТБО, отходы сварки, строительные отходы), в т.ч. опасных - 0.05 тонн (банки ЛКМ).

В результате производственной деятельности предприятия образуются следующие отходы:

ТБО – 4,5 т/год – перерабатываются на собственном комплексе;

Отработанные масляные фильтры – 0,05 т/год Отработанные воздушные фильтры – 0,005 т/год;

Отработанные масла – 0,30 т/год;

Отработанные шины – 0,8 т/год;

Отработанные аккумуляторные батареи – 0,8 т/год;

Лом черных металлов – 9,0 т/год;

Промасленная ветошь – 0,050 т/год;

Отработанный антифриз – 0,763 т/год;

Отходы сварки - 0,003 т/год.

Отходы передаются в спецпредприятие на утилизацию по договору.

На комплекс по переработке отходов будут приниматься неопасные отходы.

Смешанные коммунальные отходы (ТБО) – 40 000 тонн/год.

Строительные отходы - 20 600 т/год.

Древесные отходы – 7 700 т/год.

Общий объем отходов составляет 68 300 тонн/год.

После процесса сортировки ТБО, материалы полученные в результате с пресса компактора уже как вторичное сырье в плотных тюках – **картон, бумага, пластик** будут передаваться на предприятия (организации) приемщики по приему вторсырья.

Так же предприятием для переработки предусмотрен прием строительных – и древесных отходов, которые будут измельчаться при помощи мобильного измельчителя- шредер.

Строительные отходы после процесса измельчения и получения из них **инертного материала** будут реализовываться уже как инертный материал предприятиям в дорожно-транспортную и строительную промышленность. Инертный материал *будет храниться на открытой площадке, не более 6 месяцев каждая партия.* **Отходы древесины** так же будут измельчаться на шредере и реализовываться как **дрова**, либо подвергаться биокомпостированию в климкамерах. Отходы поступающие на биокомпостирование в климатические камеры после цеха сортировки – отсев от коммунальных отходов, древесина, органика (*овощи, фрукты, трава, дерево садово-парковые отходы*), текстиль, *этикетки от цеха переработки пластика и прочее* в объеме 26 100 тонн.

В результате компостирования получают техногрунт, который будет реализовываться заинтересованным лицам. Техногрунт будет храниться на открытой площадке, не более 6 месяцев каждая партия.

Программа производственного экологического контроля:

На предприятии будет вестись учет и контроль принимаемых на переработку отходов, вторичного сырья. Предусмотрен производственный мониторинг с привлечением аккредитованной лаборатории 1 раза в год. Своевременно предоставляется *Отчет о выполнении программы производственного экологического контроля.*

План мероприятий по охране окружающей среды:

Пылеподавление путем орошения на площадке складирования отходов в летний период года.

- Своевременная откачка и вывоз септика.

- Проведение производственного экологического контроля путём мониторингового исследования и соблюдения установленных ПДК на границе СЗЗ (атмосферный воздух).

- Озеленение территории предприятия и границы СЗЗ, высадка зеленых насаждений.

- Сортировка отходов.

Принимаемые предприятием природоохранные мероприятия позволяют минимизировать возможные воздействия на ОС и осуществлять деятельность в разрешенных Экологическим законодательством пределах.

ТОО Эко-Dump

СТРОИТЕЛЬСТВО МУСОРОСОРТИРОВОЧНОГО И ПЕРЕРАБАТЫВАЮЩЕГО КОМПЛЕКСА ТВЕРДО-БЫТОВЫХ ОТХОДОВ

РЕСПУБЛИКА КАЗАХСТАН, АКМОЛИНСКАЯ ОБЛАСТЬ, ЗЕРЕНДИНСКИЙ
РАЙОН, В АДМ. ГРАНИЦАХ СЕЛЬСКОГО ОКРУГА М. ГАБДУЛЛИНА

*Экологически чистый комплекс по
переработке отходов без захоронения*

2025 год



Расположение участка под строительство мусоросортировочного и перерабатывающего комплекса твердых бытовых отходов в административных границах сельского округа М. Габдуллина с соблюдением всех санитарных и экологических норм



ГЕНЕРАЛЬНЫЙ ПЛАН

Применяются чистые технологии обращения с отходами, исключая вторичное загрязнение компонентов окружающей среды

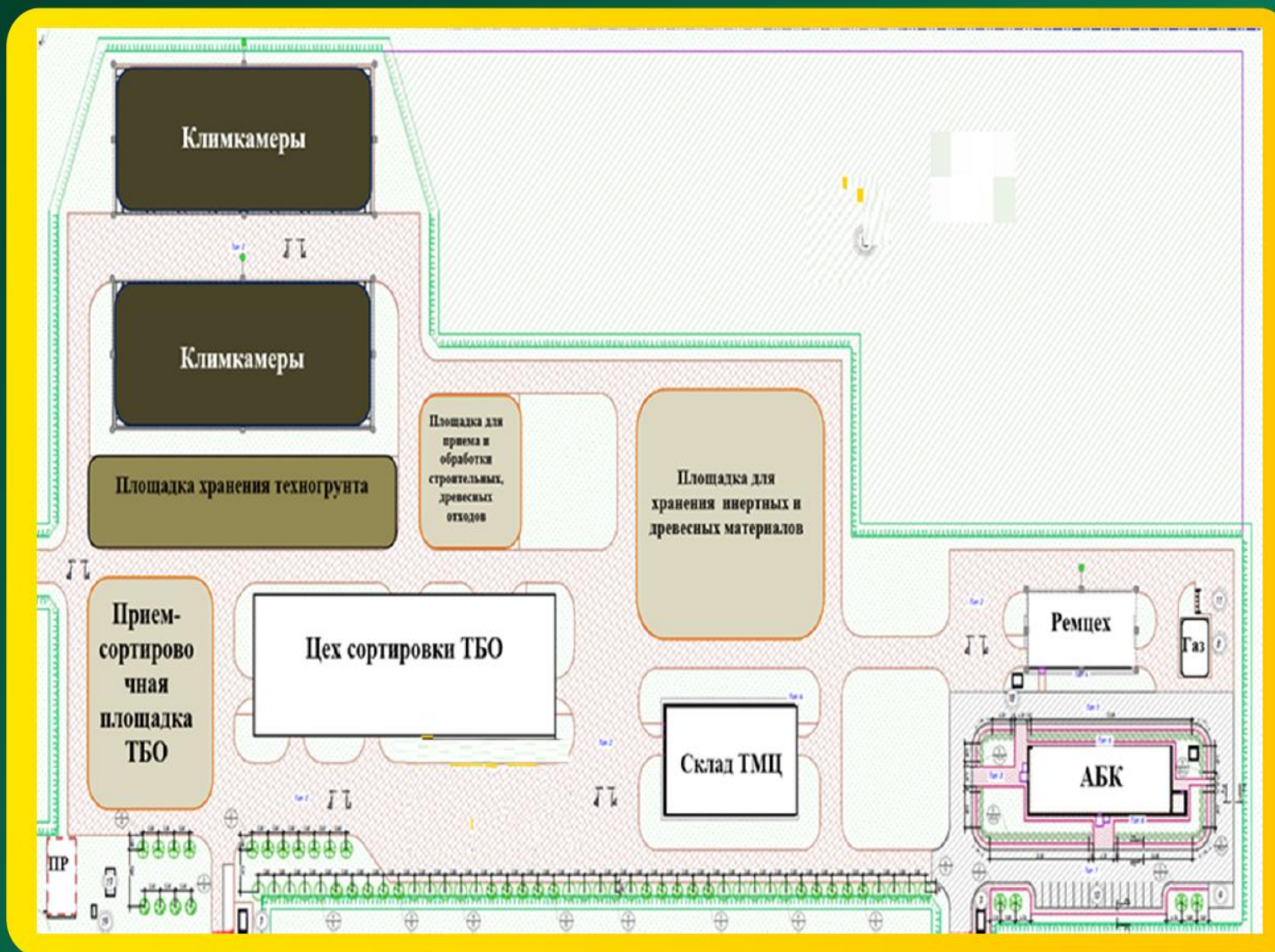

КОНТРОЛЬНО-ПРОПУСКНОЙ ПУНКТ

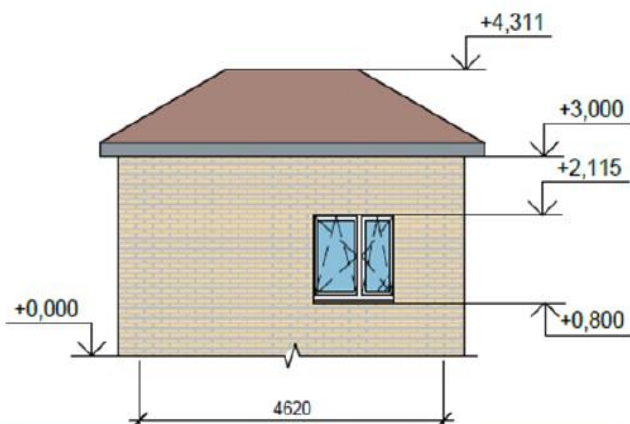

ЦЕХ СОРТИРОВКИ ТБО

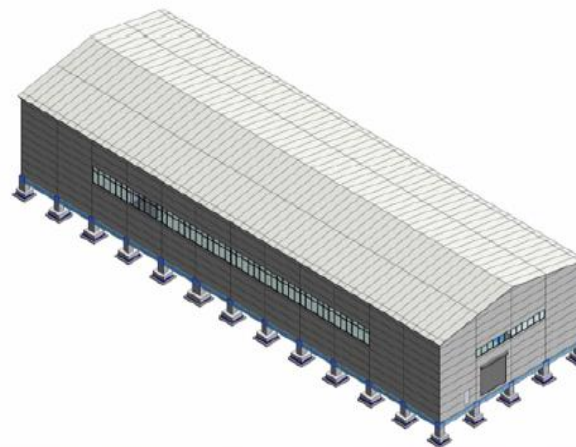

АДМИНИСТРАТИВНО-БЫТОВЫЙ КОМПЛЕКС

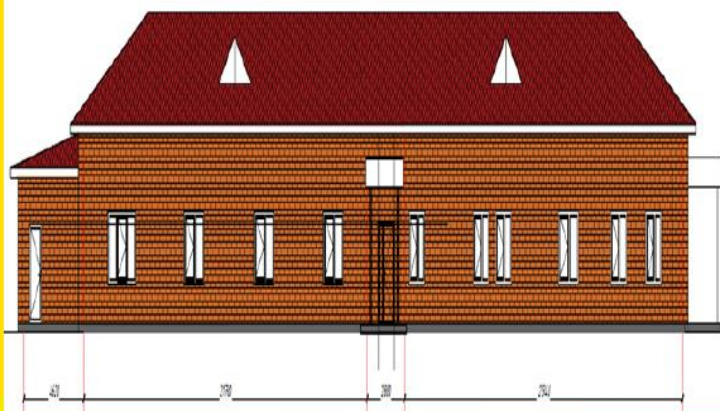

СКЛАД ТМЦ

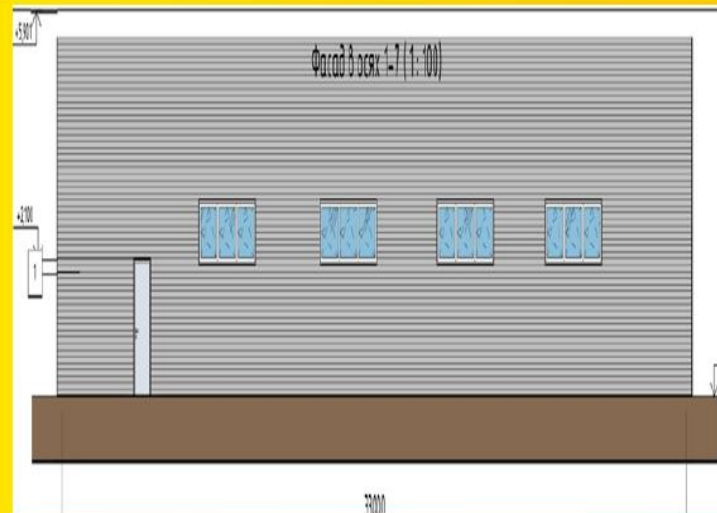

ОБОРУДОВАНИЕ ЦЕХА СОРТИРОВКИ ТБО

*Соответствует современным
экологическим стандартам*

✓ приемный цепной конвейер



✓ предварительная сортировка

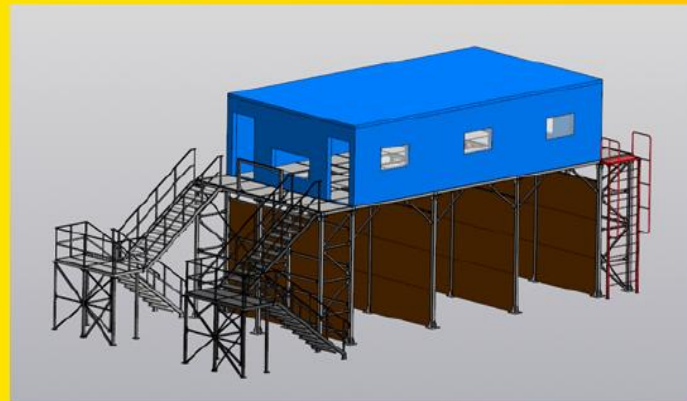

✓ сепаратор-грохот барабанного типа



✓ Платформа основной сортировки

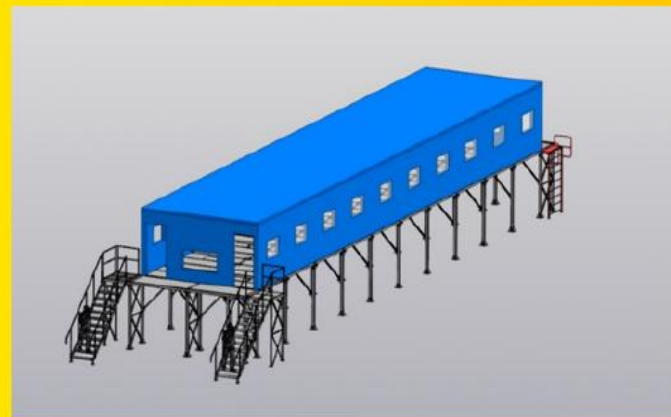

ЛЕНТОЧНЫЙ КОНВЕЙЕР ОСНОВНОЙ СОРТИРОВКИ С МАГНИТНЫМ СЕПАРАТОРОМ

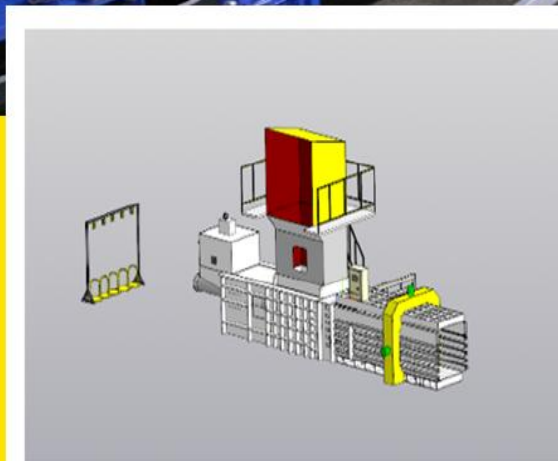

Автоматический пресс-компактор материалы пригодные для вторичной переработки (такие как картон, макулатура, полистирол, алюминий, ПЭТ, ПНД, ПВД и т.д.) спрессовывается и автоматически перевязывается проволокой в плотные килы.

КЛИМАТИЧЕСКИЕ ВАННЫ

Инновационная технология, аналогов которой нет в Республике Казахстан



Укладка компостируемого материала с формированием бурта «Климатической Камеры».



Установленные в бурт «Климатической камеры» зонды контрольно-измерительного оборудования.



Температурный зонд



Кислородный зонд

ПЕРЕРАБОТКА СТРОИТЕЛЬНЫХ, ДРЕВЕСНЫХ ОТХОДОВ И ОСТАТКОВ ТБО ПОСЛЕ СОРТИРОВКИ

- ✓ Мобильный измельчитель – шредер



ТОО Эко-Dump

Проект соответствует мировым практикам устойчивого развития и обеспечивает чистую, безопасную переработку отходов

**СПАСИБО
ЗА ВНИМАНИЕ**



+7 775 503 3593



e-mail: eko.dump@mail.ru



г. Кокшетау, пр. Н.Назарбаева, 11Г

