

**Протокол общественных слушаний в форме открытого собрания
по Отчету о возможных воздействиях намечаемой деятельности:**

**«Строительство цеха горячего цинкования
ТОО ЛМЗ «ТехноСталь» в СЭЗ г. Павлодар»**

1. Наименование местного исполнительного органа административно-территориальной единицы (областей, городов республиканского значения, столицы), на территории которого осуществляется деятельность, или на территорию которого будет оказано влияние:

Государственное учреждение «Управление недропользования, окружающей среды и водных ресурсов Павлодарской области», Государственное учреждение «Аппарат акима села Павлодарское», Государственной учреждение «Аппарат акима села Мойылды города Павлодара Павлодарской области».

2. Предмет общественных слушаний:

Отчету о возможных воздействиях намечаемой деятельности: «Строительство цеха горячего цинкования ТОО ЛМЗ «ТехноСталь» в СЭЗ г. Павлодар».

3. Наименование уполномоченного органа в области охраны окружающей среды и местного исполнительного органа (областей, городов республиканского значения, столицы, районов, городов областного и районного значения) или аппарата акима соответствующей административно-территориальной единицы (сел, поселков, сельских округов), в адрес, которого направлены документы, выносимые на общественные слушания:

РГУ "Департамент экологии по Павлодарской области Комитета экологического регулирования и контроля Министерства экологии и природных ресурсов Республики Казахстан», ГУ «Управление недропользования окружающей среды и водных ресурсов Павлодарской области», РГП на ПХВ «Информационно-аналитический центр охраны окружающей среды», национальный банк данных о состоянии окружающей среды и природных ресурсов.

4. Местонахождение намечаемой деятельности:

Республика Казахстан, город Павлодар, северная промышленная зона, территория специальной экономической зоны. Географические координаты: 52°24'20.9900" с.ш., 76°57'08.8072" в.д.; 52°24'21.1297" с.ш., 76°57'24.6747" в.д.; 52°24'08.1905" с.ш., 76°57'24.9787" в.д.; 52°24'08.8471" с.ш., 76°57'16.9761" в.д.; 52°24'08.8009" с.ш., 76°57'09.0948" в.д.

5. Наименование всех административно-территориальных единиц, затронутых возможным воздействием намечаемой деятельности:

Павлодарская область, г. Павлодар, с. Павлодарское, село Мойылды.

6. Реквизиты и контактные данные инициатора намечаемой деятельности: **ТОО ЛМЗ «ТехноСталь», Республика Казахстан, Павлодарская область, г. Павлодар, ул. Торайгырова, 91/1, каб. 42; email: Tehnostal_pvl@mail.ru, БИН: 130440013011, телефон: +7 708 888 99 98.**

7. Реквизиты и контактные данные составителей отчетов о возможных воздействиях, или внешних привлеченных экспертов по подготовке отчетов по стратегической экологической

оценке, или разработчиков документации объектов государственной экологической экспертизы.

Разработчик – ИП «Чигина Т.О.», адрес разработчика: Республика Казахстан, Павлодарская область, г. Павлодар, ул. Сатпаева, 253-150, тел: 8(701)7587646, e-mail: chigina.to@mail.ru.

8. Дата, время, место проведения общественных слушаний (дата(-ы) и время открытого собрания общественных слушаний):

Дата - 27/08/2025 года, время - 12:00, по адресу: Павлодарская область, г. Павлодар, ул. Лермонтова, 91, здание республиканской научно-технической библиотеки, читальный зал. Активная ссылка в ZOOM:

<https://us06web.zoom.us/j/85353510663?pwd=hUhZUQ2zQKA5TzcQTdIQPeU8H6l9np.1>

Идентификатор конференции: 853 5351 0663

Код доступа: 599308

9. Копия письма-запроса от инициатора намечаемой деятельности и копия письма-ответа местных исполнительных органов административно-территориальных единиц (областей, городов республиканского значения, столицы), о согласовании условий проведения общественных слушаний прилагается к настоящему протоколу общественных слушаний.

Копия письма-запроса и копия письма-ответа прилагаются к настоящему протоколу общественных слушаний в приложении.

10. Регистрационный лист участников общественных слушаний.

Прилагается к настоящему протоколу общественных слушаний в приложении.

11. Информация о проведении общественных слушаний распространена на государственном и русском языках следующими способами:

1) в информационной системе **«Национальный банк данных о состоянии окружающей среды и природных ресурсов»;**

2) на официальном интернет-ресурсе местного исполнительного органа (областей, городов республиканского значения, столицы) или официальном интернет-ресурсе государственного органа-разработчика **ГУ «Управление недропользования окружающей среды и водных ресурсов Павлодарской области»**

[https://www.gov.kz/memleket/entities/pavlodar-tabigat/press/article/3?activities=_29280&lang=ru;](https://www.gov.kz/memleket/entities/pavlodar-tabigat/press/article/3?activities=_29280&lang=ru)

3) в средствах массовой информации, в том числе, не менее чем в одной газете, и посредством не менее чем одного теле- или радиоканала, распространяемых на территории соответствующих административно-территориальных единиц (областей, городов республиканского значения, столицы), полностью или частично расположенных в пределах затрагиваемой территории, не позднее чем за двадцать рабочих дней до даты начала проведения общественных слушаний: **газета «Обозрение недели» №28 (793) от 18 июля 2025 года, областной телеканал «Ертiс»** (скан копия вышеуказанной газеты и эфирная справка прилагаются);

4) в местах, доступных для заинтересованной общественности на территории соответствующих административно-территориальных единиц (областей, городов республиканского значения, столицы, районов, городов областного и районного значения, сел, поселков, сельских округов):

Информационные стенды города Павлодар, а также в общедоступных местах села Павлодарское и села Мойылды.

Фотоматериалы прилагаются к настоящему протоколу общественных слушаний.

12. Решения участников общественных слушаний:

- о выборе секретаря общественных слушаний: предложена кандидатура представителя ТОО ЛМЗ «ТехноСталь» - Рыбалкина Валерия Олеговна.

«за» - единогласно, «против» - 0 голосов, «воздержались» - 0 голосов.

Бейсенбай А.С., главный специалист ГУ «Отдел предпринимательства и сельского хозяйства города Павлодара» (председатель общественных слушаний): утверждена кандидатура – Рыбалкина Валерия Олеговна.

- об утверждении регламента: предложенный на утверждение регламент - время для докладов – 10 мин, на обсуждения одного вопроса – не более 5 минут, на вступления после вопросов – не более 5 минут.

«за» - единогласно, «против» - 0 голосов, «воздержались» - 0 голосов.

Бейсенбай А.С., главный специалист ГУ «Отдел предпринимательства и сельского хозяйства города Павлодара» (председатель общественных слушаний): Регламент утвержден.

13. Сведения о всех заслушанных докладах:

Выступление на государственном языке: Жамалиденова Асем. Выступление на русском языке: инженер-эколог – Бузько Галина. Тема доклада: по Отчету о возможных воздействиях намечаемой деятельности: «Строительство цеха горячего цинкования ТОО ЛМЗ «ТехноСталь» в СЭЗ г. Павлодар»

Тексты докладов по документам, выносимым на общественные слушания, прилагаются к настоящему протоколу общественных слушаний.

14. Сводная таблица, которая является неотъемлемой частью протокола общественных слушаний, и содержит все замечания и предложения заинтересованных государственных органов и общественности, представленные в письменной форме в соответствии с пунктом 18 настоящих Правил или озвученные в ходе проведения общественных слушаний; ответы и комментарии Инициатора по каждому замечанию и предложению. Замечания и предложения, явно не имеющие связи с предметом общественных слушаний, вносятся в таблицу с отметкой "не имеют отношения к предмету общественных слушаний":

№ пп	Замечания и предложения участников (фамилия, имя и отчество (при наличии) участника, должность, наименование представляемой организации)	Ответы на замечания и предложения (фамилия, имя и отчество (при наличии) отвечающего, должность, наименование представляемой организации)	Примечание (снятое замечание или предложение, "не имеет отношения к предмету общественных слушаний")
Вопросы, предложения и замечания, поступившие во время проведения открытого собрания			
	-	-	-
Вопросы, предложения и замечания, поступившие через ZOOM конференцию			
	-	-	-
Вопросы, предложения и замечания, поступившие на информационную систему https://ndbecology.gov.kz/			
	-	-	-

15. Мнение участников общественных слушаний о качестве рассматриваемых документов и заслушанных докладов на предмет полноты и доступности их понимания, рекомендации по их улучшению.

16. Обжалование протокола общественных слушаний возможно в судебном и досудебном порядке согласно Административному процедурно-процессуальному кодексу Республики Казахстан.

17. Председатель общественных слушаний:

Бейсенбай А.С.
главной специалист ТУ "Отдел
труда, занятости и
сельского хозяйства
г. Караганда Павлодар"

 28.08.2025
подпись, дата

18. Секретарь общественных слушаний:

Радашкина В.О.
ТОО ПМЗ "Телекомсталь"

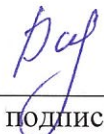
 28.08.2025
подпись, дата

**Регистрационный лист к общественным слушаниям в форме открытого собрания
по Отчету о возможных воздействиях
«Строительство цеха горячего цинкования
ТОО ЛМЗ «ТехноСталь» в СЭЗ г. Павлодар»**

Павлодар

№ п/п	Фамилия, имя, отчество (при его наличии) участника	Категория участника (представитель заинтересованной общественности, государственного органа, Инициатора)	Контактный номер телефона	Формат участия (очно или посредством видеосвязи)	Подпись (в случае участия на открытом собрании)
1	2	3	4	5	6
1	Бейсенбаева А.	Тү "ОПТи СХ г. Павлодар"	87776008019	очно	
2	Андреев А. П.	ТОО "Сурет Кудурт"	47701514072	очно	
3	Штеркель, Д. В.	Житель города	87775134044	очно	
4	Азубоев Б. З.	Житель города	87019822319	очно	
5	Молшраимова Д.	Житель города	87773802211	очно	
6	Садримова З.	Житель города	87764855343	очно	
7	Келесев Ф. И.	Житель города	87013025442	очно	
8	Завриш А. В.	Житель города	87474886908	очно	
9	Никибеев Н. В.	Житель города	87057318700	очно	
10	Эманушди В. К.	Житель города	—	очно	
11	Саманов А. Б.	ТОО ЛМЗ "ТехноСталь" заказчик	477085471571	очно	
12	Курманов Р. Т.	ТОО "Алматы Халық" LLP	87056022188	очно	
13	Бузынов З. М.	Бизнесмен ИП "Тузими"	87772854187	очно	
14	Татина Т. О.	Работник отдела	87017587646	очно	

Форма письма-запроса от инициатора общественных слушаний на проведение общественных слушаний в местные исполнительные органы административно-территориальных единиц (района, города)

исходящий номер: 25511155001, Дата: 11/07/2025

(регистрационные данные письма, исходящий номер, дата)

Информируем Вас о: Проведение оценки воздействия на окружающую среду (в том числе сопровождаемой оценкой трансграничных воздействий)

(наименование в соответствии с пунктом 12 настоящих Правил)

Будет осуществляться на следующей территории: Павлодарская область, Павлодар Г.А.
Павлодарская область, Павлодар Г.А., Жанааульский с.о., с.Павлодарское
Павлодарская область, Павлодар Г.А., Муялдинский с.о., с.Муялды

(территория воздействия, географические координаты участка)

Предоставляем перечень административно-территориальных единиц, на территорию которых может быть оказано воздействие, и на территории которых будут проведены общественные слушания:

Предмет общественных слушаний: «Строительство цеха горячего цинкования ТОО ЛМЗ «ТехноСталь» в СЭЗ г. Павлодар»

(тема, название общественных слушаний, предмет общественных слушаний в обязательном случае должен содержать точное наименование, место осуществления, срок намечаемой деятельности и наименование инициатора намечаемой деятельности)

Просим согласовать нижеуказанные условия проведения общественных слушаний: Павлодарская область, Павлодар Г.А., ул. Лермонтова, 91, здание Республиканской научно-технической библиотеки, читальный зал, 27/08/2025 12:00

(место, дата и время начала проведения общественных слушаний)

Место проведения общественных слушаний в населенном (-ых) пункте (-ах) обосновано их ближайшим расположением к территории намечаемой деятельности (км).

Объявление о проведении общественных слушаний на казахском и русском языках будет распространено следующими способами:
"Обозрение недели"; Областной телеканал "Ertis"

(наименование газеты, теле- и радиоканала, где будет размещено объявление)

Доски объявлений в районе проведения общественных слушаний и другие места, доступные для общественности (остановочные комплексы, магазины, жилые дома и др.)

(расположение мест, специально предназначенных для размещения печатных объявлений (доски объявлений))

Просим также подтвердить наличие технической возможности организации видеоконференцсвязи в ходе проведения общественных слушаний.

В соответствии с Экологическим кодексом Республики Казахстан и Правилами проведения общественных слушаний, общественные слушания проводятся под председательством представителя местного исполнительного органа соответствующей административно-территориальной единицы (района, города). Местный исполнительный орган обеспечивает видео- и аудиозапись открытого собрания

общественных слушаний. Электронный носитель с видео- и аудиозаписью всего хода открытого собрания общественных слушаний с начала регистрации до закрытия общественных слушаний и подведением итогов слушаний, подлежит приобщению (публикации) к протоколу общественных слушаний.

В соответствии с требованиями законодательства просим обеспечить регистрацию участников общественных слушаний и видео- и аудиозапись общественных слушаний.»
Товарищество с ограниченной ответственностью ЛМЗ "ТехноСталь" (БИН: 130440013011), +7(708)-888-99-98, tehnostal_pvl@mail.ru,

Представитель: Андрусенко Павел

Составитель отчета о возможных воздействиях : ИП "Чигина Т.О."

(фамилия, имя и отчество (при наличии), должность, наименование организации представителем которой является, подпись, контактные данные инициатора общественных слушаний).

Форма письма-ответа инициатору общественных слушаний от местных исполнительных органов административно-территориальных единиц (района, города) на проведение общественных слушаний

исходящий номер: 25511155001, Дата: 14/07/2025

(регистрационные данные письма, исходящий номер, дата)

«В ответ на Ваше письмо (исх. №25511155001, от 11/07/2025 (дата)) о согласовании предлагаемых Вами условий проведения общественных слушаний, сообщаем следующее:

«Согласовываем проведение общественных слушаний по предмету «Строительство цеха горячего цинкования ТОО ЛМЗ «ТехноСталь» в СЭЗ г. Павлодар», в предлагаемую Вами 27/08/2025 12:00, Павлодарская область, Павлодар Г.А., ул. Лермонтова, 91, здание Республиканской научно-технической библиотеки, читальный зал(дату, место, время начала проведения общественных слушаний)»

(к причинам несогласования относятся: место проведения не относится к территории административно-территориальных единиц, на которую может быть оказано воздействие в результате осуществления намечаемой деятельности; дата и время проведения выпадает на выходные и/или праздничные дни, нерабочее время. "Поддерживаем, предложенные Вами способы распространения объявления о проведении общественных слушаний". или "Предлагаем дополнить (заменить) следующими способами, для более эффективного информирования общественности").

«Подтверждаем наличие технической возможности организации видеоконференцсвязи в ходе проведения общественных слушаний».

«Перечень заинтересованных государственных органов: 1. 2.»

Товарищество с ограниченной ответственностью ЛМЗ ""ТехноСталь"" (БИН: 130440013011), +7(708)-888-99-98, tehnostal_pvl@mail.ru,

Представитель: Андрусенко Павел

Составитель отчета о возможных воздействиях: ИП "Чигина Т.О."

(фамилия, имя и отчество (при наличии), должность, наименование организации представителем которой является, подпись, контактные данные инициатора общественных слушаний).

Областная еженедельная газета

ОБОЗРЕНИЕ НЕДЕЛИ



Павлодар

Делайте новости вместе с нами

▶ obozrenie.kz



«Не знать истории – значит
всегда быть ребёнком».
Марк Туллий Цицерон

НЕ УСПЕЛИ НА «СОВЕТСКИЙ ПОЕЗД»

Что ждет новое поколение павлодарских пенсионеров.

АЙБЕК ЖУМАТОВ

Как сообщила руководитель департамента Комитета регулирования и контроля в сфере социальной защиты населения по Павлодарской области Алмагуль Мухамедова, в области 124 540 пенсионеров. В рамках обеспечения социальных гарантий государства размеры пенсионных и социальных выплат подлежат ежегодной индексации.

– В этом году согласно Закону о республиканском бюджете с 1 января 2025 года размеры солидарной пенсии выросли на 8,5%, то есть с опережением уровня инфляции, определенном Нацбанком республики на 2%. Установлен минимальный размер пенсии – 62 771 тенге. Кроме того, по поручению Главы государства с 2023 года в течение пяти лет осуществляется ежегодное поэтапное повышение минимальной базовой пенсии до 70% от величины прожиточного минимума, максимальной – до 120%, – говорит Алмагуль Мухамедова.

С 1 января минимальный размер базовой пенсии увеличен с 65% до 70% от прожиточного минимума, что составляет 32 360 тенге, максимальный размер – с 105 до

110% от прожиточного минимума, что составляет 50 851 тенге. Таким образом средний совокупный размер пенсии без учета выплат из ЕНПФ составляет 144 606 тенге, солидарная часть 96 370, базовая 48 236 тенге.

При том следует отметить, что гарантированный объем пенсии назначается каждому индивидуально с учетом стажа участия в пенсионной системе. В стаж включается как трудовой стаж, выработанный до 1998 года так и стаж участия в накопительной пенсионной системе после 1998 года. Новое поколение пенсионеров, которые не имеют стажа до 1998 года, будет получать только базовую и накопительную пенсию.

– Доля солидарной пенсии с каждым годом уменьшается, – рассказывает Алмагуль Мухамедова. – Мы акцентируем внимание граждан на необходимости участия в накопительной системе, то есть в будущем будет только базовые и накопительные пенсионные выплаты. Для этого введены обязательные взносы как от самих граждан в размере десяти процентов, так и с прошлого года работодателей обязали выплачивать из своих фондов еще пять процентов в счет будущей пенсии

своих работников. Кроме того, еще пять процентов выплачиваются гражданам, которые работают во вредных и тяжелых условиях труда.

В первом полугодии 2025 года жителям области выплачено пенсий на сумму почти 108 миллиардов тенге.

С 1998 года Казахстан официально перешел на накопительную систему. Это значит, что вся надежда – не на государство, а на собственный индивидуальный счет в ЕНПФ. Солидарная модель, когда работающие содержали пенсионеров, а сами надеялись на такую же помощь от следующих поколений, осталась в прошлом. И тем, кто не успел на этот «советский поезд» до 1 января 1998 года, в будущем не положена даже часть старой, солидарной пенсии.

Нынешние сорокалетние и все, кто младше, войдут в пенсионный возраст безо всякой «подушки» от государства – только с тем, что накопили сами. И вот тут начинается самое интересное. Большинство казахстанцев по разным причинам – от теневой занятости до нестабильных карьерных путей – имеют на своих счетах суммы, которых не хватит даже на скромную старость. Миллион-два тенге накоплений – это не пенсия, это издевательство. Даже если разбить эти деньги на 15-20 лет, получается около 10-20 тысяч тенге

в месяц. А теперь попробуйте на них выжить.

Добавим сюда инфляцию, которая спокойно съедает даже скромную доходность ЕНПФ, и станет ясно: будущий пенсионер будет беднее, чем нынешний. В сравнении советская пенсия покажется просто роскошью.

Да, государство предлагает так называемую базовую пенсию. Ее размер зависит от продолжительности участия в пенсионной системе. Отчислял – получишь больше. Но даже максимум – это всего лишь 100% от прожиточного минимума. А прожиточный минимум в Казахстане – понятие почти декоративное. Ни о каком «обеспеченном возрасте» речи не идет.

И вот мы подходим к главному: модель «государство заботится» больше не работает. Работай официально, следи за отчислениями, доказывай, что ты участвовал в системе, и тогда – возможно – получишь нечто, на что можно будет прожить. Или не получишь. Все чаще звучат разговоры: а не пора ли самим начинать инвестировать, копить, покупать жильё, создавать свой фонд «на старость»? Потому что иначе старость будет, а денег – нет.

Пенсия теперь – это не право, это проект. Твой личный. Государство лишь наблюдает и создает условия.

Новости недели

Захоронить нельзя сжечь

Пока в других регионах ломают голову, как утилизировать павший скот без ущерба для бюджета и окружающей среды, в Павлодарской области уже нашли решение. Ветеринары региона рассматривают вариант перехода на крематории на твердом топливе, и похоже, у этого подхода есть все шансы потеснить привычные скотомогильники и капризные инсинераторы.

▶ Стр. 2

В объективе «ОН»

Made in Pavlodar

В Павлодаре развернули сразу две выставки – «Лучший товар Казахстана» и «Одно село – один продукт».

▶ Стр. 3

В объективе «ОН»

Под одной крышей

Обычный переезд на Ген.Дюсенова, 80, который может стать новой главой в истории коммуникаций между чиновниками и населением, случился в Павлодаре.

▶ Стр. 3

Терпение и труд

Подведены итоги областного конкурса «Еңбек ері» – «Герой труда».

АЙБЕК ЖУМАТОВ

Областной конкурс собрал участников – рабочих промышленных предприятий не старше 35 лет. Проект направлен на активное вовлечение молодых специалистов в общественно-социальную жизнь предприятия. Его основной целью было выявить и поддержать отличившихся молодых рабочих. Конкурс стал площадкой для обмена опытом, идеями и профессионального взаимодействия, где молодые сотрудники демонстрируют свои достижения.

– По инициативе Президента 2025 год проходит под эгидой Года рабочих профессий. Глава государства отметил важность продвижения ценностей трудолюбия и профессионализма, – сказала на открытии заместитель акима Павлодарской области Айгуль Маликова. – Труд – это источник благополучия, развития и созидания. Именно благодаря честному труду строится наше будущее. Как будущее страны вы даете новый импульс развитию.

Во время торжественного мероприятия наградили наиболее отличившихся на производстве и в общественной жизни молодых заводчан. В номинации «Кәсіби серпіліс» – «Профессиональный прорыв» победил эксперт по строительству-монтажным и пусконаладочным работам отдела по капитальным проектам филиала АО «Алюминий Казахстана» Жангельды Жанат.

– Участвую в таком конкурсе впервые. В своей работе реализуем инвестпрограммы. Наша работа напрямую повлияет на качественное прохождение отопительного сезона. После реконструкции ТЭЦ-1 объем тепловой энергии, производимой на станции, увеличится еще на 50 гигакалорий, – рассказывает призер конкурса.

30-летний энергетик работает на станции уже восемь лет. В свое время он выбрал эту профессию по совету отца и ни на секунду не пожалел о своем выборе.



Подписка на 2025 год

Будьте в курсе **главных** событий,
не выходя из дома

Категория подписчиков	Срок подписки	Забирать из редакции	Доставка на дом
Для частных	1 месяц	580	660
	3 месяца	1740	1980
	6 месяцев	3480	3960
	12 месяцев	6960	7920
Для льготных	1 месяц	540	620
	3 месяца	1620	1860
	6 месяцев	3240	3720
	12 месяцев	6480	7440



НЕДВИЖИМОСТЬ КВАРТИРЫ

Продам малосемейку, ул. Лермонтова, 96, 3/5, санузел, телефон. 5 млн тг. Тел. 8-777-690-52-02

Продам 1 комн.кв., ул. Камзина, 56, 9/9. Новая сантехника, санузел разд., мелкий ремонт. Недорого. Торг уместен. Тел. 8-775-463-13-30; 22-24-75

Продам 1-комн.кв., ул. Нурмагамбетова, 130/1. 33,5 кв.м. 4/5, КТВ, в\с, интернет. Тел. 8-701-745-81-41; 68-77-95

Продам 1-комн.кв., Ломова, 181. 23 кв.м, 2/4. Спокойный зеленый район. Дом кирпичный, теплый. Санузел совмещен, частично меблирована, пластиковые окна, железная дверь. 10 млн тг. Тел. 68-31-67; 8-776-736-79-75

Продам 1-комн.кв., ул. АкЧокина, 147, 1/4, 13 кв.м душевая, новая сантехника, туалет, раковина, ремонт, решетки, железная дверь, вся мебель, вся техника, новые пл.окна, домофон, КТВ, камеры на доме. Район Торайгыров университета, «Гуллывера», «Рубина». 7 млн тг. Тел. 8-776-736-79-75

Продам 1-комн.кв., ул. Олжабай батыра, Химгородки, 2/5; 32 кв.м. Ремонт, санузел совмещенный. Цена 11 млн тг. торг при просмотре. Тел. 8-705-397-97-94; 8-771-116-22-03

Продам 1-комн.кв., ул. Естая, 141, 5 этаж, 32 кв.м. рядом мечеть, школа, ТД «Артур». Без ремонта. Цена 9 млн 500 тыс. Тг. торг. Можно под ипотеку. Тел. 8-705-440-56-17

Продам 1-комн кв, ул.учш., ул. Катаева, 48, 2/5, р-н Торайгыров университета. Ремонт, мебель, бытовая техника. Цена 16,5 млн тг, торг. Тел. 8-701-077-05-29

Продам 1-комн.кв., площадь Победы, 23, 3/4, район ЦУМа, пластиковые окна, балкон, новая сантехника, санузел. Цена 12,5 млн тг. Тел. 8-771-325-60-75

Продам 1-комн.кв., ул. Айманова, 69, ремонт, с\у раздельный, проводка новая, частично меблирована, останки рядом. Цена 13 млн 500 тыс. Тел. 8-705-141-59-65, 8-777-659-95-63 Срочно! Продам 1-комн.кв., 5/5 этаж, 32 кв.м. ремонт. Тел. 8777-762-03-61; 8-777-800-24-20; 51-20-45

Продам 1-комн.кв., 2 этаж, мкр. Дачный. Тел. 54-73-15

Продам либо поменяю 1-комн.кв. в Эмбастусе - 1 этаж, на 1-комн.кв. в Павлодаре. Тел. 8-705-408-10-53

Продам либо поменяю 1-комн.кв., р. Назарбаева, 89, 9/9, 36 кв.м. кв.м, частично меблирована, ж/дверь, КТВ, интернет, сантехника новая, санузел раздельный, застекленная лоджия. Рядом «Арту», университет, школы. Цена 11 млн тг, торг. Тел. 8-777-460-12-89

Сниму комнату с подселением. Тел. 8-777-132-12-05

Сниму комнату в Павлодаре, пенсионерка. 20 тысяч + свет. Тел. 8-707-751-28-78

Сниму комнату в общежитии или в частном доме. Тел. 8-747-486-93-84

Сниму 1-комн.кв., ул. Герина 4-73-74-09

Сниму 1-комн.кв., угол Геринга – Сураганова. Тел. 8-777-132-12-05

Сниму комнату в квартире не менее 20 кв.м, 2-3 этаж, на длительный срок – до 5 лет, есть мебель и электроприборы. Чистоту гарантирую. Женщина 63 года, без вредных привычек, с медобразованием. Возможен выход за белорусию. Цена 20 тыс. тг + 5 тыс. тг за свет. Тел. 8-705-446-54-38; 64-35-19

Поменяю 1-комн. кв., ул. Павлова, 75, косметический ремонт, на 2-комн. кв. с доплатой. Тел. 8-778-451-51-48

Поменяю две 1-комн. кв. на 2-комн.кв.: ул. Телпова, 38/2, 5/5, 21 кв.м. и ул. Лермонтова, 92, 1/5, 23 кв.м. Санузел совмещен. Ремонт. Тел. 8-747-496-87-89; 8-777-196-83-35

Поменяю 1-комн.кв. на 2-и или 3-комн. с доплатой 31 кв.м, ул. Ак Бектурова, 29, м-н «Сенім».

Тел. 8-747-447-98-03; 8-705-594-01-57

Меняю 1-комн. кв., нежилое помещение, под офис, в Астане. 15 кв.м, санузел, ванна, туалет, цокольный этаж, на жилые в Павлодаре. Тел. 31-60-54; 8-705-614-31-96; 8-747-491-01-54

Меняю 1-комн.кв, площадь Победы, 23, 3/4, район ЦУМа, на Астану на 2-комн.кв. по договоренности, 2-4 этаж. Тел. 8-771-325-60-75

Меняю 1-комн.кв., ул. Вторая Южная, на 3-комн.кв., желательно в р-не Дистлетчерской. Тел. 8-705-217-18-21

Сдам с подселением девушке или женщине 25+. Тел. 8-705-141-59-65

Сдам комнату в 3-комн.кв. с подселением девушки-студентке. Район Дачный. Тел. 8-777-974-72-50

Куплю комнату в общежитии с санузлом в комнате, в Павлодаре. Цена до 3 млн тг. Тел. 8-771-370-75-20

Куплю 1-комн.кв., 2 этаж, оборудованную, с ремонтом. Цена договорная. Тел. 8-775-421-99-18

Куплю 1-комн.кв. Тел. 8-747-432-80-63

Куплю 1-2-комн.кв. в хорошем состоянии. Первый и последний этажи, бывшие общежитие не предлагать. Без ипотеки, за наличный расчёт. Тел. 8-747-486-93-84

Продам 2-комн. кв., ул.учпеную, 53,9 кв.м, без долгов, ул. М. Жусупа, 40, 9/9, пл.окна, лоджия застекленная, тамбур, частично меблирована, КТВ, кладовка в квартире. Тел. 8-707-575-90-21

Продам или сдам 2-комн.кв., ул. М.Жусупа, 6, 2/5, частичный ремонт. Тел. 55-30-09

Продам 2-комн.кв., ул. Камзина, 58/2, улучшенная, 50 кв.м, 7/9; пластиковые окна, з/б, с\у разд., новые трубы, интернет, ж/д., без долгов – 23 млн тг. Тел. 8-705-407-95-10

Продам 2-комн.кв., ул. Павлова, 12, панельный дом. Без ремонта, без мебели, 44,9 кв.м. Рядом школа, больницы, детсад. Цена 10 млн 500 тыс. тг. торг. Тел. 8-777-511-87-85; 54-52-31

Продам 2-комн.кв., ул. Баян батыра, 7, 45 кв.м с ремонтом, пл.окна, частично меблирована, бытовая техника, санузел совмещенный, кафель. Теплая квартира. Цена 17 млн тг, торг при просмотре. Тел. 8-705-397-97-94; 8-771-116-22-03

Продам 2-омн.кв. в Аксу. Цена 8 млн тг. Тел. 8-707-741-19-33, 8-705-343-51-81

Продам 2-комн.кв., ул. Торайгырова, 65, 43 кв.м, 3 этаж, теплая, частичный ремонт, с мебелью. Тел. 52-27-38

Продам 2-комн.кв., ул. Астана, 53, 4/5, теплая, с ремонтом, пластиковые окна, застекл. балкон, новая сантехника, мебель, бытовая техника, рядом набережная, лицей №8, ЦОН, магазины, без долгов. Цена 22 800 тг. Тел. 8-701-736-33-97; 8-777-459-95-15

Сдам/продам 2-комн.кв., ул. Торайгырова, 10, 1 этаж, частично меблирована, холодильник, стиральная машина, решетки, ж/дверь, косметический ремонт. На длительный срок. 120 тыс.тг + комуслуги. Тл. 8-776-999-33-77

Сдам 2-комн.кв., Лесозавод, без мебели, частично ремонт. Тел. 8-777-130-35-51

Сдам 2-комн.кв., ул. Лермонтова, 45. Тел. 8-777-864-83-72

Сдам 2-комн.кв., ул. Ломова, 156/2. Район Сарыарка. Меблирована. Транспортная развязка. 130 тыс.тг. + комуслуги. Тел. 21-38-68; 8-701-736-33-97; 8-777-459-95-15

Сдам/продам 2-комн.кв., ул. Торайгырова, 10, 1 этаж, частично меблирована, холодильник, стиральная машина, решетки, ж/дверь, косметический ремонт. На длительный срок. 120 тыс.тг + комуслуги. Тл. 8-776-999-33-77

Сдам 2-комн.кв., ул. Павлова, 12, панельный дом. Без ремонта, без мебели, 44,9 кв.м. Рядом школа, больницы, детсад. Цена 10 млн 500 тыс. тг. торг. Тел. 8-777-511-87-85; 54-52-31

Продам 2-комн.кв., ул. Баян батыра, 7, 45 кв.м с ремонтом, пл.окна, частично меблирована, бытовая техника, санузел совмещенный, кафель. Теплая квартира. Цена 17 млн тг, торг при просмотре. Тел. 8-705-397-97-94; 8-771-116-22-03

Продам 2-омн.кв. в Аксу. Цена 8 млн тг. Тел. 8-707-741-19-33, 8-705-343-51-81

Продам 2-комн.кв., ул. Торайгырова, 65, 43 кв.м, 3 этаж, теплая, частичный ремонт, с мебелью. Тел. 52-27-38

Продам 2-комн.кв., ул. Астана, 53, 4/5, теплая, с ремонтом, пластиковые окна, застекл. балкон, новая сантехника, мебель, бытовая техника, рядом набережная, лицей №8, ЦОН, магазины, без долгов. Цена 22 800 тг. Тел. 8-701-736-33-97; 8-777-459-95-15

доме, ул. Баян батыра, 1, 60,1 кв.м, с балконом. 22 млн тг, торг. Тел. 8-776-822-96-13

Продам 3-комн.кв., 2/5, ул. М. Жусупа, 6, без ремонта без долгов, телефон. Либо поменяю на квартиру в России. Тел. 55-30-09

Продам 3-комн.кв., ул. Жаюя Мусы, 1. 6 этаж. Большая застекленная лоджия. Цена 18 млн тг, торг. Тел. 8-771-428-17-64

Продам 3-комн.кв. или обменю на 1-комн. улучшеную. Камзина, 169, район Дистлетчерской. 2 этаж. Без мебели. Железная дверь. Окна частично пластиковые, лоджия, балкон застекленые. 23 500 000 тг, торг. 8-701-937-60-89

Продам 3-комн.кв., 5/5, ул. Гагарина, 64, 52 кв.м, без мебели. Цена 16 900 000 тг. Тел. 8-771-172-08-11

Продам 3-комн.кв., ул. Малаясары батыра, 33, Восточный микрорайон. 70 кв.м, кухня 9 кв.м. Рядом школа. Цена 19 млн тг. Тел. 50-24-56

Продам 3-комн.кв., г. Аксу, ул. Камзина, 11, 48,2 кв.м, 2 этаж. Счетчики, железная дверь, окна частично пластиковые, без ремонта. 8 млн тг, торг. Тел. 8-777-410-59-78; 8-705-893-15-66

Продам 3-омн.кв. в панельном доме, ул. Лермонтова, 89, 5 этаж, общая площадь 48 кв.м, полезная площадь 31,8 кв.м, не в залоге. Чистая, светлая, теплая, пл. окна, балкон застекленный, есть подвал, частично меблирована. Рядом детский сад, СОШ №34, «Манакбай», Дворец школьников, останки города. Цена 16 млн тг, торг. Тел. 8-702-974-66-10

Продам 3-комн.кв., пересечение Ак.Сатпаева – Лермонтова, 60 кв.м, 19 млн тг. Тел. 8-777-934-32-34; 8-771-569-57-14

Продам 3-комн.кв., ул.ч. Тканева, 13, 3/10, 70 кв.м, просторная, светлая, комнаты большие, изолированные. Кухня 9 кв.м. Балкон и лоджия застекл. Развитая инфраструктура. Рядом детские сады, школы, лыжная база, парк, поликлиника, кардиоцентр, магазины. Цена 26 500 млн тг, торг. Или меняю на 1-, 2-комнн. или на две 1-комн.кв. с доплатой. Тел. 8-705-241-96-83

Продам 3-комн.кв., ул. Баян батыра, 1, 1/9; 61 кв.м, с мебелью. Тел. 8-776-822-96-13

Продам 3-омн.кв., ул. Ломова, 181/4, Дистлетчерская, кирпичный дом, 2/6, лоджия 6 кв.м. Возм.можно ипотека. Тел. 8-705-102-88-94; 57-00-21

Продам или поменяю 3-комн.кв., Камзина, 62, 9/9, 64 кв.м, ремонт, застеклённый балкон, пл.окна, ж/дверь, натяжные потолки, ламинат. Рядом СОШ №6 и 19, детские сады, Вагу МЛ, «Баянтяу». Цена 22 млн тг, варианты обмена на 2-комн.кв. + доплата. Тел. 8777-600-29-14

Меняю 3-комн.кв., Камзина, 350, 4 этаж, улучшенная, на 2-комн. улупшеную с доплатой. Тел. 8-777-974-72-50

Продам 3-комн.кв., ул. Бухар жырау, 3, 4/5, 59,4 кв.м, без ремонта, без долгов. Цена 16 млн тг. Тел.8-705-601-95-97

Продам 3-комн.кв., ул. Жауы Мусы. 2/10. Теплая, чистая, с ремонтом, ж/д, пл. окна, теплая застеклянная лоджия, благоустроенный тихий двор, удобная транспортная развязка. Цена 27 млн. тг, оплата любой формы. Тел. 8-701-531-71-41

Продам 3-омн.кв., ул. Торайгырова, 95, 3 этаж, 60 кв.м, балкон, кафель, пл.окна. Цена 17 млн тг, торг. Либо поменяю на 1+1-комн.кв. Тел. 8-701-398-47-66; 8-778-451-36-49

Продам 4-омн.кв., ул. Ворюшина, 6, 100 кв.м, кухня 12 кв.м, 6/6, частично меблирована, состояние хорошее. Цена 24 млн тг, торг. Или поменяю на 3-комн.кв. с доплатой. Тел. 21-38-68; 8-701-539-48-36

ГАРАЖИ

Продам, р-н вокзала, смотровая яма, подвал, погреб, свет, охрана. Тел. 8-777-672-06-59

Продам капитальный гараж, ул. Олжабай батыра, 32 кв.м, погреб, смотровая яма, стеллажи, свет. Цена 2,5 млн тг, торг при просмотре. Тел. 8-705-397-97-94; 8-771-116-22-03

Продам гараж в селе Мойылды, 5х3,7 м, высота 2 м, из шпал, железная дверь, крыша из шифера. Цена 1 999999 тг, торг. Тел. 35-65-79; 8-705-481-81-10

ДАЧИ

Продам, сад «Берека», ухоженная, все насаждения, дом три комнаты – 500 000 тенге. Тел. 53-89-29

Продам, сад «Весна», 6 соток, ул. Клубничная, 3. Все насаждения: смородина, клубника, лук, шавель и др. Чистая, уютная. Туалет в доме, печь электрическая, кровать, стол деревянный. Тел. 8-705-708-92-54

Продам, сад «Здоровье», 7,5 соток. Постройки: дом, гараж, баня, свкажина с насосом. Все насаждения. 1,5 млн тг, торг. Тел. 8-701-401-01-55

Продам, сад «Здоровье», ул. Смородиновая, 90, 6 соток, домик, туалет, душ, все насаждения; смородина, клубника, яблоки. Цена договорная. Тел. 53-20-67, 8-771-275-61-39

Продам, сад «Весна», ул. Садовая, 71. Проезд автобусами № 44, 31, 14, останова «Мясокомбинат», идти 5-10 мин. На участке все насаждения. С поливом проблем нет. Качественная разводка, емкость для воды 6 куб.м, вода по графику. Цена договорная. Тел. 8-771-275-15-73, 57-80-78 в любое время

Продам, сад «Здоровье», ост. Перые дачи, 6 соток, с урожаем. Тел. 8-747-367-26-27

Продам, сад «Клен», 7 соток, дом капитальный, баня, гараж, насаждения, вода, свет, садоводство охраняется. Тел. 54-67-24; 8-775-893-38-06

Продам, сад «Металлург», 6 соток, кирпичный домик, все насаждения, документы на дом. Автобус №18. Тел. 21-23-27; 8-705-579-91-48.

Продам, сад «Северный», участок с урожаем. Тел. 51-20-45; 8-777-762-03-61

Продам, сад «Энтузиаст», 6 соток, только под строительство. Авт. № 24, 22,9,27,21 – 600 000 тг, торг. Тел. 8-777-066-76-90, 68-31-67

Продам, сад «Энтузиаст», без строений, возле останки «Первые дачи». Тел. 57-71-61

Продам, сад «Ожуйный». Все насаждения, баня, домик. Автобус №17, 22, близко от останков. Цена договорная. Тел. 20-12-27; 8-705-584-88-72

Продам, сад «Меллиоратор», домик, огороже на сеткой и обрешеткой, свкажина, все насаждения, ухоженная. Цена договорная. Тел. 55-06-77.

Куплю, сад «Здоровье», «Клен», «Недтяники». Тел. 8-777-690-52-02

Куплю, сад «Реченька». Цена 1 млн тг. Тел. 8-771-370-75-20.

Продам или поменяю, сад «Энтузиаст», по ул. Казарвды в сторону Зеленойта, автобус 2, 5, 27, ост. «Городоканал», 8 соток, домик приватизированный, 26 кв.м, зимний вариант, свет в доме, печное отопление, пл.окна, жел. дверь, на малосемейку. Тел. 8-705-102-88-94; 57-00-21

Продам, сад «Северный», домик, душ, все насаждения, свет, ул. Смородиновая, 29, тел. 8-702-874-59-57

Продам, сад «Яблонька», ул. Южная, 58. 6 соток, домик, баня, насаждения. Цена договорная. Тел. 33-84-67, 8-777-867-84-94.

ДОМА

Продам дом, 4-комн., станция Южная, 72, вода в доме, центр. канализ, гараж, баня, огород, печь длит. горения, участок 12 соток. Цена 16 млн тг. Тел. 8-705-153-40-41

Продам дом, ул. Чапаева, 64, район 1 Южная, 6 соток, 80 кв.м, камышовый, обложенный кирпичном. Крыша новая. Ванна, туалет, водо-

нагреватель. Центральное водоснабжение. 25 млн, торг либо обмен на 2– и 1-комн. Тел. 8-777-938-45-32; 8-708-152-17-50

Продам дом благоустроенный, все коммуникации, 4 комнаты, двор, огород, гараж на 2 машины, баня. Ул. Заслонова, 57. Цена 37 млн тг, торг. Тел. 8-777-081-41-21

Продам, село Рождественка, 4 комнаты, 89 кв.м, 43 сотки земли, все удобства в доме, вода холодная и горячая, туалет, ванна, гараж. Либо обмен на 1-комн.кв., рассмотрим варианты. Тел. 8-777-420-27-05; 8-707-794-29-48

Продам дом, р-н МДС, шлаколитой, 4 комнаты, санузел в доме, центральная вода, отопление печное. Все хозяйстройки. Большой гараж. 21 млн тг, торг. Варианты. Тел. 60-80-01

Продам дом, переулок Голая, съезд с Естая, 70 кв.м, 5 соток, все коммуникации. Тел. 32-87-67; 8-771-817-31-83

Продам или поменяю благоустроенный дом, 100 кв.м, районтр Шарбақты. Все хозяйстройкой, 2 плана. Либо поменяю на 2- или 3-комнатную квартиру в Павлодаре по договоренности. Тел. 8-777-356-83-01

Продам или поменяю дом в районе Дистлетчерской на 2-и или 3-комн.кв. ул.учпеную, 2-5 этаж. Тел. 8-702-858-58-77

Продам, ул. Вс.Иванова, 73-1, Второй Павлодар, 3 комнаты, д/в, канализация – 8 000 000 тг. Тел. 8-777-462-01-02, 8-777-545-84-96, 20-18-32

Продам частный дом на Втором Павлодаре, 55,9 кв.м; две спальни, зал, большая кухня, ванная комната, санузел, водонагреватель, свежий ремонт, коридор, холодная веранда, кофегарка отдельно. Дом теплый и светлый. Обложен новым кирпичом. Крыша новая, из металлочерепицы. Во дворе и за двором брусчатка. Забор из профлиста. Отопление – котел длительного горения (хватает на 5-6 дней). Два септика. Вода центральная, Небольший огород. Есть утюжка и дровник. Дополнительный туалет на улице. Цена 18,5 млн тг. Тел. 8-705-120-43-14; 8-708-110-18-39

Продам частный дом, «Сосновый бор», 7 соток. Дом 6 комнат. Внутри санузел, вода, свкажина, свет. Гараж, утюжка. Печное отопление. Насаждения. Автобусы 18, 52, трамвая. Цена 27 млн, торг. Тел. 8-747-650-59-46; 8-777-347-41-09 – ватсап

Продам или поменяю, ул. Кисповодская, 61, на 2 хозяина, 6 комнат, 6 соток, отопление печное, водопровод, с\у, телефон, интернет, гараж, летняя кухня – 15 000 000 тг. Тел. 8-777-97-51-12, 8-777-449-42-17

Продам или поменяю дом на Втором Павлодаре, отопление и водоснабжение центральное, на 3-комн.кв. в районе Толстого – Назарбаева. Тел. 8-777-600-23-17

Продам или поменяю, с Павлодарское, 70 кв.м, 40 кв.м, два дома в одном дворе, с\у, окна ПВХ, теплица, а также действующий бизнес. Земельный участок 16 сот. Обмен на 2-комн. квартиру в Павлодаре. Варианты: 17 000 000 тг. Тел. 52-60-97, 8-707-039-42-08, 8-778-856-94-90

Продам или поменяю, сад «Сосновый бор», 9 соток, 2 урочья, 4 комнаты, канализация, печное отопление, свкажина, хозяйстройки – 21 000 000 тг, торг. Тел. 8-705-547-83-54

Продам небольшой дом, район 1 Южная, 2-комнатный, кухня, свкажина, печное отопление, большой подвал, уловой дом. Удобно под бизнес. Цена 12 млн тг. Участок 6,5 соток. Тел. 8-707-976-37-07

Меняю дом, р-н Затон. 96 кв.м, шлаколитой, обложен

№ 1-19/205
21.07 2025г

ЭФИРНАЯ СПРАВКА

Дана ТОО ЛМЗ «ТехноСталь» о том, что в эфире областного телеканала «Ertis» прошло объявление бегущей строкой на государственном и русском языках 18 июля 2025 г.

Текст объявления на государственном языке:

ЛМЗ «ТехноСталь» ЖШС «Павлодар қ. АЭА-да "ТехноСталь" ЛМЗ ЖШС ыстық мырыштау цехының құрылысы» нысаны бойынша ықтимал әсерлер туралы есеп бойынша ашық жиналыстар нысанында қоғамдық тыңдаулар өткізу туралы хабарлайды. Қоғамдық тыңдаулар 2025 жылдың 27 тамызында өтеді: сағат 10:00-де Павлодар облысы, Павлодар ауылы, Мәңгілік Ел көшесі, 4/2, Павлодар ауылы әкімінің аппараты мекенжайы бойынша; сағат 12:00-де: Павлодар облысы, Павлодар қаласы, Лермонтов көшесі, 91, республикалық ғылыми-техникалық кітапхана ғимараты, оқу залы; сағат 15:00-де Павлодар облысы, Мойылды ауылы, Ұлы дала көшесі, 5/2 мекенжайы бойынша, Мойылды ауылы әкімінің аппараты. Сондай-ақ Zoom платформасында бейнеконференция жолымен онлайн режимінде қоғамдық тыңдаулар өткізілетіндігін хабарлайды. Белсенді сілтеме: <https://us06web.zoom.us/j/85353510663?pwd=hUhzUQ2zQKA5TzcQTdIQPeU8N6l9np.1>. Конференция идентификаторы: 853 5351 0663; Кіру коды: 599308. Жоспарланған қызметтің бастамашысы: ЛМЗ «ТехноСталь» ЖШС, Павлодар қ., Торайғыров көшесі, 91/1, каб. 42, БСН: 130440013011, тел.: +7 (708) 888-99-98. Ықтимал әсерлер туралы есепті әзірлеуші: «Чигина Т.О.» ЖК., Павлодар қ., Сәтбаев к-сі, 253-150, тел.: +7 (701) 758-76-46. Жобалық құжаттама пакетімен Қоршаған орта мен табиғи ресурстардың жай-күйі туралы Ұлттық деректер банкінің порталында танысуға болады <https://ndbecology.gov.kz> / және "Павлодар облысының жер қойнауын пайдалану, қоршаған орта және су ресурстары басқармасы" ММ сайтында <https://www.gov.kz/memleket/entities/pavlodar-tabigat> / "қоғамдық тыңдаулар" бөлімінде. Қосымша ақпаратты электрондық пошта арқылы алуға болады

chigina.to@mail.ru және телефон нөмірі +7 (708) 547-15-71. Барлық ескертулер және / немесе ұсыныстар ақпараттық жүйеде (Қоршаған орта мен табиғи ресурстардың жай-күйі туралы Ұлттық деректер банкі) қоғамдық тыңдаулар өткізілетін күнге дейін 3 жұмыс күнінен кешіктірілмейтін мерзімде, сондай-ақ Павлодар қ., Жеңіс алаңы, 5Б мекенжайы бойынша «Павлодар облысының жер қойнауын пайдалану, қоршаған орта және су ресурстары басқармасы» ММ-де қабылданады, 307 кабинет, email: buhina.gaushan@pavlodar.gov.kz, тел.: 8 (7182) 32-16-81. Учаскенің географиялық координаттары: 52°24'21.0"N 76°57'08.8"E; 52°24'21.1"N 76°57'24.7"E; 52°24'08.2"N 76°57'25.0"E; 52°24'08.8"N 76°57'09.1"E. Әсер ету аймағының географиялық координаттары: Павлодар ауылы – 52°23'26.4"N 76°51'54.3"E; Павлодар қ. – 52°19'47.7"N 76°55'54.2"E; Мойылды ауылы – 52°23'18.4"N 77°03'44.5"E.

Текст объявления на русском языке:

ТОО ЛМЗ «ТехноСталь» уведомляет о проведении общественных слушаний в форме открытых собраний по Отчету о возможных воздействиях по объекту: «Строительство цеха горячего цинкования ТОО ЛМЗ «ТехноСталь» в СЭЗ г. Павлодар». Общественные слушания состоятся 27 августа 2025 года в 10:00 часов по адресу: Павлодарская область, с. Павлодарское, ул. Мәңгілік Ел, 4/2, Аппарат акима, с. Павлодарское; в 12:00 часов по адресу: Павлодарская область, г. Павлодар, ул. Лермонтова, 91, здание республиканской научно-технической библиотеки, читальный зал; в 15:00 часов по адресу: Павлодарская область, село Мойылды, улица Улы дала 5/2, Аппарат акима, с. Мойылды. Также общественные слушания проводятся в режиме онлайн посредством видеоконференции на платформе Zoom. Активная ссылка: <https://us06web.zoom.us/j/85353510663?pwd=hUhZUQ2zQKA5TzcQTdIQPeU8N6l9nr.1>. Идентификатор конференции: 853 5351 0663; Код доступа: 599308. Инициатор намечаемой деятельности: ТОО ЛМЗ «ТехноСталь», г. Павлодар, ул. Торайгырова, 91/1, каб. 42, БИН: 130440013011, тел.: +7 (708) 888-99-98. Разработчик Отчета о возможных воздействиях: ИП «Чигина Т.О.», г. Павлодар, ул. Сатпаева, 253-150, тел.: +7 (701) 758-76-46. С пакетом проектной документации можно ознакомиться на портале Национального банка данных о состоянии окружающей среды и природных ресурсов: <https://ndbecology.gov.kz/> и на сайте ГУ «Управление недропользования, окружающей среды и водных ресурсов Павлодарской области»: <https://www.gov.kz/memleket/entities/pavlodar-tabigat/> в разделе «Общественные слушания». Дополнительную информацию о намечаемой деятельности можно получить по электронному адресу: chigina.to@mail.ru и по номеру телефона: +7 (708) 547-15-71. Все замечания и/или предложения принимаются в срок не позднее 3 рабочих дней до даты проведения общественных слушаний на портале Национального банка данных о состоянии окружающей среды и природных ресурсов: <https://ndbecology.gov.kz/>, а также в ГУ «Управление недропользования, окружающей среды и водных ресурсов Павлодарской области» по адресу: г. Павлодар, площадь Победы, 5Б, кабинет 307, email:

buhina.raushan@ pavlodar.gov.kz, тел.: 8 (7182) 32-16-81. Географические координаты участка: 52°24'21.0"N 76°57'08.8"E; 52°24'21.1"N 76°57'24.7"E; 52°24'08.2"N 76°57'25.0"E; 52°24'08.8"N 76°57'09.1"E. Географические координаты зоны воздействия: с. Павлодарское – 52°23'26.4"N 76°51'54.3"E; г. Павлодар – 52°19'47.7"N 76°55'54.2"E, с. Мойылды – 52°23'18.4"N 77°03'44.5"E.

**Заместитель директора
ПОФ АО РТРК «Казахстан»**



Оразалинов С.К.

**Ответственный выпускающий
ПОФ АО РТРК «Казахстан»**

A handwritten signature in blue ink, likely belonging to Dauletaliyeva A.B., written over the stamp area.

Даулеталиева А.Б.

Исп. Алябьева А. 611921 с.т. 8 777 995 54 48

ведется наб
ортивного Кар
иходи к нам, У

на рынке услуг.
одные цены.

- Замена: замков, люстр, бра, светильников, софитов, унитазов, выключателей, розеток.
- Навески: ков, зеркала, карнизов.
- Масил: у, ламп, ДВП, ДСП
- Установка: ар, линтус, галтели, ПВХ, гипсокартон.
- Сверлен...

развития с 2-х лет

По будням и в выходные дни

✓ Репетиторство с 1-4 класс

✓ Логопед

INSTAGRAM: zentr_rasvitie_pvl

ҚОҒАМДЫҚ ТЫҢДАУЛАР

ЛМЗ «ТехноСталь» ЖШС «Павлодар қ. АЭА-да "ТехноСталь" ЛМЗ ЖШС ыстық мырыштау цехының құрылысы" нысаны бойынша ықтимал әсерлер туралы есеп бойынша ашық жиналыстар нысанында қоғамдық тыңдаулар өткізу туралы хабарлайды.

Қоғамдық тыңдаулар 2025 жылдың 27 тамызында өтеді:

- сағат 10:00-де Павлодар облысы, Павлодар ауылы, Мәңгілік Ел көшесі 4/2, Павлодар ауылы әкімінің аппараты мекенжайы бойынша;
- сағат 12:00-де: Павлодар облысы, Павлодар қаласы, Лермонтов көшесі, 91, республикалық ғылыми-техникалық кітапхана ғимараты, оқу залы;
- сағат 15: 00-де Павлодар облысы, Мойылды ауылы, Ұлы дала көшесі, 5/2 мекенжайы бойынша, Мойылды ауылы әкімінің аппараты.

Сондай-ақ Zoom платформасында бейнеконференция жолымен онлайн режимінде қоғамдық тыңдаулар өткізілетіндігін хабарлайды. Белсенді сілтеме: <https://us06web.zoom.us/j/85353510663?pwd=hUhZUQ2zQKA5TzcQTdIQPeU8N6l9np.1>

Конференция идентификаторы: 853 5351 0663; Кіру коды: 599308.
Жоспарланған қызметтің бастамашысы: ЛМЗ «ТехноСталь» ЖШС, Павлодар қ. Торайғыров көшесі, 91/1, каб.42, БСН 130440013011, тел. +7 708 888 99 98.

Ықтимал әсерлер туралы есепті әзірлеуші: «Чигина Т.О.» ЖК., Павлодар қ., Сәтпаев к-сі, 253- 150, тел.: +77017587646.

Жобалық құжаттама пакетімен Қоршаған орта мен табиғи ресурстардың жай-күйі туралы Ұлттық деректер банкінің порталында танысуға болады <https://ndbecology.gov.kz/> және "Павлодар облысының жер қойнауын пайдалану, қоршаған орта және су ресурстары басқармасы" ММ сайтында <https://www.gov.kz/memleket/entities/pavlodar-tabigat/> "қоғамдық тыңдаулар" бөлімінде.

Қосымша ақпаратты электрондық пошта арқылы алуға болады chigina.to@mail.ru және телефон нөмірі +7 708 547 1571.

Барлық ескертулер және / немесе ұсыныстар ақпараттық жүйеде (Қоршаған орта мен табиғи ресурстардың жай-күйі туралы Ұлттық деректер банкі) қоғамдық тыңдаулар өткізілетін күнге дейін 3 жұмыс күнінен кешістірілмейтін мерзімде, сондай-ақ Павлодар қ., Жетіс алаңы мекенжайы бойынша «Павлодар облысының жер қойнауын пайдалану, қоршаған орта және су ресурстары басқармасы» ММ-де қабылданады 5Б, 307 кабинет, email: buhina.raushan@pavlodar.gov.kz тел.8 (7182) 32-16-81.

Учаскелің географиялық координаттары: 52°24'21.0"N 76°57'08.8"E; 52°24'21.1"N 76°57'24.7"E; 52°24'08.2"N 76°57'25.0"E; 52°24'08.8"N 76°57'09.1"E.

Әсер ету аймағының географиялық координаттары: Павлодар ауылы - 52°23'26.4"N 76°51'54.3"E; Павлодар қ. - 52°19'47.7"N 76°55'54.2"E; Мойылды ауылы - 52°23'18.4"N 77°03'44.5"E

ОБЩЕСТВЕННЫЕ СЛУШАНИЯ

ТОО ЛМЗ «ТехноСталь» уведомляет о проведении общественных слушаний в форме открытых собраний по Отчету о возможных воздействиях по объекту: «Строительство цеха горячего цинкования ТОО ЛМЗ «ТехноСталь» в СЭЗ г. Павлодар».

Общественные слушания состоятся 27 августа 2025 года:

- в 10:00 часов по адресу: Павлодарская область, с. Павлодарское, ул. Мәңгілік Ел 4/2, Аппарат акима с. Павлодарское;
- в 12:00 часов по адресу: Павлодарская область, г. Павлодар, ул. Лермонтова, 91, здание республиканской научно-технической библиотеки, читальный зал;
- в 15:00 часов по адресу: Павлодарская область, село Мойылды, улица Улы дала 5/2, Аппарат акима с. Мойылды.

Также общественные слушания проводятся в режиме онлайн посредством видеоконференции на платформе Zoom. Активная ссылка: <https://us06web.zoom.us/j/85353510663?pwd=hUhZUQ2zQKA5TzcQTdIQPeU8N6l9np.1>

Идентификатор конференции: 853 5351 0663; Код доступа: 599308.

Инициатор намечаемой деятельности: ТОО ЛМЗ «ТехноСталь», г. Павлодар, ул. Торайғырова, 91/1, каб.42, БИН 130440013011, тел. +7 708 888 99 98.

Разработчик Отчета о возможных воздействиях: ИП «Чигина Т.О.», г. Павлодар ул. Сәтпаева 253-150, тел.: +77017587646.

С пакетом проектной документации можно ознакомиться на портале Национального банка данных о состоянии окружающей среды и природных ресурсов <https://ndbecology.gov.kz/> и на сайте ГУ «Управление недропользования, окружающей среды и водных ресурсов Павлодарской области» <https://www.gov.kz/memleket/entities/pavlodar-tabigat/> в разделе «Общественные слушания».

Дополнительную информацию о намечаемой деятельности можно получить по электронному адресу chigina.to@mail.ru и номеру телефона +7 708 547 1571.

Все замечания и/или предложения принимаются в срок не позднее 3 рабочих дней до даты проведения общественных слушаний на портале Национального банка данных о состоянии окружающей среды и природных ресурсов <https://ndbecology.gov.kz/>, а также в ГУ «Управление недропользования, окружающей среды и водных ресурсов Павлодарской области», по адресу: г. Павлодар, площадь Победы, 5Б, кабинет 307, email: buhina.raushan@pavlodar.gov.kz тел. 8 (7182) 32-16-81.

Географические координаты участка: 52°24'21.0"N 76°57'08.8"E; 52°24'21.1"N 76°57'24.7"E; 52°24'08.2"N 76°57'25.0"E; 52°24'08.8"N 76°57'09.1"E.

Географические координаты зоны воздействия: с. Павлодарское - 52°23'26.4"N 76°51'54.3"E; г. Павлодар - 52°19'47.7"N 76°55'54.2"E, с. Мойылды - 52°23'18.4"N 77°03'44.5"E

г. Павлодар ул. Павлова 26. Офис 308 @ dn.kz

ПАВЛОДАР. ҚАРСЫ АЛ!

АЯЛДАҒА ПАВИЛЬОНЫНДА

РАЗМЕЩЕНИЕ РЕКЛАМЫ НА ОСТАТКОВЫХ ПОВЕРХНОСТЯХ ПОВЕРХНОСТЕЙ

ЖЕРДІК КЕСУ, ГРАВИРОВКА

ЖЕРНАЯ РЕЗКА, ГРАВИРОВКА

ЖАҒАМА АЙМАҒЫН ЖАНАНДАҒЫ АҚПАРАТТЫҚ СТЕНДА ОРНАЛАСТЫРУ

РАЗМЕЩЕНИЕ НА ИНФОРМАЦИОННОМ СТЕНДЕ ВОЗЛЕ ОСТАНОВОЧНОГО ПАВИЛЬОНА

БАННЕРЛЕР, СТЕНДТЕР ЖАСАУ, ИНТЕРЬЕРЛІК БАСПА

OPPO A74

18/07/2025 14:20

улица Торайғырова, г. Павлодар



ОБЩЕСТВЕННЫЕ СЛУШАНИЯ

ТОО ЛМЗ «ТехноСталь» уведомляет о проведении общественных слушаний в форме открытых собраний по Отчету о возможных воздействиях по объекту: «Строительство цеха горячего цинкования ТОО ЛМЗ «ТехноСталь» в СЭЗ г. Павлодар».

Общественные слушания состоятся 27 августа 2025 года:

- в 10:00 часов по адресу: Павлодарская область, с. Павлодарское, ул. Мәңгілік Ел 4/2, Аппарат акима с. Павлодарское;

- в 12:00 часов по адресу: Павлодарская область, г. Павлодар, ул. Лермонтова, 91, здание республиканской научно-технической библиотеки, читальный зал;

- в 15:00 часов по адресу: Павлодарская область, село Мойылды, улица Улы дала 5/2, Аппарат акима с. Мойылды.

Также общественные слушания проводятся в режиме онлайн посредством видеоконференции на платформе Zoom. Активная ссылка:

<https://us06web.zoom.us/j/85353510663?pwd=hUhzUQ2zQKA5TzcQTdIQPeU8N6l9np.1>

Идентификатор конференции: 853 5351 0663; Код доступа: 599308.

Инициатор намечаемой деятельности: ТОО ЛМЗ «ТехноСталь», г. Павлодар, ул. Торайгырова, 91/1, каб.42, БИН 130440013011, тел. +7 708 888 99 98.

Разработчик Отчета о возможных воздействиях: ИП «Чигина Т.О.», г. Павлодар ул. Сатпаева 253-150, тел.: +77017587646.

С пакетом проектной документации можно ознакомиться на портале Национального банка данных о состоянии окружающей среды и природных ресурсов <https://ndbecology.gov.kz/> и на сайте ГУ «Управление недропользования, окружающей среды и водных ресурсов Павлодарской области» <https://www.gov.kz/memleket/entities/pavlodar-tabigat/> в разделе «Общественные слушания».

Дополнительную информацию о намечаемой деятельности можно получить по электронному адресу chigina.to@mail.ru и номеру телефона +7 708 547 1571.

Все замечания и/или предложения принимаются в срок не позднее 3 рабочих дней до даты проведения общественных слушаний на портале Национального банка данных о состоянии окружающей среды и природных ресурсов <https://ndbecology.gov.kz/>, а также в ГУ «Управление недропользования, окружающей среды и водных ресурсов Павлодарской области», по адресу: г. Павлодар, площадь Победы, 5Б, кабинет 307, email: buhina.raushan@pavlodar.gov.kz тел. 8 (7182) 32-16-81.

Географические координаты участка: 52°24'21.0"N 76°57'08.8"E; 52°24'21.1"N 76°57'24.7"E; 52°24'08.2"N 76°57'25.0"E; 52°24'08.8"N 76°57'09.1"E.

Географические координаты зоны воздействия: с. Павлодарское - 52°23'26.4"N 76°51'54.3"E; г. Павлодар - 52°19'47.7"N 76°55'54.2"E, с. Мойылды - 52°23'18.4"N 77°03'44.5"E

ҚОҒАМДЫҚ ТЫҢДАУЛАР

ЛМЗ «ТехноСталь» ЖШС «Павлодар қ. АЭА-да "ТехноСталь" ЛМЗ ЖШС ыстық мыршытау цехының құрылысы» нысаны бойынша ықтимал әсерлер туралы есеп бойынша ашық жиналыстар нысанында қоғамдық тыңдаулар өткізу туралы хабарлайды.

Қоғамдық тыңдаулар 2025 жылдың 27 тамызында өтеді:

- сағат 10:00-де Павлодар облысы, Павлодар ауылы, Мәңгілік Ел көшесі 4/2, Павлодар ауылы әкімінің аппараты мекенжайы бойынша;

- сағат 12:00-де: Павлодар облысы, Павлодар қаласы, Лермонтов көшесі, 91, республикалық ғылыми-техникалық кітапхана ғимараты, оқу залы;

- сағат 15:00-де Павлодар облысы, Мойылды ауылы, Ұлы дала көшесі, 5/2 мекенжайы бойынша, Мойылды ауылы әкімінің аппараты.

Сондай-ақ Zoom платформасында бейнеконференция жолымен онлайн режимінде қоғамдық тыңдаулар өткізілетіндігін хабарлайды. Белсенді сілтеме: <https://us06web.zoom.us/j/85353510663?pwd=hUhzUQ2zQKA5TzcQTdIQPeU8N6l9np.1>

Конференция идентификаторы: 853 5351 0663; Кіру коды: 599308.

Жоспарланған қызметтің бастамашысы: ЛМЗ «ТехноСталь» ЖШС, Павлодар қ. Торайгыров көшесі, 91/1, каб.42, БИН 130440013011, тел. +7 708 888 99 98.

Ықтимал әсерлер туралы есепті әзірлеуші: «Чигина Т.О.» ЖК., Павлодар қ., Сәтпаев к-сі, 253-150, тел.: +77017587646.

Жобалық құжаттама пакетімен Қоршаған орта мен табиғи ресурстардың жай-күйі туралы Ұлттық деректер банкінің порталында танысуға болады <https://ndbecology.gov.kz/> және "Павлодар облысының жер қойнауын пайдалану, қоршаған орта және су ресурстары басқармасы" ММ сайтында <https://www.gov.kz/memleket/entities/pavlodar-tabigat/> "қоғамдық тыңдаулар" бөлімінде.

Қосымша ақпаратты электрондық пошта арқылы алуға болады chigina.to@mail.ru және телефон нөмірі +7 708 547 1571.

Барлық ескертулер және / немесе ұсыныстар ақпараттық жүйеде (Қоршаған орта мен табиғи ресурстардың жай-күйі туралы Ұлттық деректер банкі) қоғамдық тыңдаулар өткізілетін күнге дейін 3 жұмыс күнінен кешіктірілмейтін мерзімде, сондай-ақ Павлодар қ. Жеңіс алаңы мекенжайы бойынша «Павлодар облысының жер қойнауын пайдалану, қоршаған орта және су ресурстары басқармасы» ММ-де қабылданады 5Б, 307 кабинет, email: buhina.raushan@pavlodar.gov.kz тел.8 (7182) 32-16-81.

Учаскенің географиялық координаттары: 52°24'21.0"N 76°57'08.8"E; 52°24'21.1"N 76°57'24.7"E; 52°24'08.2"N 76°57'25.0"E; 52°24'08.8"N 76°57'09.1"E.

Әсер ету аймағының географиялық координаттары: Павлодар ауылы - 52°23'26.4"N 76°51'54.3"E; Павлодар қ. - 52°19'47.7"N 76°55'54.2"E; Мойылды ауылы - 52°23'18.4"N 77°03'44.5"E

18/07/2025 14:40

ул. Бектурова, г. Павлодар



Two sheets of text are posted on the white board. The text is small and appears to be a notice or announcement, possibly related to a public event or service. The text is arranged in two columns on each sheet.

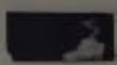
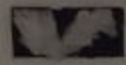

ул. Бектурова, г. Павлодар



18/07/2025 14:40

ҚОҒАМДЫҚ ТЫҢДАУЛАР

ЛМЗ «ТехноСталь» ЖШС «Павлодар қ. АЭА-да "ТехноСталь" ЛМЗ ЖШС ыстық мұрыштау цехының құрылысы») нысаны бойынша ықтимал әсерлер туралы есеп бойынша ашық жиналыстар нысанында қоғамдық тыңдаулар өткізу туралы хабарлайды.

Қоғамдық тыңдаулар 2025 жылдың 27 тамызында өтеді:

- сағат 10:00-де Павлодар облысы, Павлодар ауылы, Мәңгілік Ел көшесі 4/2, Павлодар ауылы әкімінің аппараты мекенжайы бойынша;

- сағат 12:00-де: Павлодар облысы, Павлодар қаласы, Лермонтов көшесі, 91, республикалық ғылыми-техникалық кітапхана ғимараты, оқу залы;

- сағат 15: 00-де Павлодар облысы, Мойылды ауылы, Ұлы дала көшесі, 5/2 мекенжайы бойынша, Мойылды ауылы әкімінің аппараты.

Сондай-ақ Zoom платформасында бейнеконференция жолымен онлайн режимінде қоғамдық тыңдаулар өткізілетіндігін хабарлайды. Белсенді сілтеме: <https://us06web.zoom.us/j/85353510663?pwd=hUhzUQ2zQKA5TzcQTdIQPeU8H6l9np.1>

Конференция идентификаторы: 853 5351 0663; Кіру коды: 599308.

Жоспарланған қызметтің бастамашысы: ЛМЗ «ТехноСталь» ЖШС, Павлодар қ. Торайғыров көшесі, 91/1, каб.42, БСН 130440013011, тел. +7 708 888 99 98.

Ықтимал әсерлер туралы есепті әзірлеуші: «Чигина Т.О.» ЖК., Павлодар қ., Сәтпаев к-сі, 253-150, тел.: +77017587646.

Жобалық құжаттама пакетімен Қоршаған орта мен табиғи ресурстардың жай-күйі туралы Ұлттық деректер банкінің порталында танысуға болады <https://ndbecology.gov.kz/> және "Павлодар облысының жер қойнауын пайдалану, қоршаған орта және су ресурстары басқармасы" ММ сайтында <https://www.gov.kz/memleket/entities/pavlodar-tabigat/> "қоғамдық тыңдаулар" бөлімінде.

Қосымша ақпаратты электрондық пошта арқылы алуға болады chigina.to@mail.ru және телефон нөмірі +7 708 547 1571.

Барлық ескертулер және / немесе ұсыныстар ақпараттық жүйеде (Қоршаған орта мен табиғи ресурстардың жай-күйі туралы Ұлттық деректер банкі) қоғамдық тыңдаулар өткізілетін күнге дейін 3 жұмыс күнінен кешіктірмейтін мерзімде, сондай-ақ Павлодар қ., Жетісе ашны мекенжайы бойынша «Павлодар облысының жер қойнауын пайдалану, қоршаған орта және су ресурстары басқармасы» ММ-де қабылданады 5Б, 307 кабинет, email: buhina.raushan@pavlodar.gov.kz тел.8 (7182) 32-16-81.

Учаскенің географиялық координаттары: 52°24'21.0"N 76°57'08.8"E; 52°24'21.1"N 76°57'24.7"E; 52°24'08.2"N 76°57'25.0"E; 52°24'08.8"N 76°57'09.1"E.

Әсер ету аймағының географиялық координаттары: Павлодар ауылы - 52°23'26.4"N 76°51'54.3"E; Павлодар қ. - 52°19'47.7"N 76°55'54.2"E; Мойылды ауылы - 52°23'18.4"N 77°03'44.5"E

ОБЩЕСТВЕННЫЕ СЛУШАНИЯ

ТОО ЛМЗ «ТехноСталь» уведомляет о проведении общественных слушаний в форме открытых собраний по Отчету о возможных воздействиях по объекту: «Строительство цеха горячего цинкования ТОО ЛМЗ «ТехноСталь» в СЭЗ г. Павлодар».

Общественные слушания состоятся 27 августа 2025 года:

- в 10:00 часов по адресу: Павлодарская область, с. Павлодарское, ул. Мәңгілік Ел 4/2, Аппарат акима с. Павлодарское;

- в 12:00 часов по адресу: Павлодарская область, г. Павлодар, ул. Лермонтова, 91, здание республиканской научно-технической библиотеки, читальный зал;

- в 15:00 часов по адресу: Павлодарская область, село Мойылды, улица Улы дала 5/2, Аппарат акима с. Мойылды.

Также общественные слушания проводятся в режиме онлайн посредством видеоконференции на платформе Zoom. Активная ссылка:

<https://us06web.zoom.us/j/85353510663?pwd=hUhzUQ2zQKA5TzcQTdIQPeU8H6l9np.1>

Идентификатор конференции: 853 5351 0663; Код доступа: 599308.

Инициатор намечаемой деятельности: ТОО ЛМЗ «ТехноСталь», г. Павлодар, ул. Торайғырова, 91/1, каб.42, БИН 130440013011, тел. +7 708 888 99 98.

Разработчик Отчета о возможных воздействиях: ИП «Чигина Т.О.», г. Павлодар ул. Сәтпаева 253-150, тел.: +77017587646.

С пакетом проектной документации можно ознакомиться на портале Национального банка данных о состоянии окружающей среды и природных ресурсов <https://ndbecology.gov.kz/> и на сайте ГУ «Управление недропользования, окружающей среды и водных ресурсов Павлодарской области» <https://www.gov.kz/memleket/entities/pavlodar-tabigat/> в разделе «Общественные слушания».

Дополнительную информацию о намечаемой деятельности можно получить по электронному адресу chigina.to@mail.ru и номеру телефона +7 708 547 1571.

Все замечания и/или предложения принимаются в срок не позднее 3 рабочих дней до даты проведения общественных слушаний на портале Национального банка данных о состоянии окружающей среды и природных ресурсов <https://ndbecology.gov.kz/>, а также в ГУ «Управление недропользования, окружающей среды и водных ресурсов Павлодарской области», по адресу: г. Павлодар, площадь Победы, 5Б, кабинет 307, email: buhina.raushan@pavlodar.gov.kz тел. 8 (7182) 32-16-81.

Географические координаты участка: 52°24'21.0"N 76°57'08.8"E; 52°24'21.1"N 76°57'24.7"E; 52°24'08.2"N 76°57'25.0"E; 52°24'08.8"N 76°57'09.1"E.

Географические координаты зоны воздействия: с. Павлодарское - 52°23'26.4"N 76°51'54.3"E; г. Павлодар - 52°19'47.7"N 76°55'54.2"E, с. Мойылды - 52°23'18.4"N 77°03'44.5"E



село Павлодарское



село Павлодарское

ОБЩЕСТВЕННЫЕ СЛУШАНИЯ

ТОО ЛМЗ «ТехноСталь» уведомляет о проведении общественных слушаний в форме открытых собраний по Отчету о возможных воздействиях по объекту: «Строительство цеха горячего цинкования ТОО ЛМЗ «ТехноСталь» в СЭЗ г. Павлодар».

Общественные слушания состоятся 27 августа 2025 года:

- в 10:00 часов по адресу: Павлодарская область, с. Павлодарское, ул. Мәңгілік Ел 4/2, Аппарат ақима с. Павлодарское;

- в 12:00 часов по адресу: Павлодарская область, г. Павлодар, ул. Лермонтова, 91, здание республиканской научно-технической библиотеки, читальный зал;

- в 15:00 часов по адресу: Павлодарская область, село Мойылды, улица Улы дала 5/2, Аппарат ақима с. Мойылды.

Также общественные слушания проводятся в режиме онлайн посредством видеоконференции на платформе Zoom. Активная ссылка:

<https://us06web.zoom.us/j/85353510663?pwd=hUhzUQ2zQkA5TzcQTdlQPeU8H6l9pr.1>

Идентификатор конференции: 853 5351 0663; Код доступа: 599308.

Инициатор намечаемой деятельности: ТОО ЛМЗ «ТехноСталь», г. Павлодар, ул. Торайгырова, 91/1, каб.42, БИН 130440013011, тел. +7 708 888 99 98.

Разработчик Отчета о возможных воздействиях: ИП «Чигина Т.О.», г. Павлодар ул. Сатпаева 253-150, тел.: +77017587646.

С пакетом проектной документации можно ознакомиться на портале Национального банка данных о состоянии окружающей среды и природных ресурсов

<https://ndbecology.gov.kz/> и на сайте ГУ «Управление недропользования, окружающей среды и водных ресурсов Павлодарской области» <https://www.gov.kz/memleket/entities/pavlodar-tabigat/> в разделе «Общественные слушания».

Дополнительную информацию о намечаемой деятельности можно получить по электронному адресу chigina.to@mail.ru и номеру телефона +7 708 547 1571.

Все замечания и/или предложения принимаются в срок не позднее 3 рабочих дней до даты проведения общественных слушаний на портале Национального банка данных о состоянии окружающей среды и природных ресурсов <https://ndbecology.gov.kz/>, а также в ГУ «Управление недропользования, окружающей среды и водных ресурсов Павлодарской области», по адресу: г. Павлодар, площадь Победы, 5Б, кабинет 307, email: buhina.raushan@pavlodar.gov.kz тел. 8 (7182) 32-16-81.

Географические координаты участка: 52°24'21.0"N 76°57'08.8"E; 52°24'21.1"N 76°57'24.7"E; 52°24'08.2"N 76°57'25.0"E; 52°24'08.8"N 76°57'09.1"E.

Географические координаты зоны воздействия: с. Павлодарское - 52°23'26.4"N 76°51'54.3"E; г. Павлодар - 52°19'47.7"N 76°55'54.2"E, с. Мойылды - 52°23'18.4"N 77°03'44.5"E

ҚОҒАМДЫҚ ТЫҢДАУЛАР

ЛМЗ «ТехноСталь» ЖШС «Павлодар қ. АЭА-да "ТехноСталь" ЛМЗ ЖШС ыстық мырыштану цехінің құрылысы» нысаны бойынша іс-шаралар әсерлер туралы есеп бойынша ашық жиналыстар нысанында қоғамдық тыңдаулар өткізу туралы хабарлайды.

Қоғамдық тыңдаулар 2025 жылдың 27 тамызында өтеді:

- сағат 10:00-де Павлодар облысы, Павлодар ауымы, Мәңгілік Ел көшесі 4/2, Павлодар ауымы әкімінің аппараты мекенжайы бойынша;

- сағат 12:00-де Павлодар облысы, Павлодар қаласы, Лермонтов көшесі, 91, республикалық ғылыми-техникалық кітапхана ғимараты, оқу залы;

- сағат 15: 00-де Павлодар облысы, Мойылды ауымы, Улы дала көшесі, 5/2 мекенжайы бойынша, Мойылды ауымы әкімінің аппараты.

Сондай-ақ Zoom платформасында бейнеконференция жолымен онлайн режимінде қоғамдық тыңдаулар өткізілетінін хабарлайды. Белсенді сілтеме:

<https://us06web.zoom.us/j/85353510663?pwd=hUhzUQ2zQkA5TzcQTdlQPeU8H6l9pr.1>

Конференция идентификаторы: 853 5351 0663; Кіру коды: 599308.

Жоспарланған ізметтің бастамашысы: ЛМЗ «ТехноСталь» ЖШС, Павлодар қ. Торайгыров көшесі, 91/1, каб.42, БИН 130440013011, тел. +7 708 888 99 98.

Іс-шаралар әсерлер туралы есепті әзірлеуші: «Чигина Т.О.» ЖС, Павлодар қ., Сатпаев к-сі, 253-150, тел.: +77017587646.

Жобаның құжаттама пакетімен Қоршаған орта мен табиғи ресурстардың жай-күйі туралы Ұлттық деректер банкінің порталында танысуға болады <https://ndbecology.gov.kz/>

және "Павлодар облысының жер қойнауын пайдалану, қоршаған орта және су ресурстары басқармасы" ММ сайтында <https://www.gov.kz/memleket/entities/pavlodar-tabigat/> "қоғамдық тыңдаулар" бөлімінде.

Қосымша ақпаратты электрондық пошта арқылы алуға болады chigina.to@mail.ru және телефон нөмірі +7 708 547 1571.

Барлық ескертулер және / немесе ұсыныстар аппараттық жүйеде (Қоршаған орта мен табиғи ресурстардың жай-күйі туралы Ұлттық деректер банкі) қоғамдық тыңдаулар өткізілетін күнге дейін 3 жұмыс күнінен кешіктірілмейтін мерзімде, сондай-ақ Павлодар қ., Жейбе алаңы мекенжайы бойынша «Павлодар облысының жер қойнауын пайдалану, қоршаған орта және су ресурстары басқармасы» ММ-де қабылданады 5Б, 307 кабинет, email: buhina.raushan@pavlodar.gov.kz тел.8 (7182) 32-16-81.

Учлененің географиялық координаттары: 52°24'21.0"N 76°57'08.8"E; 52°24'21.1"N 76°57'24.7"E; 52°24'08.2"N 76°57'25.0"E; 52°24'08.8"N 76°57'09.1"E.

Әсер ету аймағының географиялық координаттары: Павлодар ауымы - 52°23'26.4"N 76°51'54.3"E; Павлодар қ. - 52°19'47.7"N 76°55'54.2"E; Мойылды ауымы - 52°23'18.4"N 77°03'44.5"E





ҚОҒАМДЫҚ ТЫҢДАУЛАР

ЛМЗ «ТехноСталь» ЖШС «Павлодар қ. АЭА-да "ТехноСталь" ЛМЗ ЖШС ыстық мырыштау цехінің құрылысы" нысаны бойынша ықтимал әсерлер туралы есеп бойынша ашық жиналыстар нысанында қоғамдық тыңдаулар өткізу туралы хабарлайды.

Қоғамдық тыңдаулар 2025 жылдың 27 тамызында өтеді:

- сағат 10:00-де Павлодар облысы, Павлодар ауылы, Мәңгілік Ел көшесі 4/2, Павлодар ауылы әкімінің аппараты мекенжайы бойынша;

- сағат 12:00-де: Павлодар облысы, Павлодар қаласы, Лермонтов көшесі, 91, республикалық ғылыми-техникалық кітапхана ғимараты, оқу залы;

- сағат 15:00-де Павлодар облысы, Мойылды ауылы, Улы дала көшесі, 5/2 мекенжайы бойынша, Мойылды ауылы әкімінің аппараты.

Сондай-ақ Zoom платформасында бейнеконференция жолымен онлайн режимінде қоғамдық тыңдаулар өткізілетіндігін хабарлайды. Белсенді сілтеме: <https://us06web.zoom.us/j/85353510663?pwd=hUhzUQ2zQKA5TzcQTdlQPeU8N6l9np.1>

Конференция идентификаторы: 853 5351 0663; Кіру коды: 599308.

Жоспарланған қызметтің бастамашысы: ЛМЗ «ТехноСталь» ЖШС, Павлодар қ. Торайғыров көшесі, 91/1, каб.42, БСН 130440013011, тел. +7 708 888 99 98.

Ықтимал әсерлер туралы есепті әзірлеуші: «Чигина Т.О.» ЖК., Павлодар қ., Сәтпаев к-сі, 253-150, тел.: +77017587646.

Жобалық құжаттама пакетімен Қоршаған орта мен табиғи ресурстардың жай-күйі туралы Ұлттық дерестер банкінде танысуға болады <https://ndbecology.gov.kz/> және "Павлодар облысының жер қойнауын пайдалану, қоршаған орта және су ресурстары басқармасы" ММ сайтында <https://www.gov.kz/memleket/entities/pavlodar-tabigat/> "қоғамдық тыңдаулар" бөлімінде.

Қосымша ақпаратты электрондық пошта арқылы алуға болады chigina.to@mail.ru және телефон нөмірі +7 708 547 1571.

Барлық ескертулер және / немесе ұсыныстар ақпараттық жүйеде (Қоршаған орта мен табиғи ресурстардың жай-күйі туралы Ұлттық дерестер банкі) қоғамдық тыңдаулар өткізілетін күнге дейін 3 жұмыс күнінен кешіктірмейтін мерзімде, сондай-ақ Павлодар қ., Желіс алаңы мекенжайы бойынша «Павлодар облысының жер қойнауын пайдалану, қоршаған орта және су ресурстары басқармасы» ММ-де қабылданады 5Б, 307 кабинет, email: buhina.raushan@pavlodar.gov.kz тел.8 (7182) 32-16-81.

Учаскенің географиялық координаттары: 52°24'21.0"N 76°57'08.8"E; 52°24'21.1"N 76°57'24.7"E; 52°24'08.2"N 76°57'25.0"E; 52°24'08.8"N 76°57'09.1"E.

Әсер ету аймағының географиялық координаттары: Павлодар ауылы - 52°23'26.4"N 76°51'54.3"E; Павлодар қ. - 52°19'47.7"N 76°55'54.2"E; Мойылды ауылы - 52°23'18.4"N 77°03'44.5"E

ОБЩЕСТВЕННЫЕ СЛУШАНИЯ

ТОО ЛМЗ «ТехноСталь» уведомляет о проведении общественных слушаний в форме открытых собраний по Отчету о возможных воздействиях по объекту: «Строительство цеха горячего цинкования ТОО ЛМЗ «ТехноСталь» в СЭЗ г. Павлодар».

Общественные слушания состоятся 27 августа 2025 года:

- в 10:00 часов по адресу: Павлодарская область, с. Павлодарское, ул. Мәңгілік Ел 4/2, Аппарат акима с. Павлодарское;

- в 12:00 часов по адресу: Павлодарская область, г. Павлодар, ул. Лермонтова, 91, здание республиканской научно-технической библиотеки, читальный зал;

- в 15:00 часов по адресу: Павлодарская область, село Мойылды, улица Улы дала 5/2, Аппарат акима с. Мойылды.

Также общественные слушания проводятся в режиме онлайн посредством видеоконференции на платформе Zoom. Активная ссылка:

<https://us06web.zoom.us/j/85353510663?pwd=hUhzUQ2zQKA5TzcQTdlQPeU8N6l9np.1>

Идентификатор конференции: 853 5351 0663; Код доступа: 599308.

Инициатор намечаемой деятельности: ТОО ЛМЗ «ТехноСталь», г. Павлодар, ул. Торайғырова, 91/1, каб.42, БИН 130440013011, тел. +7 708 888 99 98.

Разработчик Отчета о возможных воздействиях: ИП «Чигина Т.О.», г. Павлодар ул. Сәтпаева 253-150, тел.: +77017587646.

С пакетом проектной документации можно ознакомиться на портале Национального банка данных о состоянии окружающей среды и природных ресурсов <https://ndbecology.gov.kz/> и на сайте ГУ «Управление недропользования, окружающей среды и водных ресурсов Павлодарской области» <https://www.gov.kz/memleket/entities/pavlodar-tabigat/> в разделе «Общественные слушания».

Дополнительную информацию о намечаемой деятельности можно получить по электронному адресу chigina.to@mail.ru и номеру телефона +7 708 547 1571.

Все замечания и/или предложения принимаются в срок не позднее 3 рабочих дней до даты проведения общественных слушаний на портале Национального банка данных о состоянии окружающей среды и природных ресурсов <https://ndbecology.gov.kz/>, а также в ГУ «Управление недропользования, окружающей среды и водных ресурсов Павлодарской области», по адресу: г. Павлодар, площадь Победы, 5Б, кабинет 307, email: buhina.raushan@pavlodar.gov.kz тел. 8 (7182) 32-16-81.

Географические координаты участка: 52°24'21.0"N 76°57'08.8"E; 52°24'21.1"N 76°57'24.7"E; 52°24'08.2"N 76°57'25.0"E; 52°24'08.8"N 76°57'09.1"E.

Географические координаты зоны воздействия: с. Павлодарское - 52°23'26.4"N 76°51'54.3"E; г. Павлодар - 52°19'47.7"N 76°55'54.2"E, с. Мойылды - 52°23'18.4"N 77°03'44.5"E



ДОПЛАТ ЗАРУБ
НАБИСА
СКАРИНА
ВЕСЕЛИН
(ПОД КРОН
& УСТАВНОЮ)
☎ +7 747 787 9990
СПРОЧКА
24

ИЗВЕЩЕНИЕ
О РАБОТАХ ПО
РЕМОНТУ
И ТОЛКОВанию
СИСТЕМЫ
ТЕПЛОСНАБЛЕНИЯ
В ОБЪЕКТАХ
КАТЕГОРИИ
"А" И "Б" ПО
УЛИЦЕ
ИМЕНА
С. М. КИРИЛЛОВА
В СЕЛЕ
МОЙЫЛДЫ
РАЙОНА
АКТИВНОСТИ
С. МОЙЫЛДЫ
РАЙОНА
АКТИВНОСТИ
С. МОЙЫЛДЫ
РАЙОНА
АКТИВНОСТИ
С. МОЙЫЛДЫ



КОРСТА ЗАБОР
НАВЕС
СКАМЕЙКА
БЕСЕДКЕ
(ПОД КЛЮЧ
С УСТАНОВКОЙ)
+7 747 787 9599
КРЕДИТ
0% 100 50000%
КРЕДИТ

СООБЩЕНИЕ
СООБЩЕНИЕ

ҚОҒАМДЫҚ ТЫҢДАУЛАР

ЛМЗ «ТехноСталь» ЖШС «Павлодар қ. АЭА-да "ТехноСталь" ЛМЗ ЖШС ыстық мырыштау цехының құрылысы» нысаны бойынша ықтимал әсерлер туралы есеп бойынша ашық жиналыстар нысанында қоғамдық тыңдаулар өткізу туралы хабарлайды.

Қоғамдық тыңдаулар 2025 жылдың 27 тамызында өтеді:

- сағат 10:00-де Павлодар облысы, Павлодар ауылы, Мәңгілік Ел көшесі 4/2, Павлодар ауылы әкімінің аппараты мекенжайы бойынша;

- сағат 12:00-де: Павлодар облысы, Павлодар қаласы, Лермонтов көшесі, 91, республикалық ғылыми-техникалық кітапхана ғимараты, оқу залы;

- сағат 15:00-де Павлодар облысы, Мойылды ауылы, Ұлы дала көшесі, 5/2 мекенжайы бойынша, Мойылды ауылы әкімінің аппараты.

Сондай-ақ Zoom платформасында бейнеконференция жолымен онлайн режимінде қоғамдық тыңдаулар өткізілетіндігін хабарлайды. Белсенді сілтеме: <https://us06web.zoom.us/j/85353510663?pwd=hUhzUQ2zQKA5TzcQTdIQPeU8N6l9np.1>

Конференция идентификаторы: 853 5351 0663; Кіру коды: 599308.

Жоспарланған қызметтің бастамашысы: ЛМЗ «ТехноСталь» ЖШС, Павлодар қ. Торайғыров көшесі, 91/1, каб.42, БСН 130440013011, тел. +7 708 888 99 98.

Ықтимал әсерлер туралы есепті әзірлеуші: «Чигина Т.О.» ЖК., Павлодар қ., Сәтпаев к-сі, 253-150, тел.: +77017587646.

Жобалық құжаттама пакетімен Қоршаған орта мен табиғи ресурстардың жай-күйі туралы Ұлттық деректер банкінің порталында танысуға болады <https://ndbecology.gov.kz/> және "Павлодар облысының жер қойнауын пайдалану, қоршаған орта және су ресурстары басқармасы" ММ сайтында <https://www.gov.kz/memleket/entities/pavlodar-tabigat/> "қоғамдық тыңдаулар" бөлімінде.

Қосымша ақпаратты электрондық пошта арқылы алуға болады chigina.to@mail.ru және телефон нөмірі +7 708 547 1571.

Барлық ескертулер және / немесе ұсыныстар ақпараттық жүйеде (Қоршаған орта мен табиғи ресурстардың жай-күйі туралы Ұлттық деректер банкі) қоғамдық тыңдаулар өткізілетін күнге дейін 3 жұмыс күнінен кешіктірілмейтін мерзімде, сондай-ақ Павлодар қ. Жетісе алаңы мекенжайы бойынша «Павлодар облысының жер қойнауын пайдалану, қоршаған орта және су ресурстары басқармасы» ММ-де қабылданады 5Б, 307 кабинет, email: buhina.raushan@pavlodar.gov.kz тел.8 (7182) 32-16-81.

Учаскенің географиялық координаттары: 52°24'21.0"N 76°57'08.8"E; 52°24'21.1"N 76°57'24.7"E; 52°24'08.2"N 76°57'25.0"E; 52°24'08.8"N 76°57'09.1"E.

Әсер ету аймағының географиялық координаттары: Павлодар ауылы - 52°23'26.4"N 76°51'54.3"E; Павлодар қ. - 52°19'47.7"N 76°55'54.2"E; Мойылды ауылы - 52°23'18.4"N 77°03'44.5"E.

село Мойылды

ОБЩЕСТВЕННЫЕ СЛУШАНИЯ

ТОО ЛМЗ «ТехноСталь» уведомляет о проведении общественных слушаний в форме открытых собраний по Отчету о возможных воздействиях по объекту: «Строительство цеха горячего цинкования ТОО ЛМЗ «ТехноСталь» в СЭЗ г. Павлодар».

Общественные слушания состоятся 27 августа 2025 года:

- в 10:00 часов по адресу: Павлодарская область, с. Павлодарское, ул. Мәңгілік Ел 4/2, Аппарат акима с. Павлодарское;

- в 12:00 часов по адресу: Павлодарская область, г. Павлодар, ул. Лермонтова, 91, здание республиканской научно-технической библиотеки, читальный зал;

- в 15:00 часов по адресу: Павлодарская область, село Мойылды, улица Улы дала 5/2, Аппарат акима с. Мойылды.

Также общественные слушания проводятся в режиме онлайн посредством видеоконференции на платформе Zoom. Активная ссылка:

<https://us06web.zoom.us/j/85353510663?pwd=hUhzUQ2zQKA5TzcQTdIQPeU8N6l9np.1>

Идентификатор конференции: 853 5351 0663; Код доступа: 599308.

Инициатор намечаемой деятельности: ТОО ЛМЗ «ТехноСталь», г. Павлодар, ул. Торайғырова, 91/1, каб.42, БИН 130440013011, тел. +7 708 888 99 98.

Разработчик Отчета о возможных воздействиях: ИП «Чигина Т.О.», г. Павлодар ул. Сәтпаева 253-150, тел.: +77017587646.

С пакетом проектной документации можно ознакомиться на портале Национального банка данных о состоянии окружающей среды и природных ресурсов <https://ndbecology.gov.kz/> и на сайте ГУ «Управление недропользования, окружающей среды и водных ресурсов Павлодарской области» <https://www.gov.kz/memleket/entities/pavlodar-tabigat/> в разделе «Общественные слушания».

Дополнительную информацию о намечаемой деятельности можно получить по электронному адресу chigina.to@mail.ru и номеру телефона +7 708 547 1571.

Все замечания и/или предложения принимаются в срок не позднее 3 рабочих дней до даты проведения общественных слушаний на портале Национального банка данных о состоянии окружающей среды и природных ресурсов <https://ndbecology.gov.kz/>, а также в ГУ «Управление недропользования, окружающей среды и водных ресурсов Павлодарской области», по адресу: г. Павлодар, площадь Победы, 5Б, кабинет 307, email: buhina.raushan@pavlodar.gov.kz тел. 8 (7182) 32-16-81.

Географические координаты участка: 52°24'21.0"N 76°57'08.8"E; 52°24'21.1"N 76°57'24.7"E; 52°24'08.2"N 76°57'25.0"E; 52°24'08.8"N 76°57'09.1"E.

Географические координаты зоны воздействия: с. Павлодарское - 52°23'26.4"N 76°51'54.3"E; г. Павлодар - 52°19'47.7"N 76°55'54.2"E, с. Мойылды - 52°23'18.4"N 77°03'44.5"E

КАЖДУЮ СРЕДУ, СУББОТУ

с 12⁰⁰ до 15⁰⁰

ПРОВОДИТСЯ ЯРМАРКА



• НАТУРАЛЬНЫЙ МЁД •

• НАСТОЙКИ •

• ЛЕЧЕБНЫЕ ТРАВЫ С АЛТАЯ •

• ПЧЕЛОПРОДУКЦИЯ •

ВОЗЛЕ ОСТАНОВКИ АВТОБУСА № 66

С. МОЙЫЛДЫ

8 747 488 41 39

8 777 460 30 14



РЕМОНТ ПЛАСТИКОВЫХ
ОКОН *«Не даром!»*
Делаем ручки, откосы, отливы, подоконники.
Прокладки и герметики высокого качества.
Мы «лучшие среди лучших»!
ИЗВЕСТНО
ИМЯ

Услов
Осторожно, выключатель

Two sheets of text, possibly notices or contracts, are taped to the board. The text is dense and appears to be in Russian.



КАЖДУУ СРЕДУ, СУББОТУ
С 12⁰⁰ ДО 15⁰⁰
ПРОВОДИТСЯ ЯРМАРКА



НАСТРАШЫЙ МЕД
НАСТЫЖА
РЕЦЕПЕ ТРАВИ С АНТА
РЕКОРДУСЫНА
ТЕСТТЕР АННА МЕТОДУНА
С ИМАНАТ

8 777 400 41 25 8 777 400 41 14

СӨЗДӨК АННА СӨЗДӨК
СӨЗДӨК АННА СӨЗДӨК

СӨЗДӨК АННА СӨЗДӨК
СӨЗДӨК АННА СӨЗДӨК

СӨЗДӨК АННА СӨЗДӨК
СӨЗДӨК АННА СӨЗДӨК

СӨЗДӨК АННА СӨЗДӨК
СӨЗДӨК АННА СӨЗДӨК

Павлодар қ. АЭА-дағы "ТехноСталь" ЛМЗ ЖШС"
"Ыстық мырыштау цехының құрылысы"
жоспарланған қызметтің ықтимал әсерлері туралы есеп бойынша:
Баяндама

Қайырлы күн құрметті қоғамдық тыңдауға қатысушылар!

Слайд 1. Сіздің назарларыңызға "Павлодар қаласының АЭА-да "ТехноСталь" Лмз ЖШС ыстық мырыштау цехының құрылысы" жоспарланған қызметтің ықтимал әсерлері туралы есеп бойынша баяндаманы тыңдау ұсынылады.

Слайд 2 . Цех құрылысы алаңы Павлодар қаласының солтүстік өнеркәсіптік аймағында арнайы экономикалық аймақ аумағында орналасқан. Павлодар селосының тұрғын аймағына дейінгі қашықтық шамамен 6 км, Павлодар қаласы-7 км, Мойылды селосы шамамен 7 км. жобалау алаңынан Ертіс өзенінің су объектісіне дейінгі қашықтық 7 км-ден асады.

Слайд 3. Нысанның мақсаты-металл конструкцияларын ыстық мырыштау әдісімен коррозияға қарсы өңдеу. Объектінің өндірістік қуаты – жылына ең жоғары 60 000 тонна, жұмыс кезеңінің басындағы қуаты-жылына 15730 тонна.

Слайд 4. Металл конструкцияларын коррозияға қарсы өңдеудің технологиялық процесі келесідей: Коррозияға қарсы жабынды қолданар алдында металл конструкциясының беті ластанудан, майлардан және оксидтерден арнайы ерітінділері бар ванналарға батыру арқылы мынадай ретпен тазартылады: майсыздандыру, ою, жуу, флюстеу. Алдын ала өңдеу ванналарының булануы арнайы скруббердің көмегімен тартылады және бейтараптандырылады. Қайта өңдеу ванналарының жылу алмастырғыш жүйелерін жылумен қамтамасыз ету үшін қазандық орнатылған қазандық қарастырылған. Қазандыққа отын ретінде сұйытылған газ қабылданды. Ванналарда химиялық өңдеуден кейін материал металл конструкцияларының толық кептірілуін және мырышталған материалдардың алдын ала қызуын қамтамасыз ететін шұңқырлы кептіргішке ауыстырылады. Әрі қарай, кептіргіштен алынған материал түтінді ұстап тұру және қызметкерлерді мырыш шашырауынан қорғау үшін қорғаныс қорабымен жабдықталған мырыштау пешіне ауыстырылады. Түтін пештің кабинасынан шығарылады және сөмке сүзгісімен сүзіледі. Әрі қарай, салқындату ваннасында материалды суық суда салқындату, содан кейін тоттың пайда болуын болдырмау және бетті кейінгі бояуға дайындау үшін пассивация. Өңдеу процесінде барлық материалдар траверстерде ілулі қозғалады. Өңделген бұйымдар тізбекті конвейермен түсіру учаскесіне жіберіледі.

Слайд 5. Дереккөздер:

Слайд 6. Құрылыс-монтаждау жұмыстарын жүргізу кезінде ластаушы заттардың шығарындылары жер, дәнекерлеу, лак-бояу, гидроокшаулау жұмыстары және т.б. кезінде жүзеге асырылады. Ықтимал әсерлер туралы есепте атмосфераның беткі қабатындағы ластаушы заттардың концентрациясының таралуын есептеу жүргізілді. Жүргізілген есептеуге сәйкес әсер ету аймағының шекарасындағы жер бетіндегі максималды концентрация ІПДК-ден аз.

Слайд 7. Ыстық мырыштау цехын пайдалану процесінде ластаушы заттардың шығарындылары металл бұйымдарын қайта өңдеу ванналарында мырыштауға дайындау кезінде, қазандықтың жұмысы кезінде, бұйымдарды мырыштау процесінде, газ толтыру станциясының жұмысы кезінде жүзеге асырылады. Объектіні пайдалану кезінде атмосфераға ластаушы заттар шығарындыларының болжамды көлемі тазартуды ескере отырып, жылына 80 тоннаны құрайды. Жобаланатын объектіден шығарындылар құрамында шекті рұқсат етілген концентрациялары белгіленбеген заттар жоқ, шығарындылар негізінен қауіптіліктің 3 және 4-класты заттарымен ұсынылған. Жүргізілген есептеуге сәйкес әсер ету аймағының шекарасындағы жер бетіндегі максималды концентрация ІПДК-ден аз.

Слайд 8,9. Құрылыс-монтаждау жұмыстары кезінде мыналар түзіледі: аралас коммуналдық қалдықтар, аралас құрылыс қалдықтары, пластмасса қалдықтары, металл қалдықтары және т.б. қалдықтардың пайда болуының болжамды көлемі кейіннен арнайы кәсіпорындарға әкете отырып, шамамен 40 тоннаны құрайды.

Слайд 10,11,12. Пайдалану кезеңінде гартцинк қалдықтары, түтін газдарының шаңы, газ тазартудан алынған сүзгілерде шламдар мен жауын-шашын, флюс ерітіндісін қалпына келтірудің пайдаланылған ағыны және т.б. түзіледі. қалдықтардың пайда болуының болжамды көлемі жылына 326,45 тоннаны құрайды. Қалдықтарды уақытша жинақтау арнайы бөлінген алаңдарда контейнерлерде, бактарда және басқа да ыдыстарда түрлері бойынша бөлек жүзеге асырылатын

болады. Қалдықтар арнайы ұйымдарға берілетін болады. Құрамында мырыш бар қалдықтарды мырышты қайта пайдалану үшін мамандандырылған кәсіпорындар қайта өңдейді.

Слайд 13. Жұмыстар жүргізілетін учаскеге жақын жерде балық шаруашылығы және мәдени-тұрмыстық мақсаттағы жер үсті су объектілері жоқ, оларға әсер етілмейді. Жұмысшы персоналдың шаруашылық-тұрмыстық қажеттіліктері мен құрылыстың технологиялық қажеттіліктері үшін қолданыстағы желілерден орындалатын уақытша көз контурлағыштардан, сондай-ақ әкелінетін судан су пайдаланылатын болады. Ағынды суларды бұру резервуарға және биотуалетке қолданылады, содан кейін ассмашинаны қаланың тазарту құрылыстарына әкетеді.

Слайд 14. Пайдалану кезеңінде сумен жабдықтау көзі арнайы экономикалық аймақтың алаңнан тыс орталықтандырылған желілері болып табылады. Объектілерді пайдалану кезінде шаруашылық-тұрмыстық сарқынды сулар түзіледі. Шаруашылық-тұрмыстық ағындарды бұру арнайы экономикалық аймақтың алаңнан тыс желілеріне қосылған жобаланатын кәріз желісіне көзделеді. Жауын ағындары жобаланған жауын кәріз желісіне жіберіледі.

Слайд 15. Жоба бойынша табиғатты қорғау шараларына мыналар кіреді:

- алдын ала өңдеу ванналары мен мырыштау пешінің жұмысы кезінде шығарындыларды ұстап қалуға арналған скруббер мен Қап сүзгісін орнату;

- технологиялық процесс алдын ала өңдеуден кейін өнімдерді кептіру және алдын ала қыздыруды қарастырады: жақсы кептірілген және алдын ала қыздырылған материалдарды мырыштың шашырауын болдырмай және оның шығынын азайта отырып, жоғары батыру жылдамдығымен мырыштауға болады, ал күл мен гартцинктің пайда болу мөлшері азаяды;

- технологиялық процестің барлық сұйықтықтары тұйық тізбекте регенерацияланады;

- қоршаған ортаға және жұмыс жағдайларына жылу жүктемесін азайту үшін жабдықты, желдету жүйесін жылу окшаулау, жылуды қайта пайдалану және т. б. қарастырылған.

Слайд 16. Жоспарланған қызметті іске асыру әлеуметтік-экономикалық ортаға оң әсер етеді: бұл жұмыс орындарын құру; өңірдің өнеркәсіптік инфрақұрылымын дамыту; салық түсімдерінің өсуі; ең үздік қолжетімді технологияларды енгізу.

Слайд 17. Баяндама аяқталды. Назар аударғаныңыз үшін рахмет

ҚОҒАМДЫҚ ТЫҢДАУЛАР

Жоспарланған қызмет бойынша ықтимал
әсерлер туралы есеп

Ыстық мырыштау цехының құрылысы Павлодар қ. АЭА-
дағы" ТехноСталь " ЛМЗ ЖШСТОО ЛМЗ «ТехноСталь»

ОБЪЕКТИНІҢ ОРНАЛАСҚАН ЖЕРІ



НЫСАННЫҢ МАҚСАТЫ МЕН ПАРАМЕТРЛЕРІ

- Объектінің мақсаты: металл конструкцияларын ыстық мырыштау әдісімен коррозияға қарсы өңдеу.
- Өндірістік қуаты:
 - Бастапқы этап – жылына 15 730 тонна;
 - Максималды- жылына 60 000 тонна.
- Құрылыс-монтаждау жұмыстарының ұзақтығы: 13 ай
- Объект категориясы: I категория



ТЕХНОЛОГИЯЛЫҚ СЫЗБАСЫ

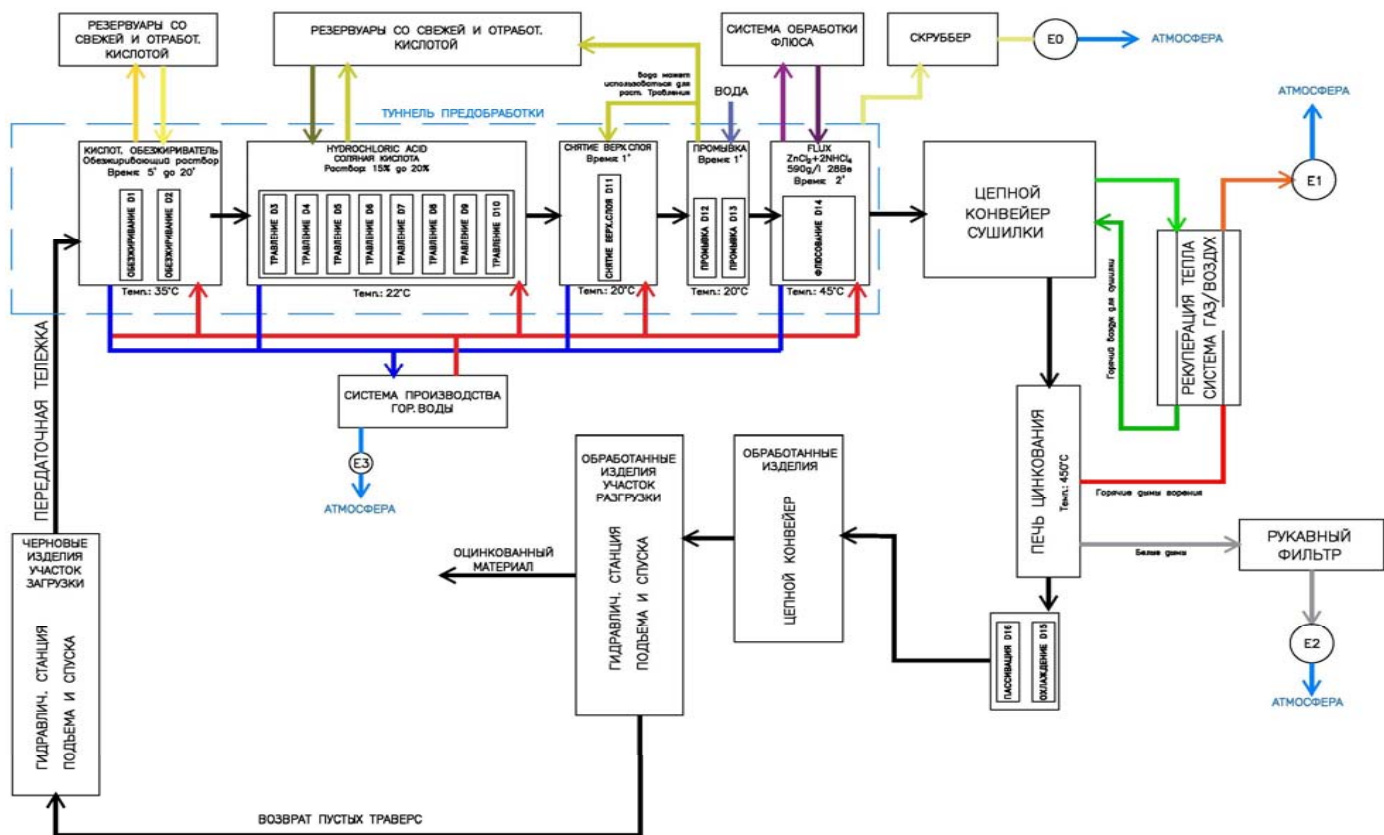

ҚОРШАҒАН ОРТАҒА ӘСЕР ЕТУ КӨЗДЕРІ

Ластаушы заттардың шығарындылары

Өндіріс және тұтыну қалдықтары

Ағынды сулардың пайда болуы, суды тұтыну

Физикалық әсерлер

ҚҰРЫЛЫС КЕЗЕҢІНДЕ ЛАСТАУШЫ ЗАТТАРДЫҢ ШЫҒАРЫНДЫЛАРЫ

Құрылыс-монтаждау жұмыстары кезінде:

- ❖ 4 ұйымдастырылған шығарындылар көзі
- ❖ 17 ұйымдастырылмаған шығарындылар көздері
- ❖ Ластаушы заттардың 26 түрі
- ❖ Алдыңғы жұмысты ескере отырып, 45 тонна/кезең дереккөз.

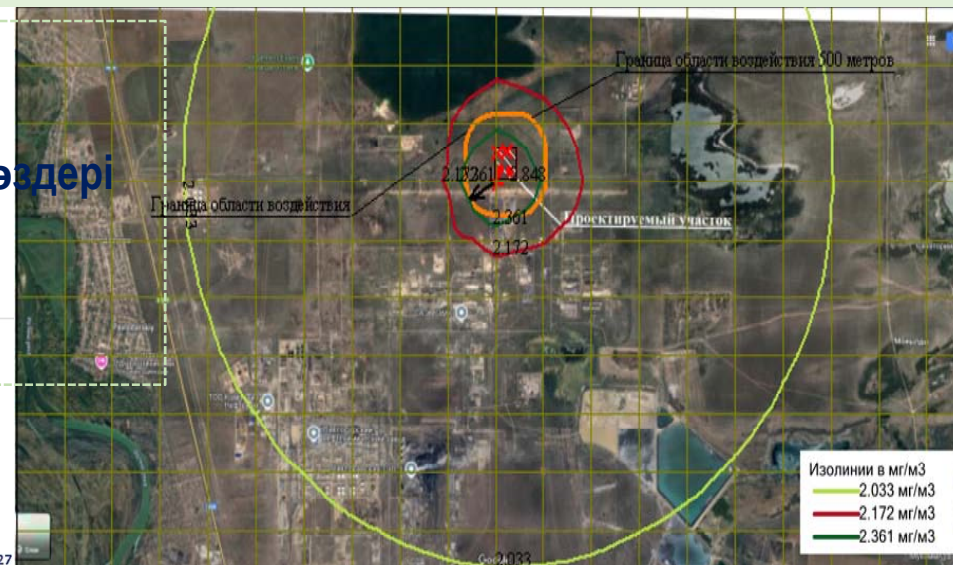
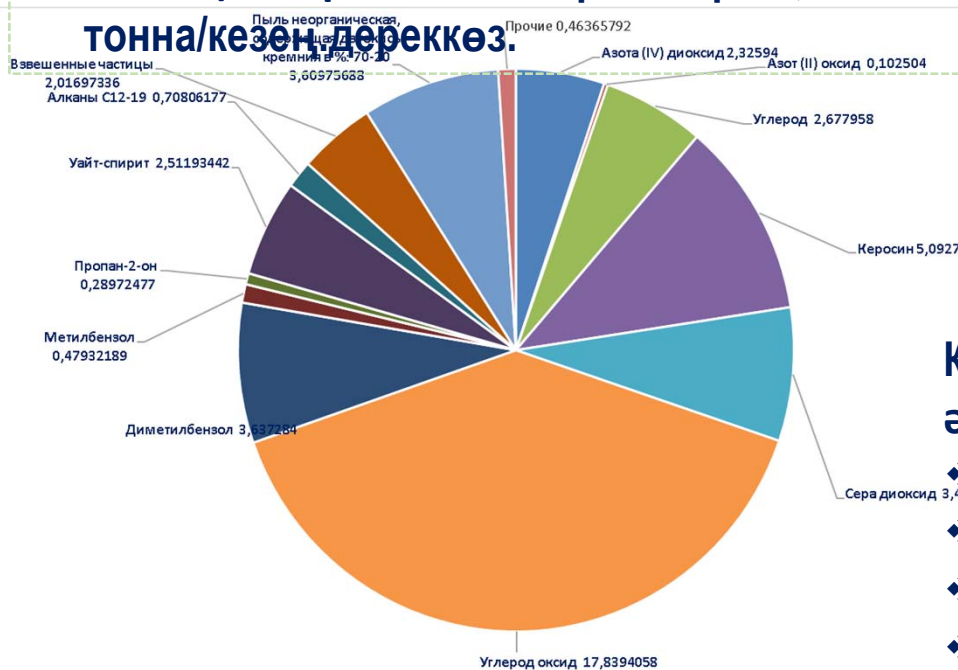

Критерийлер бойынша шығарындылардың әсерін бағалау:

- ❖ кеңістіктік критерий бойынша-жергілікті
- ❖ уақытша критерий бойынша-ұзақ
- ❖ қарқындылығы бойынша-әсері әлсіз
- ❖ Әсер етудің маңыздылық категориясы –

ПАЙДАЛАНУ КЕЗЕҒІНЕ ЛАСТАУШЫ ЗАТТАРДЫҢ ШЫҒАРЫНДЫЛАРЫ

Пайдалану кезеңінде қалыптасады:

- ❖ 4 ұйымдасқан шығарындылар көздері
- ❖ 1 шығарындылардың ұйымдастырылмаған көзі
- ❖ Ластаушы заттардың 10 түрі
- ❖ Жылына 80 тонна

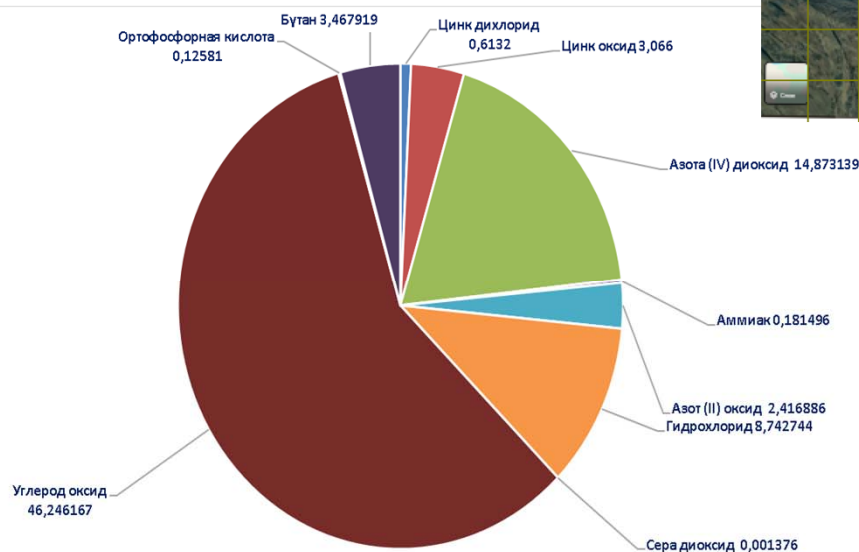

Критерийлер бойынша шығарындылардың әсерін бағалау:

- ❖ кеңістіктік критерий бойынша-жергілікті
- ❖ уақытша критерий бойынша-тұрақты
- ❖ қарқындылығы бойынша-әлсіз
- ❖ Әсер етудің маңыздылық категориясы ТӨМЕН

ҚҰРЫЛЫС КЕЗЕҢІНДЕГІ ӨНДІРІС ЖӘНЕ ТҰТЫНУ ҚАЛДЫҚТАРЫ



ҚҰРЫЛЫС КЕЗЕҢІНДЕГІ ӨНДІРІС ЖӘНЕ ТҰТЫНУ ҚАЛДЫҚТАРЫ

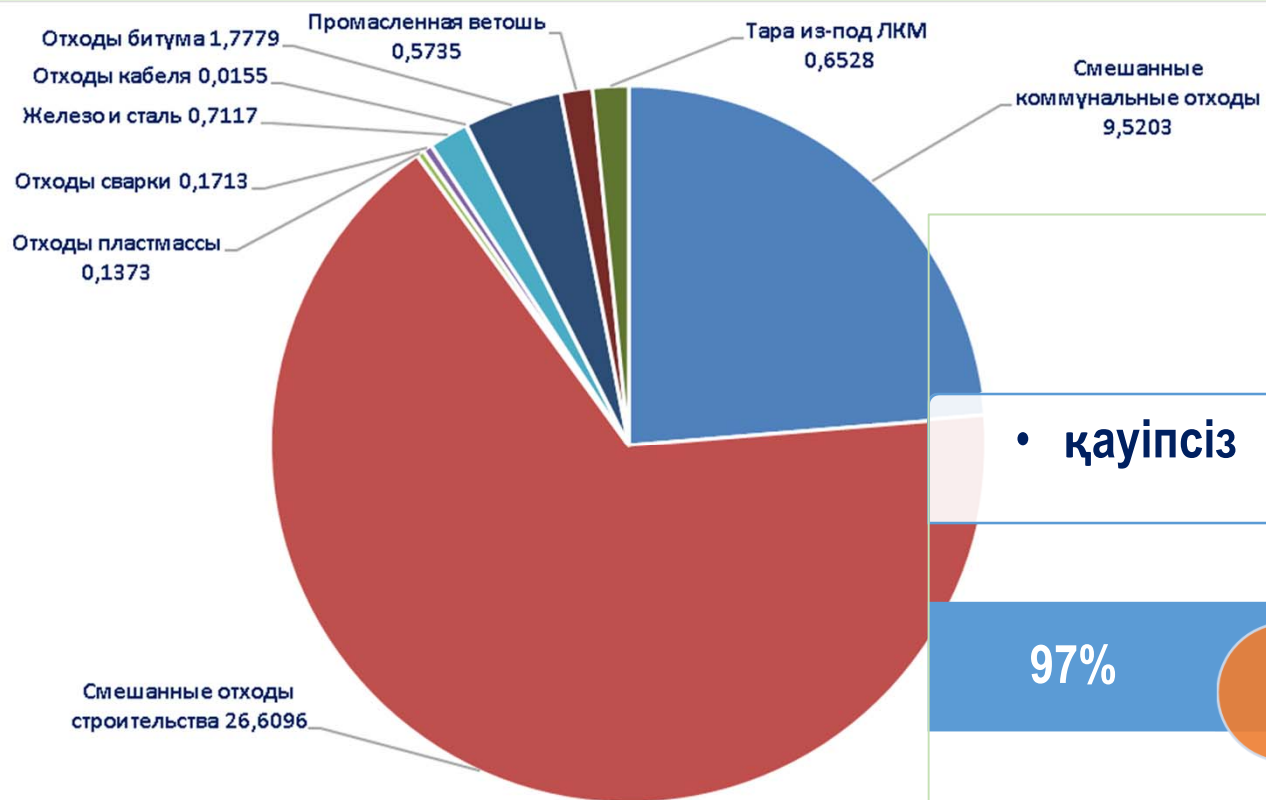

• қауіпсіз

97%

• Қауіпті

3%

ПАЙДАЛАНУ КЕЗЕҢІНДЕГІ ӨНДІРІС ЖӘНЕ ТҰТЫНУ ҚАЛДЫҚТАРЫ



ПАЙДАЛАНУ КЕЗЕҢІНДЕГІ ӨНДІРІС ЖӘНЕ ТҰТЫНУ ҚАЛДЫҚТАРЫ

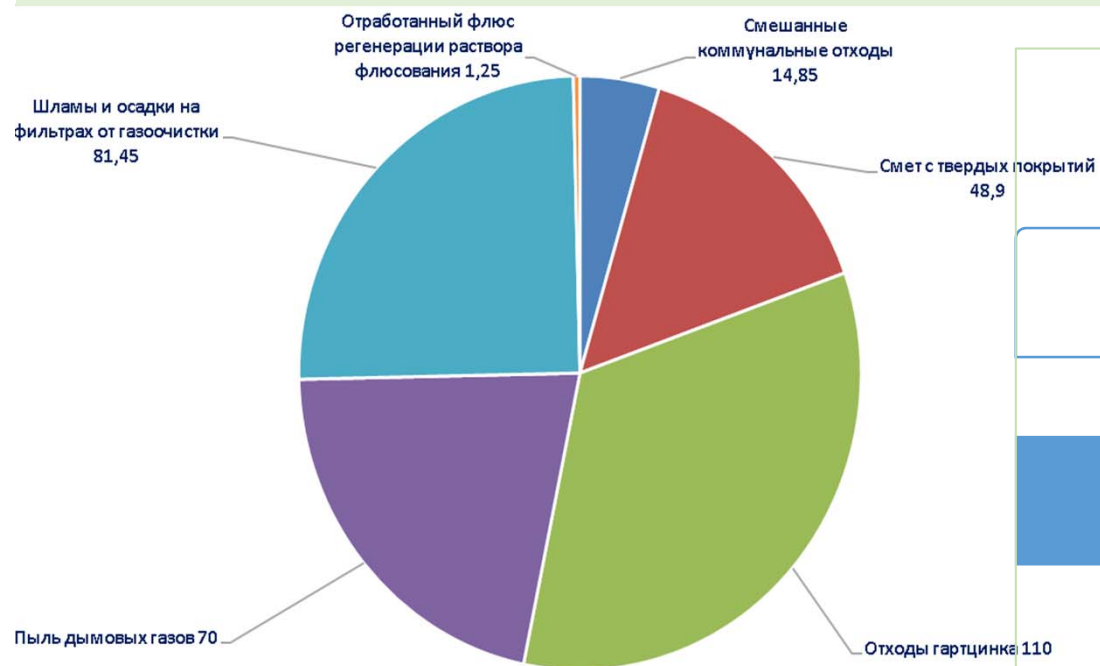

• Қауіпсіз

• Қауіпті

20%

80%

ӨНДІРІС ЖӘНЕ ТҰТЫНУ ҚАЛДЫҚТАРЫ



- *Мамандандырылған ұйымдарға берілгенге дейін контейнерлерде, бактарда уақытша сақтау үшін қалдықтарды жинақтау.*



- *Қалдықтардың түріне қарай орналастыру және қайта өңдеу үшін кәсіпорын аумағынан одан әрі әкету үшін мамандандырылған ұйымның қалдықтарды бөлек жинауы.*

✓ Кәсіпорын аумағында қалдықтарды көму көзделмейді

✓ Арнайы алаңдарда жинақтау

✓ Ұзақ мерзімді сақтау көзделмейді, қалдықтарды шығару уақтылы жүзеге асырылады

ҚҰРЫЛЫС КЕЗЕҢІНЕ СУ ТҰТЫНУ/СУ БҰРУ

- ❖ Жер үсті су объектілеріне әсер олардың цехты орналастыру алаңының орнынан қашықтығына байланысты болмайды (Ертіс өзеніне дейінгі қашықтық 7 км-ден астам).
- ❖ Құрылыстың шаруашылық-тұрмыстық және технологиялық қажеттіліктеріне сумен қамтамасыз ету қолданыстағы желілерден, сондай-ақ әкелінетін сумен жүзеге асырылады.
- ❖ Ағынды суларды жер үсті объектісіне және жер бедеріне ағызу көзделмейді.
- ❖ Критерийлер бойынша (уақытша, кеңістіктік, қарқындылық) су ресурстарына әсер етудің маңыздылық санаты теріс әсердің болмауына байланысты.

Барлығы	Су тұтыну, м3/ҚМР кезеңі					Су тұтыну, м3/ҚМР кезеңі				Қайтымсыз тұтыну
	Өндірістік қажеттіліктерге:					Тұрмыстық шаруашылыққа қажет	Қайта пайдаланылатын ағынды судың көлемі	Өндірістік ағынды сулар	Шаруашылық-тұрмыстық сарқынды сулар	
	Барлығы	оның ішінде ішімдік сапа	Айналымалы су	Қайта қолданылатын су	Балғын су					
8729,3	7667,7	637,1	-	-	1061,6	1698,7	-	637,1	1061,6	7030,6

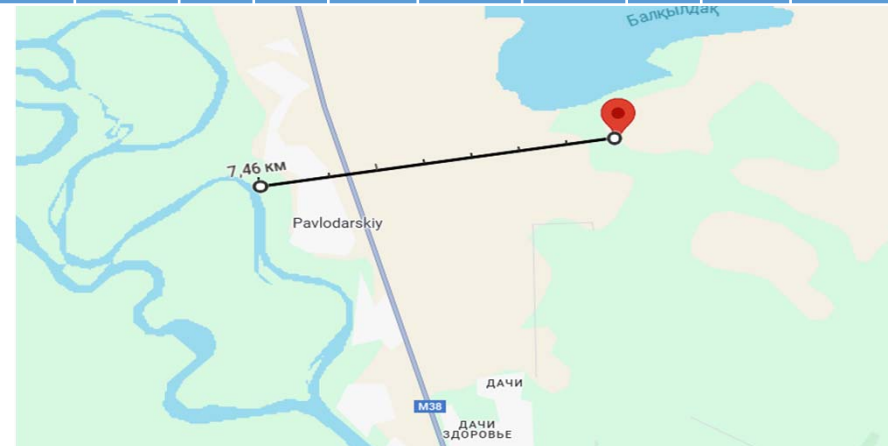

ПАЙДАЛАНУ КЕЗЕҢІНЕ СУ ТҰТЫНУ/СУ БҰРУ

Өндірістік ағынды сулар жоқ

Су объектісінен су алу көзделмейді

Су объектілеріне әсері жоқ

Су тұтыну/су бұру

Нөсер ағындары жобаланған нөсер кәріз желісіне жіберіледі

Сумен жабдықтау көзі-АЭА орталықтандырылған желілері

Ағынды суларды ағызу – АЭА орталықтандырылған желілері

Шаруашылық-ауыз су құбыры тәулігіне 1,4 м³ (жылына 511 м³в)

Өртке қарсы су құбыры

Шаруашылық-тұрмыстық ағындар

ҚҰРЫЛЫС КЕЗЕҢІНЕ ФИЗИКАЛЫҚ ӘСЕР ЕТУ

ФИЗИКАЛЫҚ ӘСЕР ЕТУ ТҮРЛЕРІ

Шу және ДІРІЛ

- ҚМЖ кезеңінде автоқұрылыс техникасының, түрлі қондырғылар мен механизмдердің жұмысы құрылады

ЭЛЕКТРОМАГНИТТІК ӘСЕРЛЕР

ЖОҚ

РАДИАЦИЯЛЫҚ ӘСЕРЛЕР

ЖОҚ

ЖЫЛУ ЖӘНЕ ИОНДАУШЫ СӘУЛЕЛЕР

ЖОҚ

Құрылыс кезеңіндегі физикалық әсерлер критерийлер бойынша жіктеледі:

- кеңістіктік масштабта

-жергілікті

- ұзақтығы бойынша

- ұзақ

-қарқындылығы бойынша-

орташа

ПАЙДАЛАНУ КЕЗЕҢІНДЕГІ ФИЗИКАЛЫҚ ӘСЕРЛЕР

ФИЗИКАЛЫҚ ӘСЕР ЕТУ ТҮРЛЕРІ

Шу және діріл

- Сорғы және желдету жабдықтары, жүк көтергіш механизмдер және цехтың басқа да технологиялық жабдықтары

ЭЛЕКТРОМАГНИТТІК ӘСЕРЛЕР

- мырыш ваннасын жылыту жүйесі, электр қозғалтқыштары

РАДИАЦИЯЛЫҚ ӘСЕРЛЕР

ЖОҚ

ЖЫЛУ ӘСЕРЛЕРІ

-- Мырыш ваннасын жылыту процестері, кептіру камерасындағы металл конструкцияларын алдын ала қыздыру

Акустикалық есептеу нәтижелері

№	Орташа геометриялық жиілік, Гц	Мах мәні, дБ (А)	Норматив, дБ (А)	Төмендету қажет, дБ (А)
1	31,5 Гц	42	90	-
2	63 Гц	42	75	-
3	125 Гц	34	66	-
4	250 Гц	32	59	-
5	500 Гц	34	54	-
6	1000 Гц	30	50	-
7	2000 Гц	25	47	-
8	4000 Гц	16	45	-
9	8000 Гц	0	44	-
10	Экв. деңгейі	35	55	-

ҚҰРЫЛЫС КЕЗЕҢІНДЕГІ ТАБИҒАТТЫ ҚОРҒАУ ІС-ШАРАЛАРЫ

Құрылыс-монтаж жұмыстары кезеңінде теріс әсерді азайтуға бағытталған іс-шаралар



Жарамды қозғалтқыштары бар автоқұрылыс техникасы мен механизмдерін қолдану



Бос тұрған кезде техниканың жұмысын азайту



Инертті материалдарды тасымалдау және сақтау кезінде тенттерді қолдану



Рельефке ағынды суларды ағызудың болмауы



Арнайы қалдықтарды жинақтау, кейіннен шарт бойынша мамандандырылған ұйымдарға бере отырып, контейнерлердегі алаңдарға тапсыру

ПАЙДАЛАНУ КЕЗЕҢІНДЕГІ ТАБИҒАТТЫ ҚОРҒАУ ІС-ШАРАЛАРЫ

Объектілерді пайдалану кезеңінде теріс әсерді азайтуға және су ресурстарын ұтымды пайдалануға бағытталған іс-шаралар



Ванналар өңдеу және мырыштау пештері жұмыс істеген кезде шығарындыларды ұстап қалу үшін скруббер мен қап сүзгісін орнату қарастырылған



технологиялық процесте бұйымдарды алдын ала өңдеуден кейін кептіру және алдын ала қыздыру көзделеді (күл мен гартцинктің түзілу саны азаяды)



Технологиялық процестің барлық сұйықтықтары тұйық циклде қалпына келтіріледі



Қоршаған ортаға және жұмыс жағдайларына жылу жүктемесін азайту үшін жабдықты, желдету жүйесін жылу оқшаулау, жылуды қайта пайдалану қарастырылған

ӘЛЕУМЕТТІК-ЭКОНОМИКАЛЫҚ АСПЕКТІЛЕРІ

Жоспарланған қызметті іске асыру әлеуметтік-экономикалық ортаға оң әсер етеді

Жұмыс орындарын
құру

Өңірдің
өнеркәсіптік
инфрақұрылымын
дамыту

Салық түсімдерінің
өсуі

Ең жақсы
қолжетімді
технологияларды
енгізу

ҚҰРЫЛЫС-МОНТАЖ ЖҰМЫСТАРЫ КЕЗЕҢІНДЕ ҚОРШАҒАН ОРТАҒА ӘСЕРДІ КЕШЕНДІ БАҒАЛАУ

Құрылыс-монтаждау жұмыстарының қоршаған ортаға әсерін бағалау критерийлер бойынша жіктеледі

Экспозицияның кеңістіктік масштабы-**жергілікті**, экспозиция жұмыс алаңымен шектеледі

Әсер етудің уақытша ауқымы – **ұзақ** (қМЖ өткізу мерзімі 13 ай)

Әсер ету қарқындылығы әлсіз (шығарындылар ШРК-дан аспайды, сарқынды сулардың төгінділері жоқ, қалдықтар арнайы беріледі. шарт бойынша ұйымдар)

Құрылыс-монтаждау жұмыстары кезіндегі әсер ету категориясы маңыздылығы **төмен** деп айқындалған. Жүргізілетін жұмыстардың бір мезгілділігін, олардың уақыттылығын және табиғатты қорғау іс-шараларының қолданылуын ескере отырып, әсерге жол беріледі.

ПАЙДАЛАНУ КЕЗЕҢІНДЕ ҚОРШАҒАН ОРТАҒА ӘСЕРДІ КЕШЕНДІ БАҒАЛАУ

Ыстық мырыштау цехының қоршаған ортаға әсерін бағалау критерийлер бойынша жіктеледі

Экспозицияның кеңістіктік масштабы-**жергілікті**, экспозиция цех алаңымен және СҚА шекараларымен шектеледі

Экспозицияның уақыт шкаласы – **ұзақ** (пайдалану мерзімі – тұрақты)

Әсер ету қарқындылығы **әлсіз** (шығарындылар ШРК-дан аспайды, су объектілеріне сарқынды сулардың төгінділері жоқ, қалдықтар арнайы беріледі. шарт бойынша ұйымдар)

Пайдалану кезеңіндегі әсер ету категориясы төмен маңыздылық ретінде анықталған. Табиғатты қорғау шараларының қолданылуын ескере отырып әсерге жол беріледі.

ЖОБАНЫҢ ҚОРЫТЫНДЫ ТҮЙІНДЕМЕСІ

- **Экологиялық қауіпсіздік:** барлық шығарындылар рұқсат етілген нормалар шегінде
- **Халық денсаулығы үшін қауіптің болмауы:** тұрғын аймақтар жойылды, санитарлық-қорғау аймағы сақталды, шығарындылардың әсері 1 ШРК аспайды.
- **Физикалық әсерді азайту:** СҚА шекарасындағы шу нормативтерге сәйкес келеді, жылу оқшаулау және жылуды қалпына келтіру арқылы жылу әсері азаяды
- **Заманауи технологиялар:** қол жетімді ең жақсы шешімдер қолданылады – сүзу, жабық циклдар, жылуды қалпына келтіру.
- **Қалдықтарды азайту:** қалдықтардың 80% - ы мырыш бар қалдықтарды қосқанда қайта өңдеуге кетеді.
- **Су айдындарына төгінділерсіз:** өндірістік сарқынды сулар жоқ, шаруашылық-тұрмыстық сарқынды сулар - АЭА орталықтандырылған желісіне.
- **Оң әлеуметтік әсер:** жаңа жұмыс орындары, өнеркәсіптік аймақты дамыту, салық түсімдері.



НАЗАР АУДАРҒАНЫҢЫЗҒА РАХМЕТ !

Доклад
по Отчету о возможных воздействиях намечаемой деятельности:
«Строительство цеха горячего цинкования
ТОО ЛМЗ «ТехноСталь» в СЭЗ г. Павлодар»

Добрый день уважаемые участники общественных слушаний!

Слайд 1. Вашему вниманию предлагается заслушать доклад по Отчету о возможных воздействиях намечаемой деятельности: «Строительство цеха горячего цинкования ТОО ЛМЗ «ТехноСталь» в СЭЗ г. Павлодар».

Слайд 2. Площадка строительства цеха располагается в северной промышленной зоне города Павлодар на территории специальной экономической зоны. Расстояние до жилой зоны села Павлодарское около 6 км, города Павлодар - 7 км, села Мойылды около 7 км. Расстояние от площадки проектирования до водного объекта р. Иртыш составляет более 7 км.

Слайд 3. Назначение объекта - антикоррозийная обработка металлоконструкций способом горячего цинкования. Производственная мощность объекта – максимальная 60 000 тонн/год, мощность на начало периода работы – 15730 тонн/год.

Слайд 4. Технологический процесс антикоррозийной обработки металлоконструкций выглядит следующим образом:

Перед нанесением антикоррозионного покрытия поверхность металлоконструкции очищается от загрязнений, масел и оксидов путем их погружения в ванны со специальными растворами в следующей последовательности: обезжиривание, травление, промывка, флюсование. Испарения ванн предобработки вытягиваются и нейтрализуются с помощью специального скруббера. Для теплоснабжения систем теплообменников ванн предобработки предусмотрена бойлерная с установкой котла. В качестве топлива для котла принят сжиженный газ. После химической обработки в ваннах материал перемещается в ямочную сушилку, обеспечивающую полную просушку металлоконструкций и предварительный нагрев цинкуемых материалов. Далее материал из сушилки перемещается в печь цинкования, которая снабжена защитным коробом с целью удержания дымов и защиты персонала от брызг цинка. Дымы вытягиваются из кабины печи и фильтруются рукавным фильтром. Далее осуществляется охлаждение материала в холодной воде в ванне охлаждения с последующей пассивацией для предотвращения образования ржавчины и подготовки поверхности к последующей окраске. Все материалы в процессе обработки перемещаются подвешенными на траверсах. Обработанные изделия цепным конвейером направляются на участок разгрузки.

Слайд 5. Источники:

Слайд 6. Выбросы загрязняющих веществ при проведении строительно-монтажных работ осуществляется при земляных, сварочных, лакокрасочных, гидроизоляционных работах и т.д. Ориентировочный объем выбросов загрязняющих веществ в атмосферу при строительстве объекта составит около 45 т/год. В Отчете о возможных воздействиях проведен расчет рассеивания концентраций загрязняющих веществ в приземном слое атмосферы. Согласно проведенному расчету, максимальные приземные концентрации на границе области воздействия составляют менее ПДК.

Слайд 7. Выбросы загрязняющих веществ в процессе эксплуатации цеха горячего цинкования осуществляются при подготовке металлических изделий к цинкованию в ваннах предобработки, работе бойлера, в процессе цинкования изделий, при работе газонаполнительной станции. Ориентировочный объем выбросов загрязняющих веществ в атмосферу при эксплуатации объекта составит 80 тонн/год с учетом очистки. В составе выбросов от проектируемого объекта отсутствуют вещества с неустановленными предельно-

допустимыми концентрациями, выбросы в основном представлены веществами 3 и 4 класса опасности. Согласно проведенному расчету, максимальные приземные концентрации на границе области воздействия составляют менее 1ПДК.

Слайд 8,9. В период строительно-монтажных работ образуются: смешанные коммунальные отходы, смешанные отходы строительства, отходы пластмассы, металлические отходы и т.д. Ориентировочный объем образования отходов составит порядка 40 тонн с последующим вывозом в спецпредприятия.

Слайд 10,11,12. В период эксплуатации образуются отходы гартцинка, пыль дымовых газов, шламы и осадки на фильтрах от газоочистки, отработанный флюс регенерации раствора флюсования и т.д. Ориентировочный объем образования отходов составит 326,45 тонн/год. Временное накопление отходов будет осуществляться на специально отведенных площадках в контейнерах, баках и других емкостях отдельно по видам. Отходы будут передаваться в спецорганизации. Отходы, содержащие цинк, подлежат переработке специализированными предприятиями для повторного использования цинка.

Слайд 13. Поверхностные водные объекты рыбохозяйственного и культурно-бытового назначения вблизи с участком проведения работ отсутствуют, воздействие на них исключается. Для хоз-бытовых нужд рабочего персонала и технологических нужд строительства будет использоваться вода от временных подводок, выполняемых от существующих сетей, а также привозной водой. Отвод сточных вод будет выполняться в резервуар и в биотуалет с последующим вывозом ассмашиной на очистные сооружения города.

Слайд 14. Источником водоснабжения в период эксплуатации являются внеплощадочные централизованные сети специальной экономической зоны. При эксплуатации объектов образуются хозяйственно-бытовые сточные воды. Отвод хоз-бытовых стоков предусматривается в проектируемую сеть канализации, подключенную к внеплощадочным сетям специальной экономической зоны. Ливневые стоки отводятся в проектируемую сеть ливневой канализации.

Слайд 15. Природоохранные мероприятия по проекту включают:

- установку скруббера и рукавного фильтра для улавливания выбросов при работе ванн предобработки и печи цинкования;
- технологическим процессом предусматривается сушка и предварительный нагрев изделий после предобработки: хорошо просушенные и предварительно нагретые материалы можно цинковать с высокой скоростью погружения, избегая разбрызгивания цинка и уменьшая его расход, при этом уменьшается количество образования золы и гартцинка;
- все жидкости технологического процесса регенерируются в замкнутом контуре;
- для снижения тепловой нагрузки на окружающую среду и рабочие условия предусмотрена теплоизоляция оборудования, системы вентиляции, повторное использование тепла и т.д.

Слайд 16. Реализация намечаемой деятельности окажет положительное воздействие на социально-экономическую среду: это создание рабочих мест; развитие промышленной инфраструктуры региона; рост налоговых поступлений; внедрение наилучших доступных технологий.

Слайд 17. Доклад окончен. Спасибо всем за внимание

ОБЩЕСТВЕННЫЕ СЛУШАНИЯ

**Отчет о возможных воздействиях
по намечаемой деятельности**

**Строительство цеха горячего цинкования
ТОО ЛМЗ «ТехноСталь» в СЭЗ г. Павлодар**

МЕСТОРАСПОЛОЖЕНИЕ ОБЪЕКТА



НАЗНАЧЕНИЕ И ПАРАМЕТРЫ ОБЪЕКТА

- Назначение объекта: антикоррозийная обработка металлоконструкций способом горячего цинкования.

- Производственная мощность:
 - Начальный этап – 15 730 тонн/год;
 - Максимальная - 60 000 тонн/год.

- Продолжительность строительно-монтажных работ: 13 месяцев

- Категория объекта: I категория



ТЕХНОЛОГИЧЕСКАЯ СХЕМА

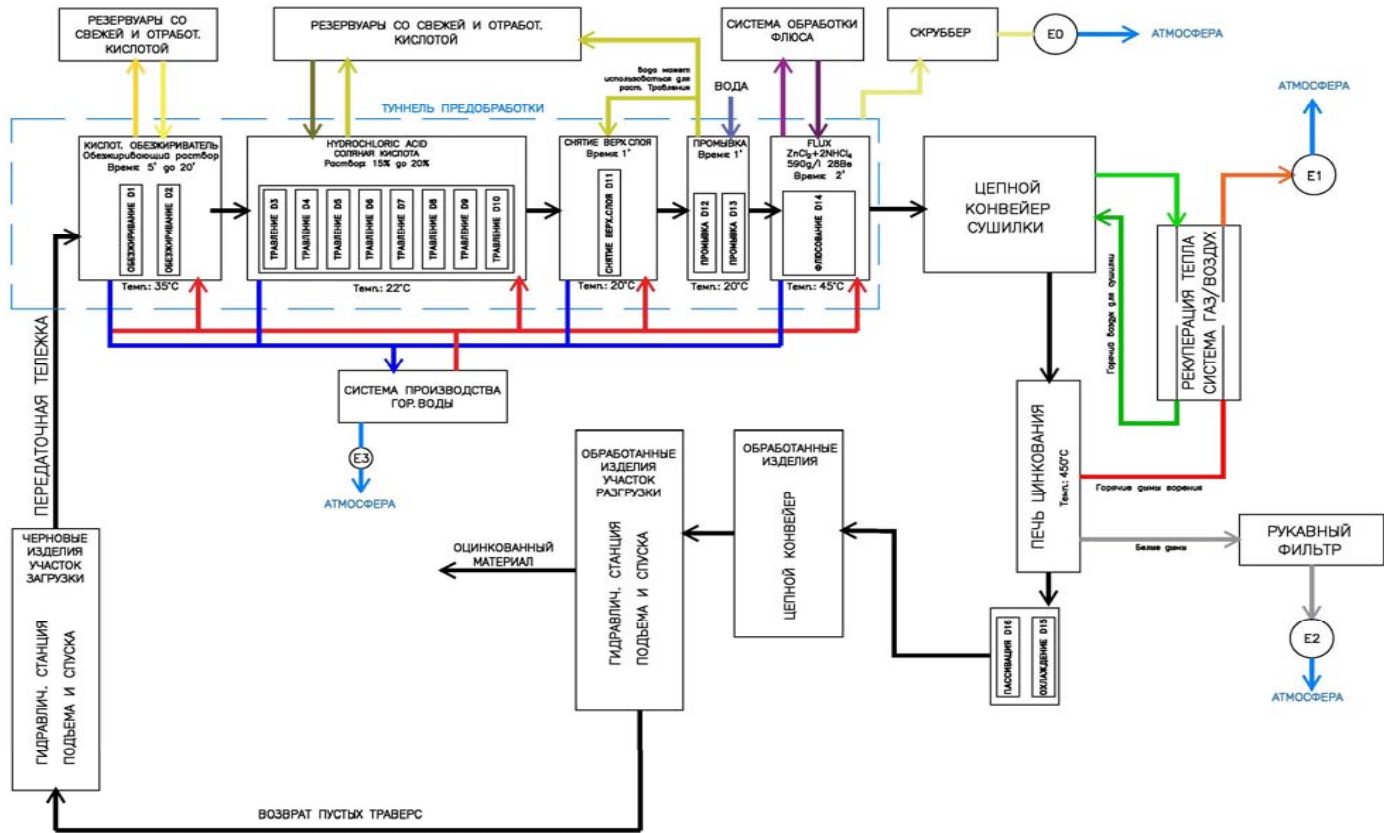

ИСТОЧНИКИ ВОЗДЕЙСТВИЯ НА ОКРУЖАЮЩУЮ СРЕДУ

Выбросы загрязняющих веществ

Отходы производства и потребления

Образование сточных вод, водопотребление

Физические воздействия

ВЫБРОСЫ ЗАГРЯЗНЯЮЩИХ ВЕЩЕСТВ В ПЕРИОД СТРОИТЕЛЬСТВА

В период строительно-монтажных работ образуется:

- ❖ 4 организованных источника выбросов
- ❖ 17 неорганизованных источников выбросов
- ❖ 26 видов загрязняющих веществ
- ❖ 45 тонн/период с учетом работы передв.источн.

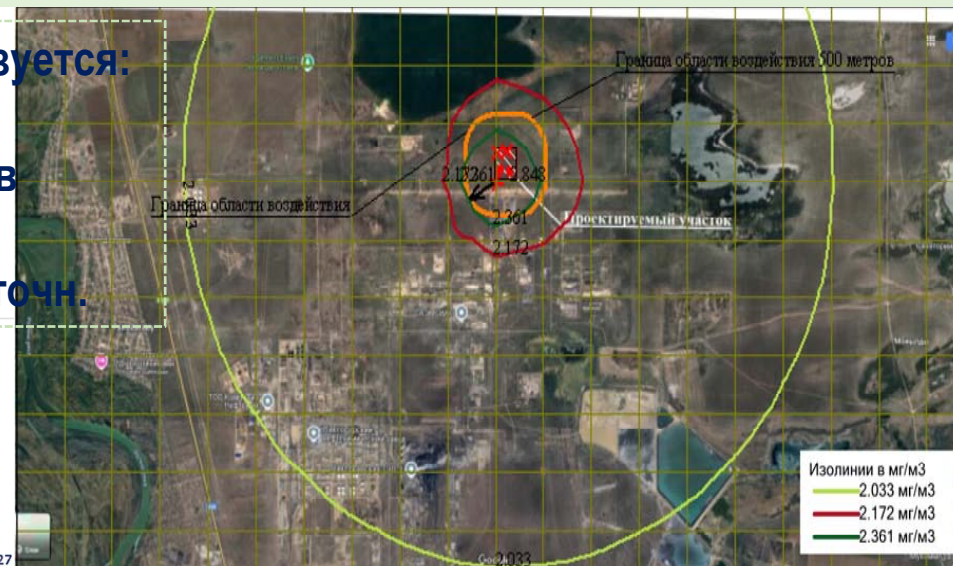
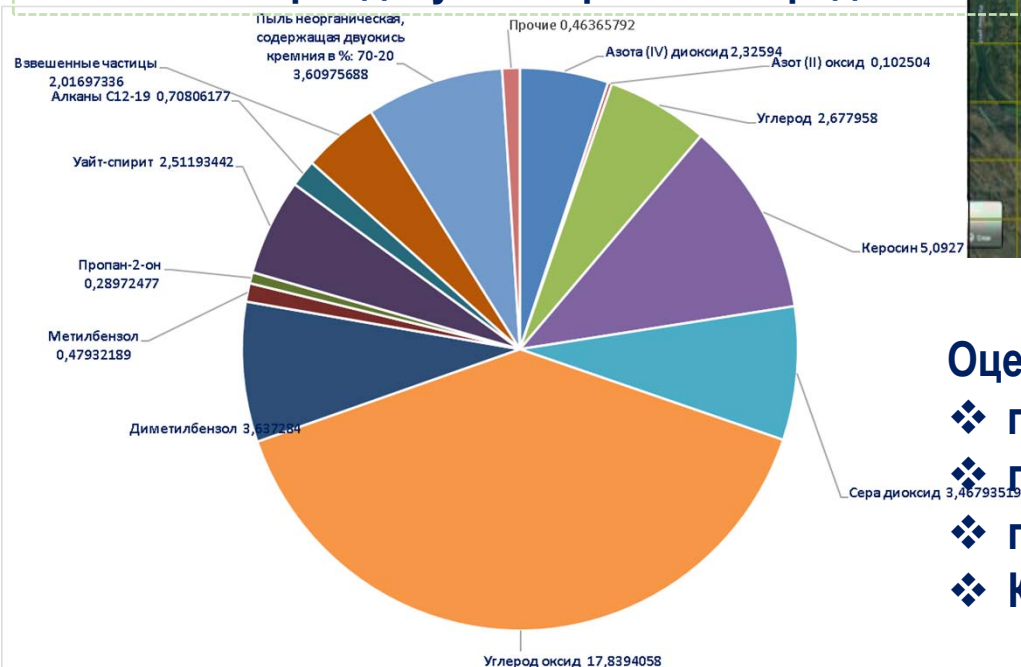

Оценка воздействия выбросов по критериям:

- ❖ по пространственному критерию - локальное
- ❖ по временному критерию - продолжительное
- ❖ по интенсивности – воздействие слабое
- ❖ Категория значимости воздействия – «низкая»

ВЫБРОСЫ ЗАГРЯЗНЯЮЩИХ ВЕЩЕСТВ НА ПЕРИОД ЭКСПЛУАТАЦИИ

В период эксплуатации образуется:

- ❖ 4 организованных источника выбросов
- ❖ 1 неорганизованный источник выбросов
- ❖ 10 видов загрязняющих веществ
- ❖ 80 тонн/год

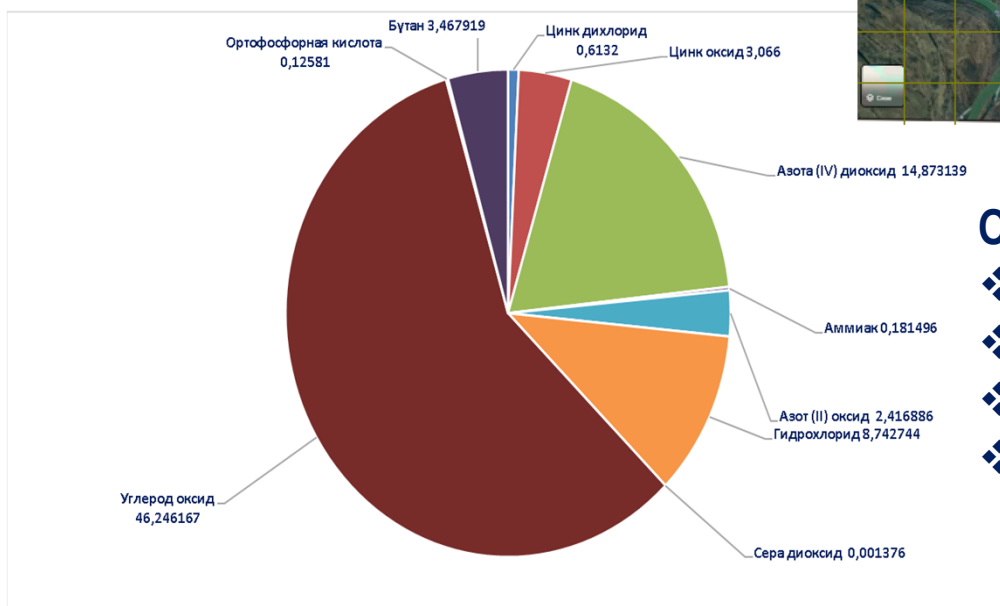

Оценка воздействия выбросов по критериям:

- ❖ по пространственному критерию - локально
- ❖ по временному критерию - постоянное
- ❖ по интенсивности - слабое
- ❖ Категория значимости воздействия – низкая

ОТХОДЫ ПРОИЗВОДСТВА И ПОТРЕБЛЕНИЯ НА ПЕРИОД СТРОИТЕЛЬСТВА



ОТХОДЫ ПРОИЗВОДСТВА И ПОТРЕБЛЕНИЯ НА ПЕРИОД СТРОИТЕЛЬСТВА

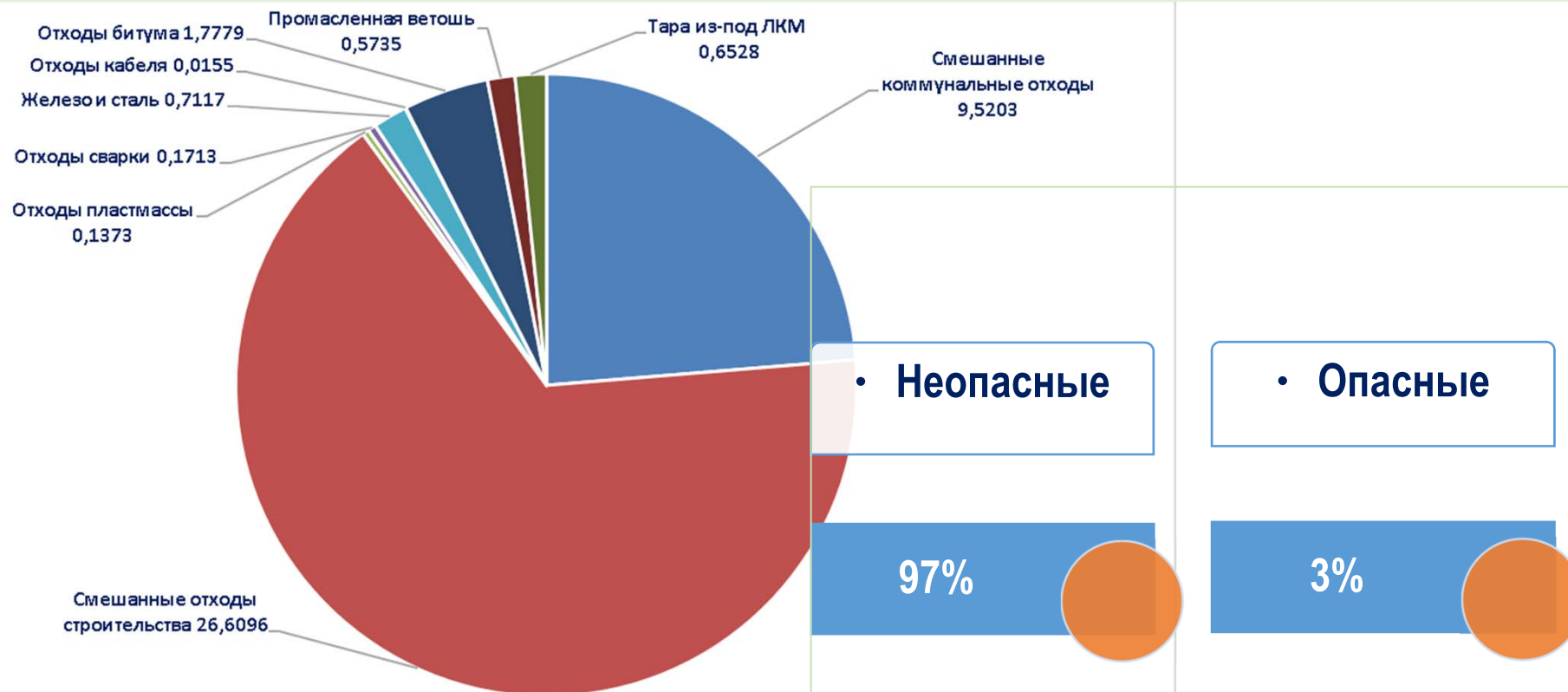

ОТХОДЫ ПРОИЗВОДСТВА И ПОТРЕБЛЕНИЯ НА ПЕРИОД ЭКСПЛУАТАЦИИ



ОТХОДЫ ПРОИЗВОДСТВА И ПОТРЕБЛЕНИЯ НА ПЕРИОД ЭКСПЛУАТАЦИИ

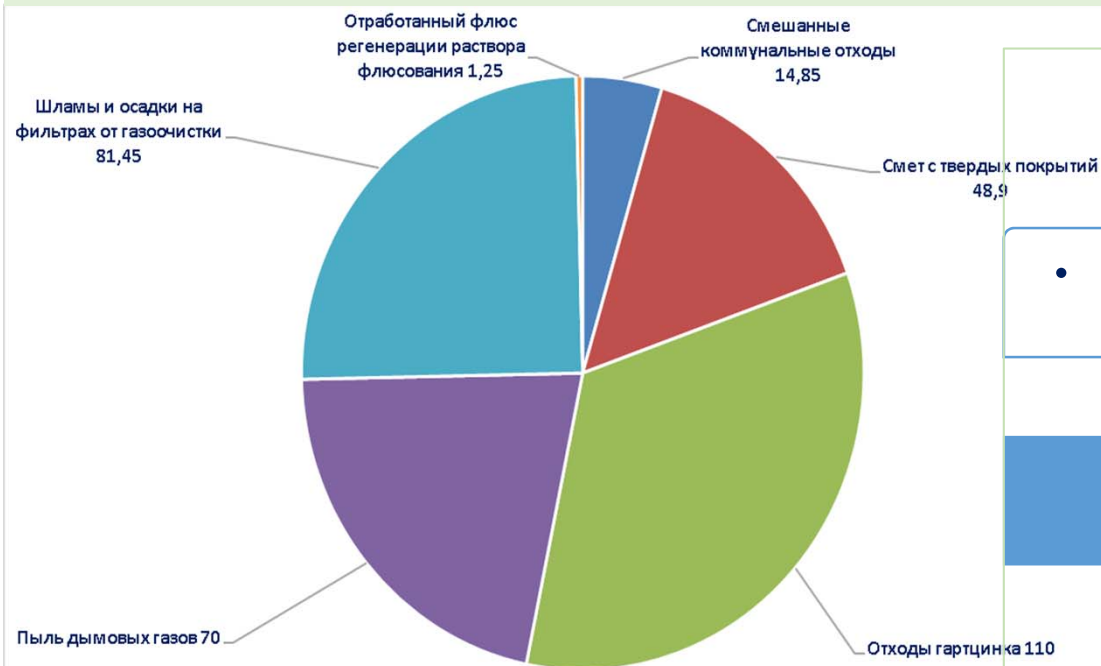

• Неопасные

• Опасные

20%

80%

ОТХОДЫ ПРОИЗВОДСТВА И ПОТРЕБЛЕНИЯ



- *Накопление отходов для временного хранения в контейнерах, баках до передачи специализированным организациям*



- *Раздельный сбор отходов специализированной организацией для дальнейшего вывоза с территории предприятия для размещения и переработки в зависимости от вида отхода*

✓ **Захоронение отходов на территории предприятия не предусматривается**

✓ **Накопление на специальных площадках**

✓ **Долгосрочное хранение не предусматривается, вывоз отходов осуществляется своевременно**

ВОДОПОТРЕБЛЕНИЕ/ВОДООТВЕДЕНИЕ НА ПЕРИОД СТРОИТЕЛЬСТВА

- ❖ **Воздействие на поверхностные водные объекты отсутствует ввиду их удаленности от места площадки размещения цеха (расстояние до р. Иртыш более 7 км).**
- ❖ **На хоз-бытовые и технологические нужды строительства обеспечение водой осуществляется от существующих сетей, а также привозной водой.**
- ❖ **Сброс сточных вод в поверхностный объект и на рельеф местности не предусматривается.**
- ❖ **Категория значимости воздействия на водные ресурсы по критериям (временной, пространственный, интенсивность) не определялась ввиду отсутствия негативного воздействия.**

Всего	Водопотребление, м ³ /период СМР					Водоотведение, м ³ /период СМР				Безвозвратное потребление
	На производственные нужды		Оборотная вода	Повторно используемая вода	На хозяйственно-бытовые нужды	Всего	Объем сточной воды повторно используемой	Производственные сточные воды	Хозяйственно-бытовые сточные воды	
	Свежая вода	в том числе питьевого качества								
8729,3	7667,7	637,1	-	-	1061,6	1698,7	-	637,1	1061,6	7030,6

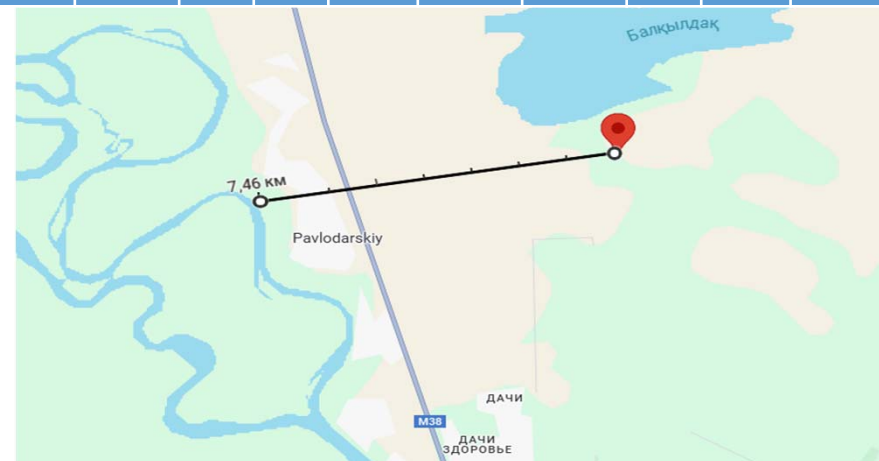

ВОДОПОТРЕБЛЕНИЕ/ВОДООТВЕДЕНИЕ НА ПЕРИОД ЭКСПЛУАТАЦИИ

Производственные
сточные воды
отсутствуют

Забор воды из
водного объекта не
предусматривается

Воздействие на
водные объекты
отсутствует

Водопотребление/
водоотведение

Ливневые стоки
отводятся в
проектируемую
сеть ливневой
канализации

Источник
водоснабжения –
централизованные
сети СЭЗ

Сброс сточных вод –
централизованные
сети СЭЗ

Хоз-питьевой
водопровод 1,4
м³/сут (511 м³/год)

Противопожарн
ый водопровод

Хоз-бытовые
стоки

ПРИРОДООХРАННЫЕ МЕРОПРИЯТИЯ

Мероприятия , направленные на снижение негативного воздействия на окружающую среду



Предусмотрена установка скруббера и рукавного фильтра для улавливания выбросов при работе ванн предобработки и печи цинкования



Технологическим процессом предусматривается сушка и предварительный нагрев изделий после предобработки (уменьшается количество образования золы и гартцинка)



Все жидкости технологического процесса регенерируются в замкнутом контуре



Для снижения тепловой нагрузки на окружающую среду и рабочие условия предусмотрена теплоизоляция оборудования, системы вентиляции, повторное использование тепла

СОЦИАЛЬНО-ЭКОНОМИЧЕСКИЕ АСПЕКТЫ

Реализация намечаемой деятельности окажет положительное воздействие на социально-экономическую среду

Создание рабочих мест

Развитие промышленной инфраструктуры региона

Рост налоговых поступлений

Внедрение наилучших доступных технологий

СПАСИБО ЗА ВНИМАНИЕ !